

# ECOFLOW

## EcoFlow Smart Generator Dual Fuel — User Manual

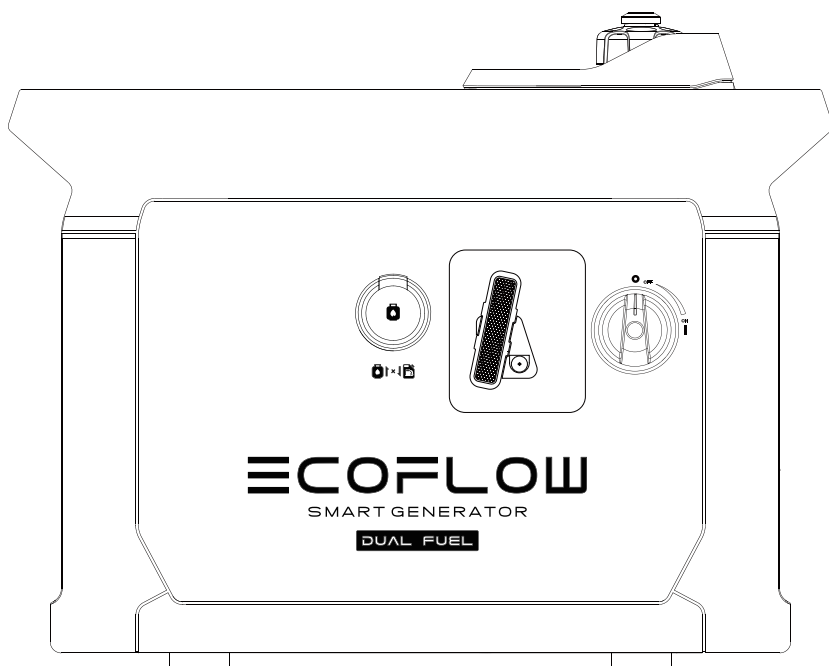





# Disclaimer

---

Users are expected to read this User Manual carefully and ensure they have fully understood the content before using this product. Please keep this User Manual for future reference. Any incorrect usage may result in severe injury to the user or others, damage to the product or loss of property. By using this product, the user will be deemed as having understood, recognized and accepted all the terms and contents of the User Manual, and will be responsible for any incorrect usage, and all the consequences arising therefrom. EcoFlow hereby disclaims any liability for any losses due to the user's failure to use the product according to the User Manual.

Subject to compliance with laws and regulations, our company has the final right to interpret this document and all documents of and related to this product. Any update, revision or termination of the content thereof, if necessary, will be made without prior notice, and users must visit the official website of EcoFlow for the latest information regarding the product.

# Contents

<b>1. Safety Guidelines</b>	<b>1</b>
1.1 Safety Warning	1
1.2 Safety Instructions	1
1.3 Important Labels	2
<b>2. Getting Started</b>	<b>3</b>
2.1 Appearance Description	3
2.2 Introduction to the Icons on the Display Screen	5
2.3 Before You Use the Product	6
2.4 Using the Product	9
--2.4.1 Startup	10
--2.4.2 Turning Off	11
--2.4.3 AC Connections	12
--2.4.4 DC Charging	13
2.4.4.1 Charging the DELTA Max, the DELTA Pro, or the Power Kits	13
2.4.4.2 Charging the DELTA Max Extra Battery Pack or the DELTA Pro Extra Battery Pack	14
--2.4.5 EcoFlow App	14
--2.4.6 Application Range	15
--2.4.7 Special Requirements	15
<b>3. Maintenance and Servicing</b>	<b>16</b>
3.1 Checking the Spark Plug	17
3.2 Adjusting the Carburetor	18
3.3 Replacing the Engine Oil	18
3.4 Air Filter	19
3.5 Fuel Filter Strainer	20
3.6 Muffler	20
<b>4. Storage and Transportation</b>	<b>21</b>
4.1 Draining the Fuel	21
4.2 Storing the Generator	21
4.3 Rechargeable Battery	21
4.4 Use after storage	22
4.5 Transportation	22
<b>5. Faults and Troubleshooting</b>	<b>23</b>
<b>6. Parameters and Specifications</b>	<b>24</b>
<b>7. Circuit Diagram</b>	<b>25</b>
<b>8. Package List</b>	<b>26</b>

# 1. Safety Guidelines

## 1.1 Safety Warning

The safety of you and others, as well as of property are of the primary importance. Please carefully read the extremely important safety warnings we have written in the User Manual and the sticker of the generator set. This is to remind you of the potential dangers which may harm you and others. Before each safety warning is a symbol and one of the three following words: danger, warning or caution.

These words indicate:

**⚠ Danger** If you fail to follow the instructions, your life will be at risk or you will be severely injured.

**⚠ Warning** If you fail to follow the instructions, your life may be at risk or you may be seriously injured.

**Caution** If you fail to follow the instructions, your generator set and other property may be damaged.

## 1.2 Safety Instructions

Please read the User Manual carefully before using the generator in order to avoid accidents.

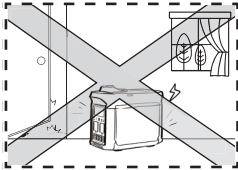

Do not use indoors and keep away from doors, windows and vents

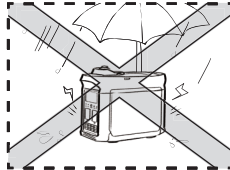

Do not use in damp environments

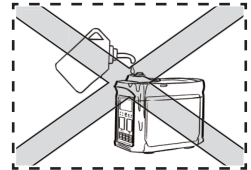

Make sure that no fuel is spilled when refueling

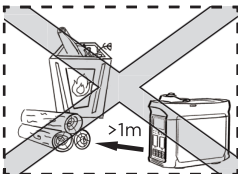

Keep any combustibles at least 1m / 3ft away

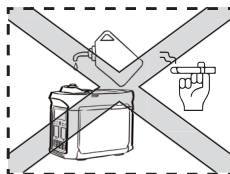

Do not smoke when refueling

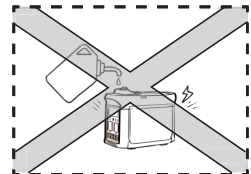

Switch off the engine before refueling

### Earthing the Generator

The generator is equipped with system grounding, which is used to connect the generator's frame components to the ground terminal in the AC outlet. The system grounding doesn't connect to the AC neutral.

### Connect the Generator to the Electrical System

Do not connect the generator to the electrical system of a building, unless an isolation switch has been properly installed by a licensed electrician. Please comply with all applicable laws and electrical regulatory requirements.

#### Caution

Keep the air inlets in the side of front panel, the muffler and the bottom of generator clean and unblocked and prevent any debris, mud or water from entering. The generator, the controller or the engine may be damaged if these air inlets become blocked. Do not transport, store or use the generator together with other products. Any oil leaks may damage the generator or endanger your personal safety as well as your property.

## 1.3 Important Labels

Please refer the following stickers carefully before starting to use the product.

**WARNING / WARNUNG**

**Read the owner's manual and all labels before operating.**  
 Vor der Inbetriebnahme die Anweisungen im Benutzerhandbuch sowie alle Kennzeichnungen beachten.

	<p><b>Only operate in well-ventilated areas. Using a generator indoors CAN KILL YOU IN MINUTES. Generator exhaust contains carbon monoxide. This is a poison you cannot see or smell. Tampering with this CO alarm system will cause Carbon Monoxide poisoning!</b>                  Nur in gut belüfteten Bereichen im Betrieb nehmen. Die Verwendung eines Generators im Innenraum KANN INNERHALB VON MINUTEN ZUM TOD FÜHREN. Generatoren stoßen Kohlenmonoxid aus. Das ist ein giftiges, farb- und geruchloses Gas. Manipulationen an diesem CO-Alarmsystem führen zur Kohlenmonoxidvergiftung!</p>	
	<p><b>Electrocution can occur if generator is used in rain, snow, or near water. Keep this unit dry at all times. Electrocuting or property damage can occur. Refer to the owner's manual.</b>                  Bei der Verwendung des Generators bei Regen, Schnee oder in der Nähe von Wasser besteht Stromschlaggefahr. Dieser Gerät stets trocken halten. Es besteht Stromschlaggefahr. Sachschäden sind möglich. Weitere Informationen siehe Benutzerhandbuch.</p>	<p><b>Backfeed into utility system can cause property damage and electrocution hazard. Do not connect the generator to a building's electrical system unless an isolation switch has been properly installed by a licensed electrician.</b>                  Eine Rückspeisung in das Versorgungssystem kann zu Sachschäden und Stromschlaggefahr führen. Den Generator nur dann an das Stromnetz eines Gebäudes anschließen, wenn ein Trennschalter von einem lizenzierten Elektriker ordnungsgemäß installiert wurde.</p>
	<p><b>Check for spilled fuel or fuel leaks. Stop engine before refueling. Do not operate near flammable materials.</b>                  Auf verschüttetes oder austretendes Kraftstoff prüfen. Motor vor dem Nachfüllen des Kraftstoffs abstellen. Nicht in der Nähe von brennbaren Materialien im Betrieb nehmen.</p>	
	<p><b>When operating the generator: Never place a partition or other barrier around the generator. Do not cover the generator with a box. Do not place any objects on the generator. Turn the fuel tank cap air vent knob to "OFF" after the engine has completely cooled down.</b>                  Folgendes ist beim Betrieb des Generators zu beachten: Niemals eine Trennwand oder andere Absperrungen um den Generator herum aufstellen. Den Generator nicht in einem Kasten aufbewahren. Keine Gegenstände auf den Generator stellen. Den Tankdeckel-Entlüftungsknopf auf „OFF“ („AUS“) stellen, sobald der Motor vollständig abgekühlt ist.</p>	

**EcoFlow Smart Generator Dual Fuel**

<b>Low Power Generating Sets</b>		
MODEL/ MODELL: EFC200	WEIGHT/GEWICHT: 30.5kg	
MAXIMUM POWER/MAXIMALE LEISTUNG: MAX 1900W Gas/1700W LPG	PERFORMANCE CLASS/LEISTUNGSKLASSE: G1	
RATED POWER/NENNLEISTUNG: COP:1800W Gasoline/1600W LPG	QUALITY CLASS/QUALITÄTSKLASSE: Class A/Klasse A	
RATED AC OUTPUT VOLTAGE/AUSGANGSNENNSPANNUNG (AC): 230V~ 50Hz	YEAR OF CONSTRUCTION/BAUJAHR: 2022	
RATED AC OUTPUT CURRENT/NENNAUSGANGSSTROM (AC): 7.8A Gasoline/ 6.9A LPG	DEGREE OF PROTECTION/SCHUTZART: IP23M	
DC OUTPUT/DC-AUSGANG: 58.8V, 32A	RATED POWER FACTOR/NENNLEISTUNGSFAKTOR: 1	

Plant A202, Founder Technology Industrial Park, Shiyuan Sub-district, Bao'an District Shenzhen, Guangdong 518000 China  
 MADE IN CHINA EcoFlow Inc.  
[www.ecoflow.com](http://www.ecoflow.com)

**93 dB**

**WARNING**

<p><b>Operation of this equipment may create sparks that can start fires around dry vegetation.</b></p> <p>A spark arrester may be required. The operator should contact local fire agencies for laws or regulations relating to fire prevention requirements.</p>	<p><b>Hot exhaust can burn you. Stay away if engine has been running.</b></p> <div style="text-align: center; font-size: 2em; margin-top: 10px;">↓</div>	
--	--	--

2

## 2. Getting Started

### 2.1 Appearance Description

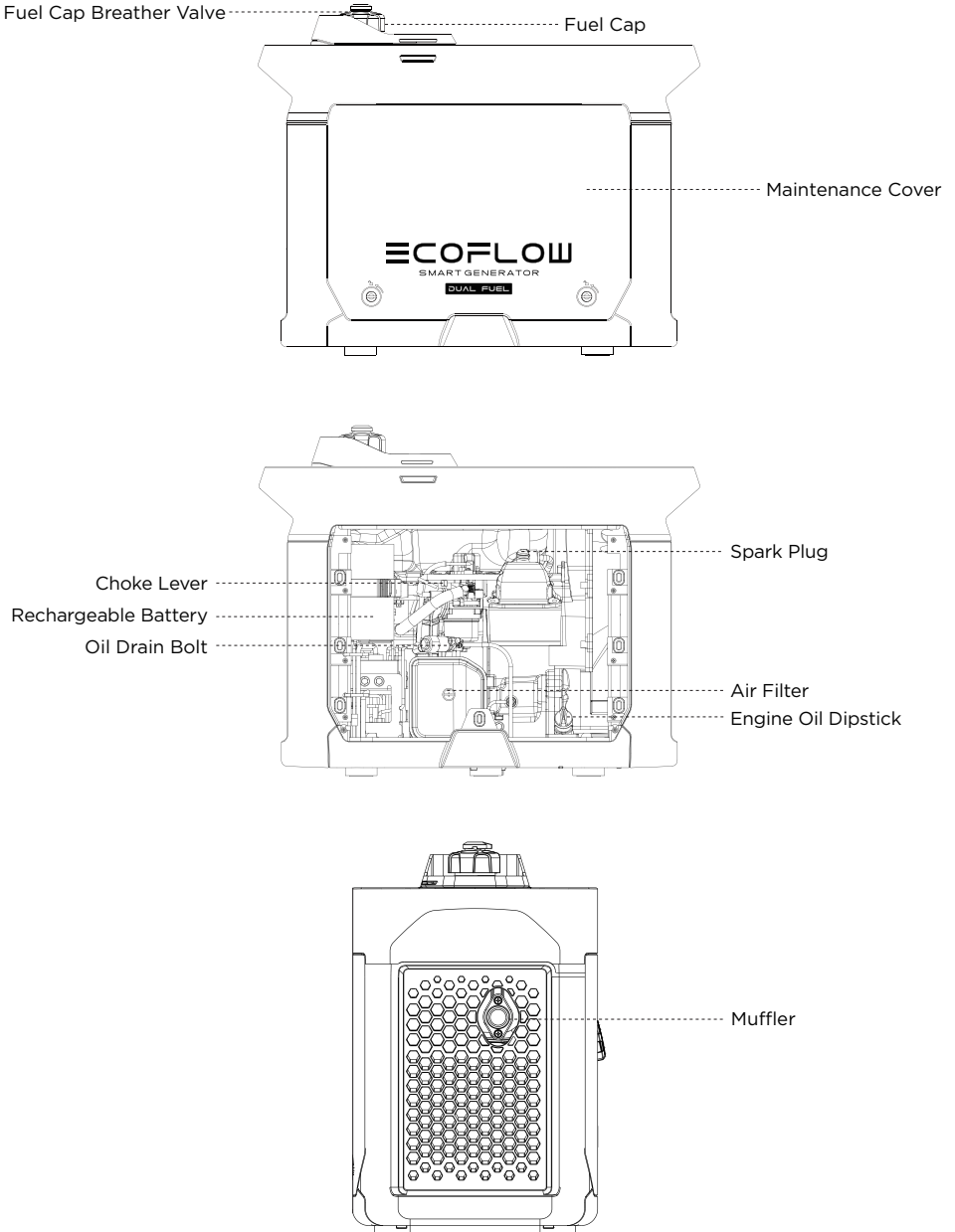

\*AC socket adapts according to local standards.

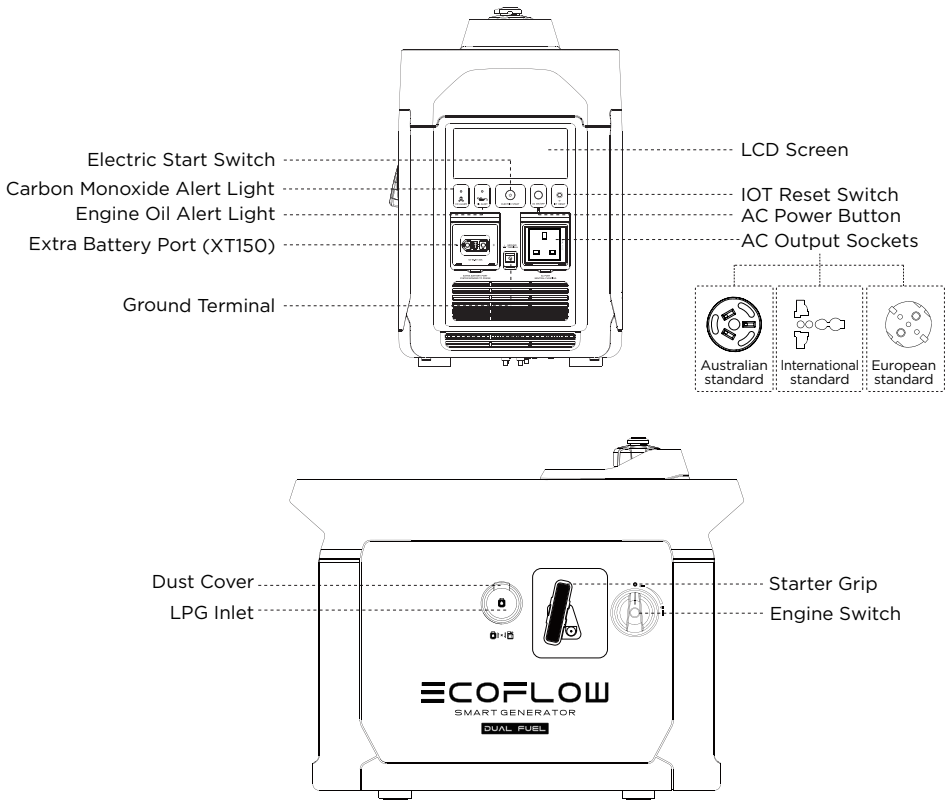

**Carbon Monoxide Alert Light:** When the carbon monoxide sensor detects that the concentration of carbon monoxide is about to exceed the standard, the generator will automatically stop and the carbon monoxide alert light will flash for 5 minutes. During this course, the generator cannot be started.

**LPG:** liquefied petroleum gas.

## 2.2 Introduction to the Icons on the Display Screen

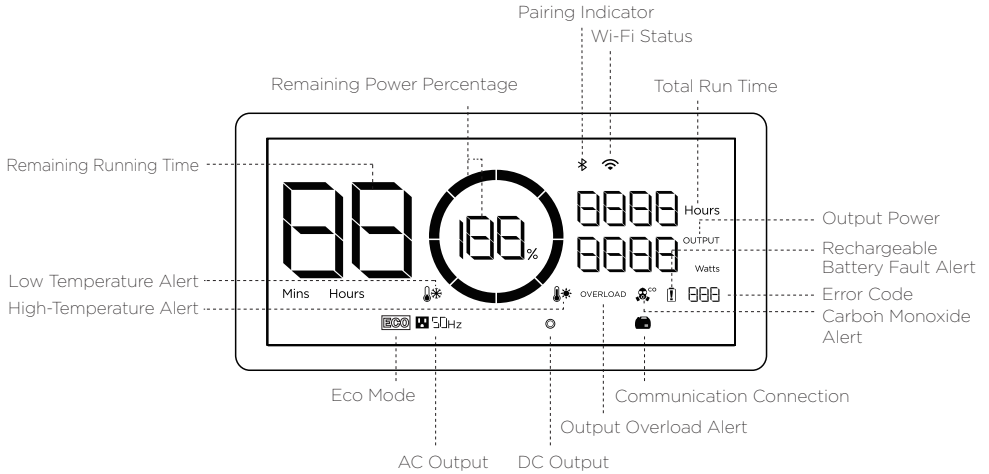

**Remaining Oil Percentage:** If the amount of oil falls below 600 ml while the gasoline is in use, the remaining oil percentage will show as 0%. During this time, the icon will flicker to remind you to add more fuel immediately. The display will show 99% when the LPG is in use.

**Wi-Fi Status:** The devices that support Bluetooth connection will be connected to the App directly or to the Internet after the the network connection process is completed.If it is successfully connected to the Internet, the icon will stay on.

**Error Code:** Please refer to the EcoFlow app for specific information on error codes.

**ECO Mode:** In this mode, the generator will automatically match the rpm according to power output level in order to reduce fuel consumption and noise. Default ECO Mode.

### ECO Mode Settings:

1. Hold the AC power switch for two seconds;
2. This can be done in the app. For details, please refer to 2.4.5.

\* See Section 5 for more troubleshooting steps.

## 2.3 Before You Use the Product

### Adding fuel (when using gasoline)

#### **⚠ Danger**

Please read the Safety Guidelines carefully before refueling as fuel is inflammable and toxic. Do not overfill the fuel tank, as fuel may expand and spill out when the fuel tank warms up. Be sure to tightly close the fuel cap after refueling.

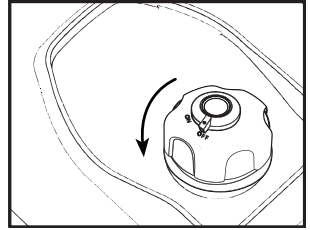

Open fuel cap

#### **Caution**

Clean away the residual fuel with a clean and soft cloth after refueling to avoid damage to the rubber shell. Please use unleaded fuel rather than leaded fuel which may severely damage the internal parts of generator. Take off the fuel cap and fill up until the red indicator.

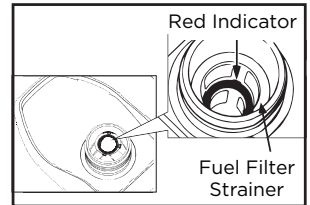

Refueling

**Recommended fuel: unleaded gasoline**

**Fuel tank capacity: 1.05 gal. / 4.00 L**

### Connecting LPG (when using LPG)

1. Make sure the LPG cylinder valve is in the closed position.
2. If you are using a new LPG cylinder, first remove the plastic cap located on top of the cylinder valve.
3. Connect the LPG hose to the LPG cylinder valve and tighten.
4. Remove the dust cover from the LPG access port of the generator.
5. Remove the protective rubber plug from the female connector of the LPG hose.
6. Insert the female connector of the LPG hose into the LPG access port and push it until you hear a clicking noise, and move the outer ring of the female connector forward.

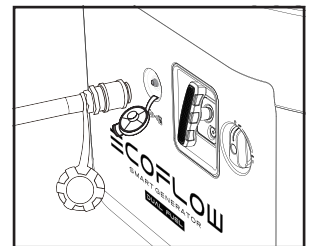

Insert the LPG Hose

- Tips: 1. Immediately close the LPG cylinder valve when the generator is shut down.  
2. Do not place the LPG cylinder on the side with the generator's muffler.



### **⚠ Danger**

When the engine is running, do not place the LPG hose or the LPG cylinder in the exhaust passage of the muffler.

### **⚠ Warning**

- Do not allow children to tamper or play with the LPG cylinder or LPG hose.
- Use an approved LPG cylinder that is equipped with an OPD (Overfill Prevention Device). Install the LPG cylinder on a flat surface, with the cylinder always in a upright position and the valve resting on top of the cylinder.
- The gas cylinder should not be installed near any sources of ignition, and should not be exposed to sunlight, rain, or dust.
- Close the cylinder valve during transportation and storage by disconnecting the cylinder and covering it with a protective cap. If possible, a plastic protective cap is typically used. Keep the cylinder far away from sources of ignition, Keep ventilation inside the vehicle.
- If there is a strong LPG smell, immediately close the cylinder valve, and use soapy water to wet all the LPG hose fittings to check for leak. If bubbles appear or grow, then this indicates a leak in the LPG hose. Do not check for air leaks by using an open flame such as by lighting a cigarette. If you find a leak, contact a qualified technician to inspect it.

### **Caution**

- The LPG hose and standard LPG cylinder need to be used together in this device.
- Make sure that the inspection date on the LPG cylinder is within the scope of specified usage.
- The position of the cylinder must be firmly set to avoid excessive bending or twisting when the LPG hose is connected.

---

## **Add Generator Engine Oil**

### **Caution**

There is no engine oil in the generator when delivered from the factory. Do not start up the generator until after adding sufficient engine oil. Do not tilt the generator when adding engine oil, to prevent damage to the generator due to adding excessive oil.

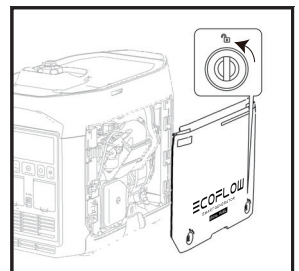

Removing the maintenance cover

1. Place the generator on a level plane.
2. Turn the maintain cover knob to  and take off the maintenance cover.
3. Unscrew the lid and oil dipstick.
4. Inject the specified amount of recommended engine oil, and screw the lid and oil dipstick closed tightly. Reinstall the maintenance cover and turn the knob to Closed.

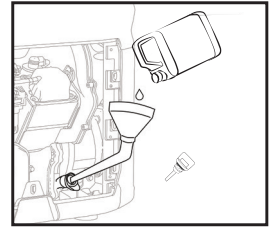

Refilling the engine oil

Recommended engine oil: SAE SJ 10W-40

Grade of recommended engine oil: API Grade SJ or higher

Oil capacity: 0.1 gal. / 0.38 L

---

## Rechargeable Battery Connection

The generator cannot be started by the Electric Start switch unless connected to the internal battery.

Turn the maintain cover knob to , take off the maintenance cover and connect the positive and the negative wires of the battery respectively.

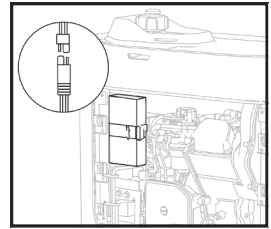

Connecting the positive and negative wires

---

## Checking Before Use

 **Warning** Please check the following components carefully each time before using the generator.

### a) Check the fuel level(when using gasoline)

Take off the fuel cap and check the fuel level. Inject more fuel into the tank if the fuel level is too low.

### b) Check the LPG(when using LPG)

Open the LPG cylinder valve, and use soapy water to soak all the connections on the LPG hose to check for leaks. If bubbles appear or bubbles grow, then this indicates a leak in the LPG hose. If the leak is at a fitting, then turn off the valve on the cylinder and tighten the fitting. Open the valve again and use soapy water to recheck the fitting, then turn off the valve on the cylinder and tighten the fitting. If the leak continues, or if the leak is not at the fitting, then stop using the generator and contact customer support.

### c) Check the engine oil level

- Make sure there are no engine oil leaks.
  - Check the engine oil level. If the oil level is low, the engine oil alarm system may shut off the engine.
1. Unscrew the lid, take out the oil dipstick and wipe it clean.
  2. Dip the oil dipstick into the oil filler without screwing it in, and check the oil level.
  3. Add the recommended amount of engine oil if the oil level is low.
  4. Screw the oil dipstick and lid firmly shut.

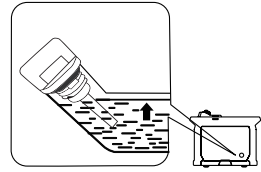

Engine oil level check

### d) Check whether the rechargeable battery is connected correctly

Turn the maintain cover knob to Open, take off the maintenance cover and check whether the positive and the negative wires of battery are connected correctly.

### Malfunctions While Running

Check for any issues while the generator is running and consult EcoFlow for further technical support if necessary.

## 2.4 Using the Product

### **⚠ Danger**

- Read the Safety Guidelines before use.
- Do not use the generator in a closed space as the exhaust fumes may result in a loss of consciousness or even death. Use it in a well-ventilated place.
- Do not connect the AC Output Socket with any electrical equipment before starting the generator.

Tips: Ambient Temperature for Generator -15°C-40°C in the gasoline mode, and -5°C-40°C in the LPG mode. The generators can operate under standard atmospheric conditions ("standard atmospheric conditions"- ambient temperate of 25°C - atmospheric pressure of 100 kPa - relative humidity of 30%). When the temperature, humidity, and height surpass standard atmospheric conditions, the output of the generator will decrease Using under high temperature for an extended period of time will affect the life cycle of the generator and its built-in battery. Also, the output must be lowered when it is used in small spaces, since it will affect the cooling of the generator.

## 2.4.1 Startup

**Caution** For fuel selection, the generator will use LPG when the LPG hose is connected and gasoline when the hose is not connected.

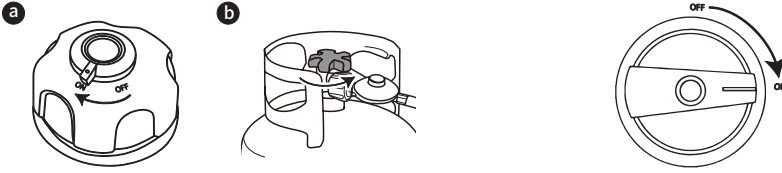

- 1. a.** To Use Gasoline: Turn the fuel cap vent valve knob to "ON";
- b.** To Use LPG: Open the LPG cylinder valve;

- 2.** Turn the Engine Switch to "ON".

**The generator can be started using any of the four methods below:**

### a) Electric Start Switch

Press and hold the Electric Start Switch for 2 seconds to execute the start-up program and start up the generator.

Tips: To save battery power consumption, when the Engine Switch is at the "ON" position, if the generator fails to start up, the power will be disconnected after 3 mins and the display screen will switch off. In this situation, press the start button to activate the screen display to then re-enable the Electric Start Switch.

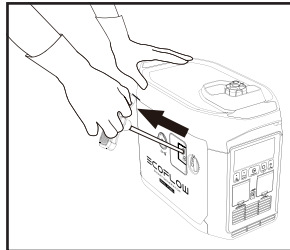

Manual start

### b) Manual start

Pull the Manual Starter Grip until the line tightens and push it by force.

Tips: When doing a manual start, you will need to hold the generator to prevent it from bumping while you pull the cord. Do not let the starter handle spring back towards the generator. Gently return the handle to its original position to avoid damaging the starter. When there is battery loss or no battery, the maintenance door will need to be opened to manually control the choke door when using the LPG manual start.

c) Self-start, see paragraph 2.4.4

d) Starting through the app, see paragraph 2.4.5

Tips: When the ambient temperature is below 32 °F (0 °C), the engine will need to warm up for three minutes after being started, during which time no load should be loaded.

## 2.4.2 Turning off

### gasoline

To turn the engine off in an emergency, turn the engine switch to the “OFF” position. In any other circumstances, please follow the below steps.

1. Switch off all electrical equipment and disconnect them from the generator.
2. There are four methods to turn off the generator:
  - a) **Using the Engine Switch:** Turn the Engine Switch to “OFF” to turn off the generator.
  - b) **Using the Electric Start button:** Press and hold the Electric Start button for 2 seconds to stop the engine.
  - c) **Automatic shutdown:** This generator will automatically stop when the DC charging is completed. Refer to 2.4.4.

Tips: When the AC Power Button and DC output are turned off, it will automatically stop after 10mins to save fuel.

- d) **APP shutdown, refer to 2.4.5.**
3. Wait until the generator is completely cooled down, then turn the Engine Switch and the fuel cap breather valve knob to “OFF”.

---

### LPG

1. Turn off all the connected electrical equipment, and then disconnect from the generator;
2.
  - a. Temporary Generator Disuse, Same as fuel;
  - b. Prolonged Generator Disuse, Turn off the cylinder valve, wait until LPG in the machine is exhausted, and then the machine will shut down automatically;
3. Turn the knob to “OFF”.

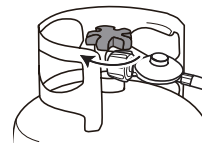

Insert the LPG Hose

## 2.4.3 AC Connections

1. Start the generator.
2. Insert the plug into the AC Output Socket and check that the on-screen AC output port icon is illuminated.
3. Switch on the electrical equipment.

Tips: When the generator is in operation, the AC output can be turned on and off through the AC output switch. If the output reaches or exceeds 50% of the rated level of the generator, you can switch to high performance mode by holding the AC output switch for two seconds or setting it in the app. If the generator is powering multiple electrical equipments, then power the electrical equipment according to their output level, from highest to lowest.

**⚠ Warning** **Switch off all electrical equipment before inserting plugs.**

### **Caution**

Make sure that all electrical equipment including wires and plugs are in good condition before being connected to the generator, and confirm that all loads carried by the generator are within the rated load range and that the load current is within the rated current range.

Tips: Make sure that the generator is grounded. If any electrical equipment needs to be grounded, the generator must also be grounded.

## 2.4.4 DC Charging

### 2.4.4.1 Charging the DELTA Max, the DELTA Pro, or the Power Kits

- To use Fuel: Turn the fuel cap vent valve knob to "ON" (See 2.4.1 Step 1);
  - To use LPG: Connect the LPG cylinder to the entire machine, and open the valve (See 2.4.1 Step 1);
- Turn the Engine Switch to "ON" (see Step 2 in paragraph 2.4.1).
- Connect with DELTA Max ①, DELTA Pro ②, or Power Kits ③ through the 5m/ 16.4ft Extra Battery Connection Cable\*.
- If the remaining power of DELTA Max, DELTA Pro or Power Kits falls to the lower limit, it will send a request to the generator to recharge. The generator will respond and start recharging.

Tips: If the remaining power of DELTA Max, DELTA Pro or Power Kits does not fall to the lower limit, the generator can be started by hand to start recharging.

- When the remaining power of DELTA Max, DELTA Pro or Power Kits reaches the upper limit, a request will be sent to the generator set to stop charging, and the generator set will respond and automatically stop.

Tips: When it is automatically started, the generator AC output switch is off by default. When the AC is on, the generator will not be available once the DC is finished. The upper and lower power limits can be set in the app of the portable power station being connected.

When charging DELTA Max, DELTA Pro, or Power Kits, it is recommended that the upper power limit be set to 80% in order to increase fuel efficiency. Turn on the AC output switch for simultaneous AC output when the DC output is already on. The total power of AC+DC is 1,800W (gasoline)/1,600 W (LPG), with AC output prioritized.

\*When connected the DELTA Pro for charging, you will need to purchase the DELTA Pro to Smart Generator Adapter from the e-commerce store for connecting the generator to DELTA Pro or Power Kits.

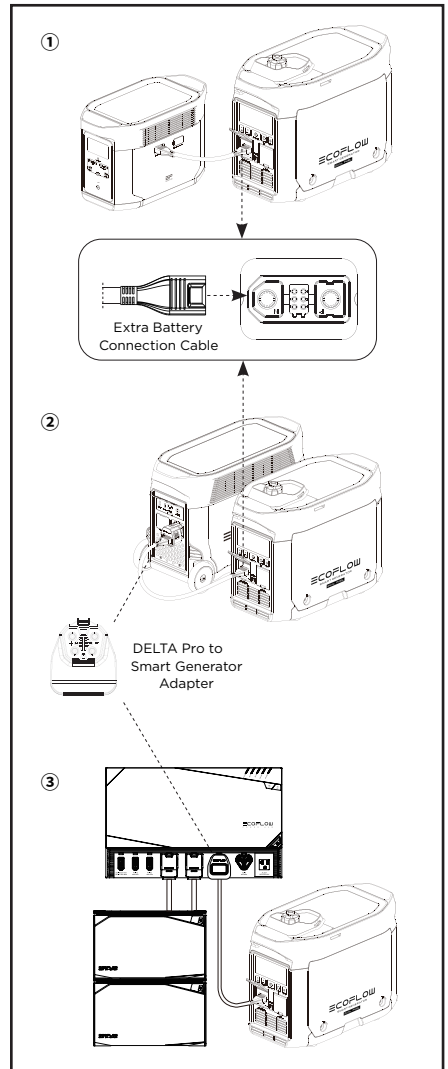

### 2.4.4.2 Charging the DELTA Max Extra Battery Pack or the DELTA Pro Extra Battery Pack

- To use Fuel: Turn the fuel cap vent valve knob to "ON" (See 2.4.1 Step 1);
  - To Use LPG: Also 2.4.4.1;
- Turn the Engine Switch to "ON" (see Step 2 in paragraph 2.4.1).
- Connect to the DELTA Max Extra Battery ④ or DELTA Pro Extra Battery ⑤ with the 5m/ 16.4ft Extra Battery Connection Cable\*.
- Switch on the DELTA Max Extra Battery or DELTA Pro Extra Battery and it will send a request to the generator to recharge. The generator will respond and start recharging.
- When the DELTA Max Extra Battery or DELTA Pro Extra Battery is fully recharged, it will send a request to the generator to stop charging. The generator will respond and stop DC recharging.

\* When connected the DELTA Pro Extra Battery for charging, you will need to purchase the DELTA Pro to Smart Generator Adapter from the e-commerce store for connecting the generator to the DELTA Pro Extra Battery.

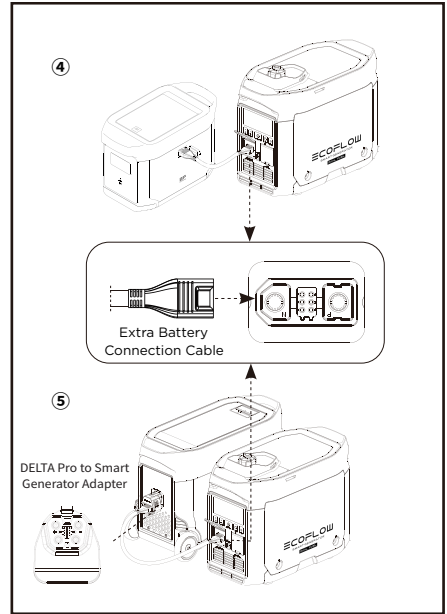

### 2.4.5 EcoFlow App

You can control and view the information and data of the product through the EcoFlow app. Download at: <https://download.ecoflow.com/app>

#### Privacy Policy

By using EcoFlow Products, Applications and Services, you consent to the EcoFlow Term of Use and Privacy Policy, which you can access via the "About" section of the "User" page on the EcoFlow App or on the official EcoFlow website at <https://www.ecoflow.com/policy/terms-of-use> and <https://www.ecoflow.com/policy/privacy-policy>





EcoFlow app



## 2.4.6 Application Range

Please make sure that the total load of the generator is within the rated range before using the generator, or otherwise the generator may be damaged.

Application			
Power Factor	1	0.8–0.95	0.4–0.75 (Efficiency 0.85)
Output	≤1,800 W (Gasoline) ≤1,600 W (LPG)	≤1,440 W (Gasoline) ≤1,280 W (LPG)	≤612 W (Gasoline) ≤544 W (LPG)

### Caution

When this generator is supplying power to precision instruments, electronic controllers, personal computers and microcomputers, please keep the generator a sufficient distance away from any of the foregoing equipment to avoid electromagnetic interference, and at the same time, to ensure that the generator will not be interfered with by these electronic devices.

If this generator is used to supply power to medical devices, it is recommended to consult with the corresponding equipment manufacturers and technicians first. This is because some electronic equipment or general purpose machines in hospitals require a strong current upon startup and may not be able to use the generator. Please contact the equipment manufacturer for confirmation even if the respective start parameters of the equipment satisfy the conditions listed in the table above.

## 2.4.7 Special Requirements

### Warning

- There may be local laws or regulations applicable to the intended use of the generator set. Please consult with qualified electricians, electrical inspectors or the local authorities with jurisdiction for further information.
- In some areas, generator sets must be registered with local utility companies.
- Generator sets, if used on construction sites, may be subject to regulations.

### 3. Maintenance and Servicing

Proper maintenance and servicing is essential to ensure safe, economical and reliable usage. This also helps minimize your environmental impact.

You must regularly check and service your generator to keep it in optimal condition based on the schedule below.

Item \ Servicing Intervals		Each Time	Within the first month or after 20 hours of operation	Once every three months or every 50 hours of operation thereafter	Then once every year or every 100 hours of operation
Generator Engine Oil	Check - Add	●			
	Replace		●	●	
Air Filter Element	Check - Add	●			
	Clean		●		
	Replace			●	
Sediment Bowl	Clean				●
Spark Plug*	Clean - Adjust				●
Spark Plug Arrester	Clean			●	
Idle Speed **	Check - Adjust				●
Valve Clearance **	Check - Adjust				●
Fuel Tank and Fuel Filter **	Clean				●
Fuel Pipe**	Check	Every 2 years (or replace it if necessary)			
LPG Hose**	Check	Every 2 years (or replace it if necessary)			
Cylinder Head, Piston	Remove any carbon deposits **	Every 300 hours			
* These items should be replaced if necessary					
** These items should be serviced by their respective dealers unless the user has the appropriate tools and maintenance capacity					

#### Caution

- If the generator set works at high temperature under high loads, the engine oil should be replaced every 25 hours.
- If working in dusty or harsh environments, the air filter element should be cleaned every 10 hours and, if necessary, replaced every 25 hours.  
Spot check items based on either the cycle or length of time, whichever comes first.
- If you have reached a servicing interval, servicing must be performed as required based on the table above as soon as possible.

## **⚠ Danger**

Turn off the generator before starting any maintenance. Place the generator on a level spot and separate the spark plug cap from the spark plug to prevent the generator from starting up. Do not use the generator such in poorly ventilated places such as rooms, rail tunnels or caves. Be sure to keep the working area well ventilated. Exhaust gas from the generator contains toxic carbon monoxide fumes. Inhaling these fumes may lead to shock, loss of consciousness or even death.

### 3.1 Checking the Spark Plug

The spark plug is an important part of the generator and must be checked regularly.

1. Turn the maintain cover knob to  and take off the maintenance cover.
2. Take off the spark plug cap.
3. Use the spark plug socket and revolve it counterclockwise to remove the spark plug.
4. Check for any fading in color and remove any carbon deposits. The porcelain center around the spark plug center electrode should be moderately light brown if it is in good condition. The electrode should be replaced if worn, or if the insulation is peeling, cracked or dirty.
5. Check the model of the spark plug and that it has sufficient clearance. If required, correct the gap.

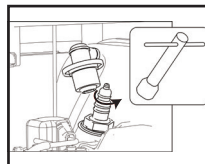

Removing the spark plug

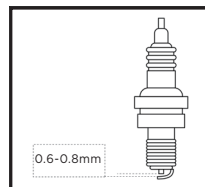

Spark plug clearance

Standard spark plug: A5RTC  
Spark plug clearance: 0.6-0.8 mm  
Tips: The engine may be damaged if the spark plug is not at the correct clearance height.

6. Reinstall the spark plug with a torque of  $13.5 \pm 1.5$  Nm.  
Tips: If installing without a torque wrench, a good method is to tighten until tight, then continue to turn by a further  $1/4$ - $1/2$  rotation.
7. Reinstall the spark plug cap on the spark plug.
8. Reinstall the maintenance cover.

## 3.2 Adjusting the Carburetor

The carburetor is an important part of engine, and should be adjusted by the dealer who has the professional knowledge, data and equipment to ensure it is adjusted correctly.

## 3.3 Replacing the Engine Oil

**⚠ Warning** Do not drain the engine oil immediately after the generator is switched off. The oil temperature will be very high. Please take care not to get scalded when draining the oil.

1. Place the generator on a level plane, start it up and keep it running for several minutes to increase its temperature. Then turn it off. Turn the Engine Switch and the fuel cap breather knob to "OFF".
2. Turn the maintain cover knob to  and take off the maintenance cover.
3. Unscrew the lid and oil dipstick.
4. Place the oil basin under the generator and tilt the generator. The oil will drain quickly.

Tips: Improper disposal of engine oil may harm the environment. If you replace the engine oil yourself, please dispose of the used oil properly. Store the used oil in a sealed container and take it to your nearest oil recycling center. Do not pour it into any trash can, onto the ground or into the sewer.

5. Place the generator in its original horizontal state.

**⚠ Caution** Do not tilt the generator when adding engine oil to prevent damage to the generator due to adding excessive oil.

6. Refill the oil to the proper level.
7. Wipe the oil dipstick clean and remove any spilled oil.

**⚠ Warning** Prevent any foreign objects from entering the inside of the engine.

8. Tighten the oil dipstick and lid.
9. Reinstall the maintenance cover and turn the knob to Closed.

### 3.4 Air Filter

1. Turn the maintain cover knob to  and take off the maintenance cover.
2. Take off the screws and the air filter cover.
3. Take off the foam filter element.
4. Clean the foam filter element with soapy water or a nonflammable solvent and dry it.
5. Add oil to the foam filter element and squeeze out the excess oil. The foam filter element should be wet but should not drip any oil.
6. Place the foam filter element into the air filter.

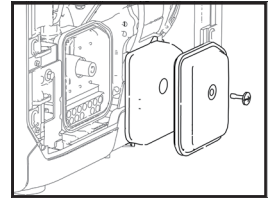

Removing the air filter cover

Tips: 1. Make sure that the surface of the foam filter element is in close contact with the air filter, leaving no gap between them.

2. Do not start the generator before reinstalling the air filter as excessive toxic gas may be produced and foreign objects may enter the engine, causing wear to the engine block.

7. Install the air filter cover back to its original position and tighten the screws.

8. Reinstall the maintenance cover and turn the knob to Closed.

**Caution** Do not twist the foam filter element, to prevent any damage to it.



Wash clean

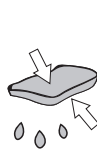

Press and air dry  
(do not twist)



Add correct  
amount of oil



Press (do not twist)

### 3.5 Fuel Filter Strainer

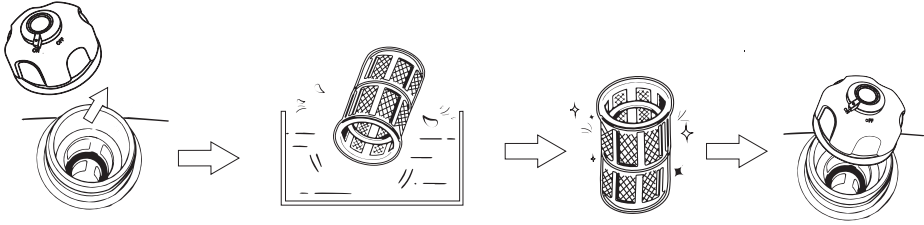

1. Take off the fuel cap and fuel filter screen.
2. Clean the fuel filter screen with fuel.
3. Wipe the filter screen and place it back into the fuel.
4. Reinstall the fuel cap.

**Warning** Never use fuel in any place near smoke or flames.

**Caution** Be sure to tighten the fuel cap.

### 3.6 Muffler

1. Unscrew the bolts.
2. Take off the muffler cap, muffler block and spark plug arrestor.
3. Clean the carbon deposits on the muffler block and the spark plug arrestor gently with a steel wire brush to avoid any damage or scratches to the muffler block and spark plug collector.
4. Check whether the muffler block or the spark plug arrestor is damaged, and replace it if damaged.
5. Reinstall the parts in turn.

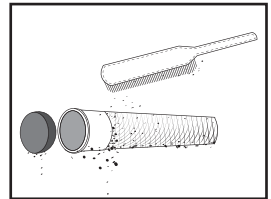

Clean any carbon deposits

**Warning**

Once the generator starts running, the engine and the muffler will become scalding hot. Do not let your skin or clothes directly touch the engine or muffler during your checks and maintenance.

## 4. Storage and Transportation

If you plan to place this generator into long-term storage, you need to take some storage measures to prevent premature aging of the generator.

### 4.1 Draining the Fuel

1. Turn the Engine Switch to "OFF".

Tips: When there is no leftover fuel in the generator, skip this step and make sure that the LPG dust cover is in place.

2. Open the fuel cap, take out the fuel filter screen, drain all the fuel from the fuel tank into a temporary fuel tank and reinstall the fuel cap.
3. Start the generator. The remaining fuel will be used up in about 20 minutes. The generator will turn off when there is no fuel left.
  - Do not connect any electrical equipment to the generator.
  - The time it takes for the generator to run depends on the remaining amount of fuel inside the fuel tank.
4. Turn the maintain cover knob to  and take off the maintenance cover.
5. Loosen and remove the oil drain bolt on the carburetor and drain the fuel from the carburetor into the temporary fuel tank.
6. Turn the Engine Switch to "OFF".
7. Screw in and tighten the oil drain bolt.
8. Reinstall the maintenance cover and turn the knob to Closed.
9. Turn off the fuel cap breather valve knob after the engine cools down completely.

**Warning** As fuel is highly volatile and toxic, please carefully read the "Safety Guidelines" for handling instructions.

**Caution** Wipe any spilled fuel away with a clean soft cloth to prevent it from damaging the plastic shell.

### 4.2 Storing the Generator

Take the following steps to protect parts such as the engine body and piston rings which are the most susceptible to corrosion.

1. Take out the spark plug, inject 10 mL/0.34 oz. of engine oil, reinstall the spark plug, and pull the Starter Grip for several minutes so that the engine oil can fully lubricate the cylinder block.
2. Pull the Starter Grip until it becomes tight (to prevent the cylinder block and valves rusting).
3. Wipe the generator's surface clean, place the generator in a well-ventilated and dry place and cover it.

### 4.3 Rechargeable Battery

Disconnect the battery each time you store it for a longer period of time and reconnect it before using it again.

**Attention:** The battery should be charged and discharged once every 3 months. It will charge while the engine is running.

## 4.4 Use after storage

If the generator is stored with fuel in the fuel tank and carburetor, conduct servicing as required in the table below before using again.

Storage Duration	Recommended Servicing Procedure to Prevent Difficult Startups
Within one month	No preparation needed
One to two months	Evacuate the fuel and inject fresh fuel
Two months to one year	Evacuate the fuel and inject fresh fuel
	Drain the fuel from Carburetor Drain Cup ①
	Drain the fuel from Sediment Bowl ②
Over one year	Evacuate the fuel and inject fresh fuel
	Drain the fuel from Carburetor Drain Cup ①
	Drain the fuel from Sediment Bowl ②
	Drain the original fuel into a suitable storage container after moving it out of storage and inject fresh fuel before starting it.

① Loosen and remove the oil drain bolt and drain all the fuel out of the carburetor. Drain the fuel into a suitable container, and screw in and tighten the oil drain bolt.

② After turning off the Engine Switch, remove the Sediment Bowl, empty the gasoline from the bowl, reinstall the Sediment Bowl and tighten it.

## 4.5 Transportation

### Caution

- When moving, storing or operating the generator, do not place it on its side. The engine oil may leak and damage the engine or your property.
- If the generator is constantly running, allow it to cool before being loaded onto the transport vehicle. Hot engines and waste systems may cause burns and can cause certain materials to ignite. To prevent fuel spills during transport, position the generator vertically in the standard operating position, and turn the engine switch and the fuel cap breather valve knob to the “OFF” position.
- During transportation, take care not to let the generator fall or be impacted.



# 5. Faults and Troubleshooting

Errors	Content of Tips	Error Type	Possible Causes	Recovery Methods
Unable to start		Fuel system	When using gasoline, turn the fuel cap vent valve knob to OFF; When using LPG, the LPG gas cylinder valve is not open.	Turn the fuel cap breather valve knob to "ON"
			The Engine Switch is in the OFF position	Turn the Engine Switch to "ON"
	Icon flashes		There is no fuel left	Refueling
			The generator set was not properly prepared for storage, or the gasoline was not evacuated, or the quality of injected fuel was poor.	Empty the fuel tank and carburetor and refill with fresh fuel
			The fuel filter is blocked. Carburetor faults, ignition failure, or stuck valves, etc.	Send the generator set to your service dealer, or refer to the Service Manual
	Oil Alert Indicator stays on	Engine oil system	Low engine oil level. The engine oil alarm system may turn off the engine.	Add engine oil
		Electrical system	The spark plug is faulty, dirty or have improper clearance	Adjust the clearance or replace the spark plug
			The spark plug has been moistened by the fuel (spilled outside the engine)	Dry the spark plug with air and reinstall it
	Oil Alert Indicator stays on		Communication failure	Send the generator set to your service dealer, or refer to the Service Manual
	Icon stays on		Lack of battery power or the battery is damaged	Pull by hand to start or replace the battery
Icon stays on	CO exceeding specified standard values	Poor ventilation	Turn off the generator and improve ventilation	
No output	Icon flashes	AC overload protection	Load-related problems	Remove the problem load, shut down and restart
	Icon flashes	DC overload protection	Load-related problems	Remove the problem load, shut down and restart
	* The icon stays on	Over-temperature protection	The air inlet is blocked or the ambient temperature is too high or the load is too large	Check the air inlet or remove it from the high temperature environment or reduce the load
	* The icon stays on	Battery over-temperature	The air inlet is blocked or the ambient temperature is too high or the load is too large	Check the air inlet or remove it from the high temperature environment or reduce the load

**Communication failure:** Communication failures may occur in two specific situations, as detailed below.

**1) Normal failure:** When the generator is connected to DELTA Max or DELTA Pro, if the generator goes into sleep mode, a communication failure will occur. In this situation, press a button to activate the generator and the communication failure will disappear.

**2) Abnormal failure:** If the communication failure does not disappear once the generator has been activated or while the generator is running, this could indicate that the failure has been caused by a problem with the generator.

If any alert occurs during the use of this product and if the alert icon does not disappear after the foregoing methods are attempted or the product is restarted, please stop using it immediately.

If the above information still fails to solve your problem, please contact our professional service personnel for further support.

## 6. Parameters and Specifications

Complete machine	Length × width × height	23.5×11.8×18.7 in/597×300×475 mm
	Net weight	67.2 lbs/30.5 kg
Generator	Type	Inverter generator
	Frequency	50 Hz
	Rated voltage	230 V
	Rated power	Gasoline: 1,800 W (Peak Value 1,900 W) LPG: 1,600 W (Peak Value 1,700 W)
	Power factor	1
	DC output voltage	42-58.8 V
	Maximum DC output current	32 A
Engine	Engine model	R80N-i
	Engine type	Single cylinder, four-stroke, forced-air cooling, overhead valve
	Engine displacement	79.7 CC
	Type of fuel	unleaded gasoline/LPG
	Volume of fuel tank	4.00 L/1.05 gal.
	Generator engine oil volume	0.38 L/0.1 gal.
	Continuous Operation Time (Gasoline)	3.5 Hr (full load)
	Noise Level (at a distance of 7 meters)	56-67 dB (full load)
	Model of spark plug	A5RTC (TORCH)
Start mode	Electric start	

# 7. Circuit Diagram

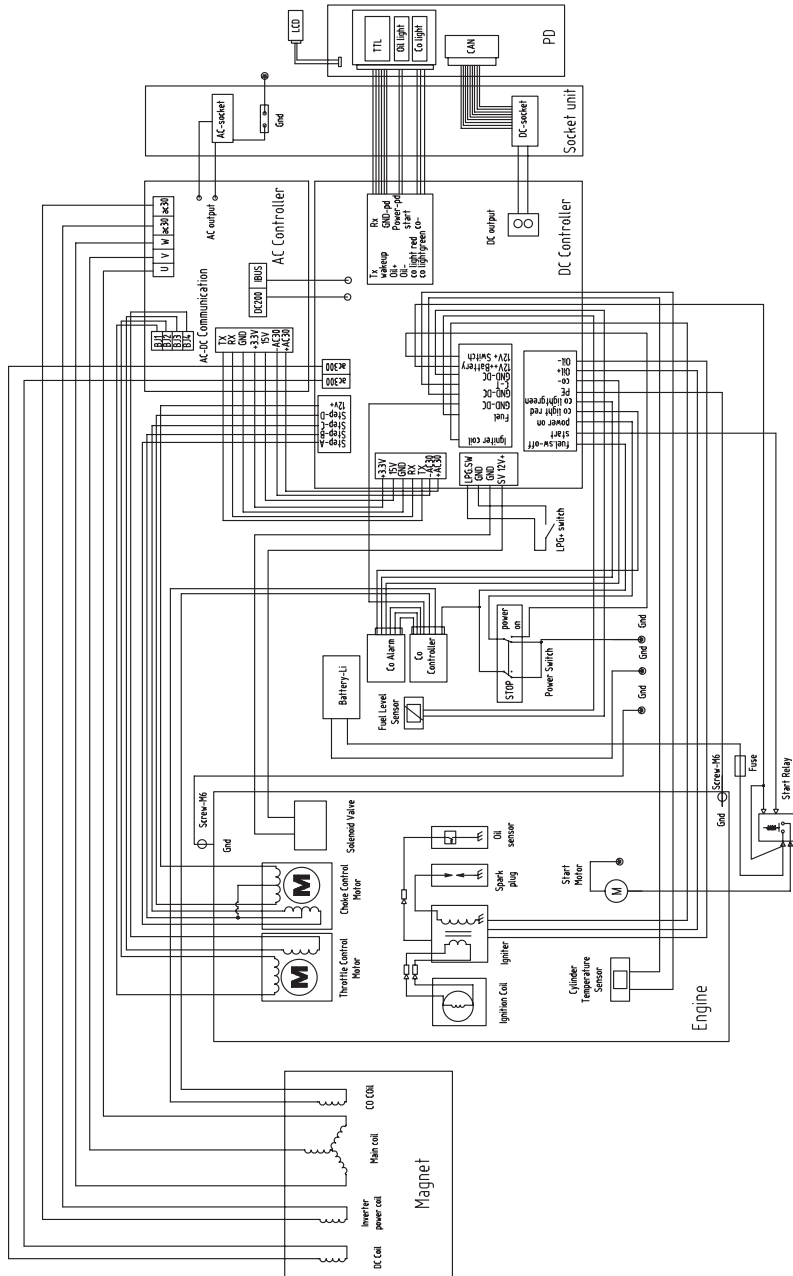

## 8. Package List



Smart Generator  
Dual Fuel

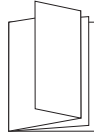

User Manual and  
Warranty Card

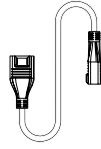

Extra Battery  
Connection Cable

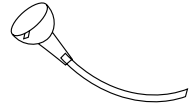

Oil Funnel



Screwdriver



Spark Plug Socket



Breaker Bar

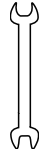

Double-Ended Spanner



LPG Hose





# ECOFLOW

## EcoFlow Smart Generator Dual Fuel — Benutzerhandbuch

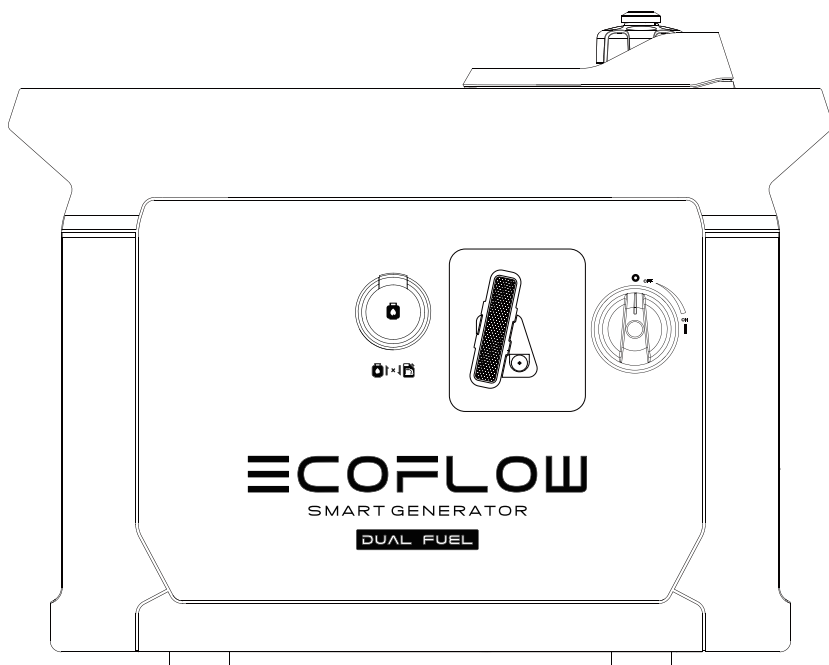





# Haftungsausschluss

---

Benutzer sollten dieses Benutzerhandbuch sorgfältig lesen und vor Verwendung dieses Produkts sicherstellen, dass sie den Inhalt vollständig verstanden haben. Bewahren Sie dieses Benutzerhandbuch zur späteren Verwendung auf. Jede falsche Verwendung kann zu schweren Verletzungen des Benutzers oder anderer Personen, zu Schäden am Produkt oder zum Verlust von Eigentum führen. Durch die Verwendung dieses Produkts wird davon ausgegangen, dass der Benutzer alle Bedingungen und Inhalte des Benutzerhandbuchs verstanden, anerkannt und akzeptiert hat. Er ist für jede falsche Verwendung und alle daraus resultierenden Folgen verantwortlich. EcoFlow übernimmt hiermit keine Haftung für Verluste, die durch die Verwendung des Produkts entgegen dem Benutzerhandbuch entstehen.

Unter Einhaltung von Gesetzen und Vorschriften hat unser Unternehmen die Deutungshoheit über dieses Dokument und alle diesem Produkt zugehörigen Dokumente. Alle Aktualisierungen, Überarbeitungen oder Löschungen des Inhalts erfolgen bei Bedarf ohne vorherige Ankündigung und Benutzer müssen die offizielle Website von EcoFlow besuchen, um die neuesten Informationen zum Produkt zu erhalten.

# Inhalt

<b>1. Sicherheitsrichtlinien</b>	<b>1</b>
1.1 Sicherheitswarnung	1
1.2 Sicherheitshinweise	1
1.3 Wichtige Kennzeichnungen	2
<b>2. Erste Schritte</b>	<b>3</b>
2.1 Bezeichnungen der Bauteile	3
2.2 Einführung in die Symbole auf dem Bildschirm	5
2.3 Vor der Inbetriebnahme des Produkts	6
2.4 Verwendung des Produkts	10
--2.4.1 Einschalten	10
--2.4.2 Ausschalten	11
--2.4.3 AC-Anschlüsse	12
--2.4.4 DC-Ladevorgang	13
2.4.4.1 Laden des DELTA Max, des DELTA Pros oder der Power Kits	13
2.4.4.2 Laden des DELTA Max Zusatzakkus oder des DELTA Pro Zusatzakkus	14
--2.4.5 Verwendung der App	14
--2.4.6 Anwendungsbereich	15
--2.4.7 Besondere Anforderungen	15
<b>3. Wartung und Instandhaltung</b>	<b>16</b>
3.1 Prüfen der Zündkerze	17
3.2 Einstellen des Vergasers	18
3.3 Wechseln des Motoröls	18
3.4 Luftfilter	20
3.5 Kraftstofffiltersieb	20
3.6 Schalldämpfer	20
<b>4. Lagerung und Transport</b>	<b>21</b>
4.1 Entleerung des Kraftstoffs	21
4.2 Lagerung des Generators	21
4.3 Akku	21
4.4 Inbetriebnahme nach der	22
4.5 Transport	22
<b>5. Fehler und Fehlerbehebung</b>	<b>23</b>
<b>6. Parameter und Spezifikationen</b>	<b>24</b>
<b>7. Schaltplan</b>	<b>25</b>
<b>8. Liste der Teile</b>	<b>26</b>

# 1. Sicherheitsrichtlinien

## 1.1 Sicherheitswarnung

Es ist von größter Bedeutung, dass Sie, andere Personen sowie Eigentum sicher sind. Lesen Sie diese äußerst wichtigen Sicherheitswarnungen, die wir im Benutzerhandbuch und auf dem Aufkleber des Generators abgedruckt haben, sorgfältig durch.

Damit möchten wir Sie an die potenziellen Gefahren erinnern, die Ihnen und anderen Personen schaden können. Vor jeder Sicherheitswarnung sind ein Symbol und eines der drei folgenden Wörter abgebildet: Gefahr, Warnung oder Vorsicht.

Diese Wörter bedeuten:

### **⚠ Gefahr**

Wenn Sie die Anweisungen nicht befolgen, besteht Lebensgefahr oder die Gefahr schwerer Verletzungen.

### **⚠ Warnung**

Wenn Sie die Anweisungen nicht befolgen, besteht Lebensgefahr oder die Gefahr ernster Verletzungen.

### **Vorsicht**

Wenn Sie die Anweisungen nicht befolgen, können der Generator und anderes Eigentum beschädigt werden.

## 1.2 Sicherheitshinweise

Lesen Sie das Benutzerhandbuch vor der Inbetriebnahme des Generators sorgfältig durch, um Unfälle zu vermeiden.

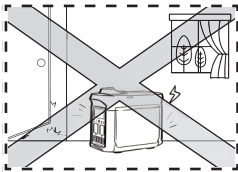

Nicht in Innenräumen verwenden und von Türen, Fenstern und Lüftungsschlitzen fernhalten

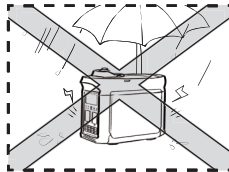

Nicht in feuchten Umgebungen verwenden

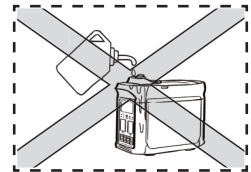

Sicherstellen, dass beim Tanken kein Kraftstoff verschüttet wird

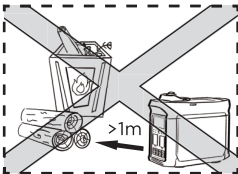

Einen Sicherheitsabstand von mindestens 3 Fuß (1 Meter) zu feuergefährlichen Gegenständen einhalten

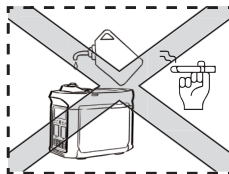

Beim Tanken nicht rauchen

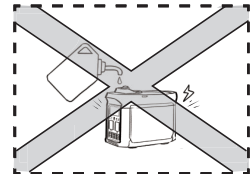

Vor dem Tanken den Motor abstellen

## Erdung des Generators

Der Generator ist mit einer Systemerdung ausgestattet, durch die die Komponenten des Generatorrahmens mit der Erdungsklemme im AC-Ausgang verbunden werden. Die Systemerdung ist nicht mit dem AC-Neutralleiter verbunden.

## Anschluss des Generators an das Stromnetz

Schließen Sie den Generator nur dann an das Stromnetz eines Gebäudes an, wenn von einer zugelassenen Elektrofachkraft ordnungsgemäß ein Trennschalter installiert wurde. Alle geltenden gesetzlichen und behördlichen Anforderungen an die Elektrik sind einzuhalten.

### **Vorsicht**





Halten Sie die Lufteinlässe an der Seite der Frontplatte, am Schalldämpfer und an der Unterseite des Generators sauber und frei und verhindern Sie, dass Schmutz, Schlamm oder Wasser eindringen. Der Generator, das Steuergerät und der Motor können beschädigt werden, wenn diese Lufteinlässe verstopft sind. Der Generator darf nicht zusammen mit anderen Produkten transportiert, gelagert oder verwendet werden. Ölleckagen können den Generator beschädigen oder Ihre persönliche Sicherheit sowie Ihr Eigentum gefährden.

## 1.3 Wichtige Kennzeichnungen





Sehen Sie sich die folgenden Aufkleber genau an, bevor Sie mit der Inbetriebnahme des Produkts beginnen.

### ⚠️ WARNING / WARNUNG

**Read the owner's manual and all labels before operating.**  
Vor der Inbetriebnahme die Anweisungen im Benutzerhandbuch sowie alle Kennzeichnungen beachten.

	<p><b>Only operate in well-ventilated areas. Using a generator indoors CAN KILL YOU IN MINUTES. Generator exhaust contains carbon monoxide. This is a poison you cannot see or smell. Tampering with this CO alarm system will cause Carbon Monoxide poisoning!</b> Nur in gut belüfteten Bereichen in Betrieb nehmen. Die Verwendung eines Generators im Innenraum KANN INNERHALB VON MINUTEN ZUM TOD FÜHREN. (Generatoren stoßen Kohlenmonoxid aus. Das ist ein giftiges, farb- und geruchloses Gas. Manipulationen an diesem CO-Alarmsystem führen zur Kohlenmonoxidvergiftung.)</p>	
	<p><b>Electrocution can occur if generator is used in rain, snow, or near water. Keep this unit dry at all times. Electrocution or property damage can occur. Refer to the owner's manual.</b> Bei der Verwendung des Generators bei Regen, Schnee oder in der Nähe von Wasser besteht Stromschlaggefahr. Dieses Gerät stets trocken halten. Es besteht Stromschlaggefahr. Sachschäden sind möglich. Weitere Informationen siehe Benutzerhandbuch.</p>	<p><b>Backfeed into utility system can cause property damage and electrocution hazard. Do not connect the generator to a building's electrical system unless an isolation switch has been properly installed by a licensed electrician.</b> Eine Rückspeisung in das Versorgungssystem kann zu Sachschäden und Stromschlaggefahr führen. Den Generator nur dann an das Stromnetz eines Gebäudes anschließen, wenn ein Trennschalter von einem lizenzierten Elektriker ordnungsgemäß installiert wurde.</p>
	<p><b>Check for spilled fuel or fuel leaks. Stop engine before refueling. Do not operate near flammable materials.</b> Auf verschüttetes oder austretendes Kraftstoff prüfen. Motor vor dem Nachfüllen des Kraftstoffs abstellen. Nicht in der Nähe von brennbaren Materialien in Betrieb nehmen.</p>	
	<p><b>When operating the generator: Never place a partition or other barrier around the generator. Do not cover the generator with a box. Do not place any objects on the generator. Turn the fuel tank cap air vent knob to "OFF" after the engine has completely cooled down.</b> Folgendes ist beim Betrieb des Generators zu beachten: Niemals eine Trennwand oder andere Absperrungen um den Generator herum aufstellen. Den Generator nicht in einem Kasten aufbewahren. Keine Gegenstände auf den Generator stellen. Den Tankdeckel-Entlüftungsknopf auf „OFF“ („LAUS“) stellen, sobald der Motor vollständig abgeköhlt ist.</p>	

**EcoFlow Smart Generator Dual Fuel**

<b>Low Power Generating Sets</b>		
MODEL/MODELL: EFC200	WEIGHT/GEWICHT: 30.5kg	<div style="border: 1px solid black; padding: 5px; display: inline-block;">  </div>
MAXIMUM POWER/MAXIMALE LEISTUNG: MAX 1900W Gas/1700W LPG	PERFORMANCE CLASS/LEISTUNGSKLASSE: G1	
RATED POWER/NENNLEISTUNG: COP:1800W Gasoline/1600W LPG	QUALITY CLASS/QUALITÄTSKLASSE: Class A/Klasse A	
RATED AC OUTPUT VOLTAGE/AUSGANGSNENNSPANNUNG (AC): 230V~ 50Hz	YEAR OF CONSTRUCTION/BAUJAHR: 2022	
RATED AC OUTPUT CURRENT/NENN-AUSGANGSSTROM (AC): 7.8A Gasoline/ 6.9A LPG	DEGREE OF PROTECTION/SCHUTZART: IP23M	
DC OUTPUT/DC-AUSGANG: 88.8V, 32A	RATED POWER FACTOR/NENNLEISTUNGSFAKTOR: 1	
Plant A202, Founder Technology Industrial Park, Shiyuan Sub-district, Bao'an District Shenzhen, Guangdong 518000 China MADE IN CHINA EcoFlow Inc.   <a href="http://www.ecoflow.com">www.ecoflow.com</a>		

### ⚠️ WARNING / WARNUNG

<p><b>Operation of this equipment may create sparks that can start fires around dry vegetation.</b> Der Betrieb dieses Geräts kann Funken erzeugen, die in der Nähe von trockener Vegetation Brände auslösen können.</p> <p><b>A spark arrester may be required. The operator should contact local fire agencies for laws or regulations relating to fire prevention requirements.</b> Möglicherweise ist ein Funkenschutz erforderlich. Der Bediener sollte sich bei den örtlichen Brandschutzbehörden über Gesetze und Vorschriften zu Brandschutzanforderungen informieren.</p>	<p><b>Hot exhaust can burn you. Stay away if engine has been running.</b> Heiße Abgase können zu Verbrennungen führen. Sich von laufenden Motoren fernhalten.</p> <div style="text-align: center; margin-top: 10px;">  </div>
--	--

2

## 2. Erste Schritte

### 2.1 Bezeichnungen der Bauteile

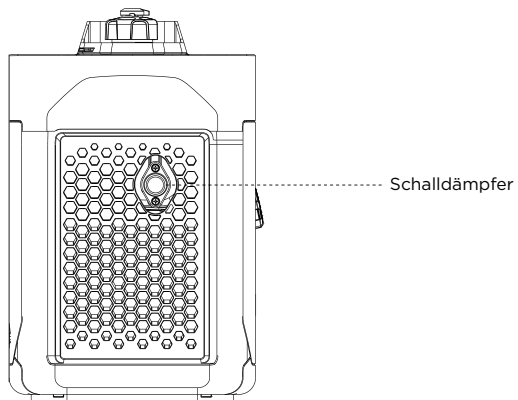
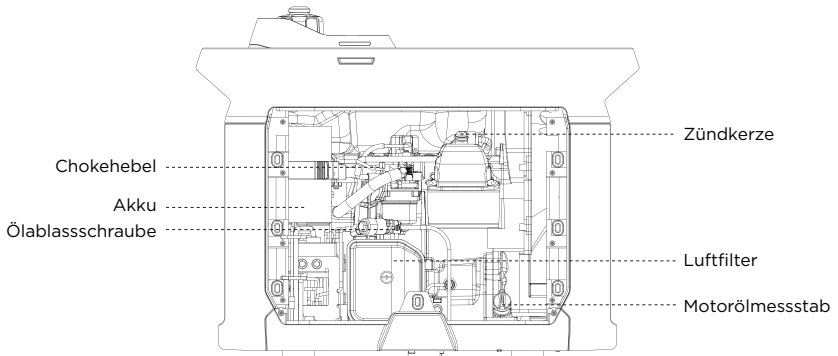
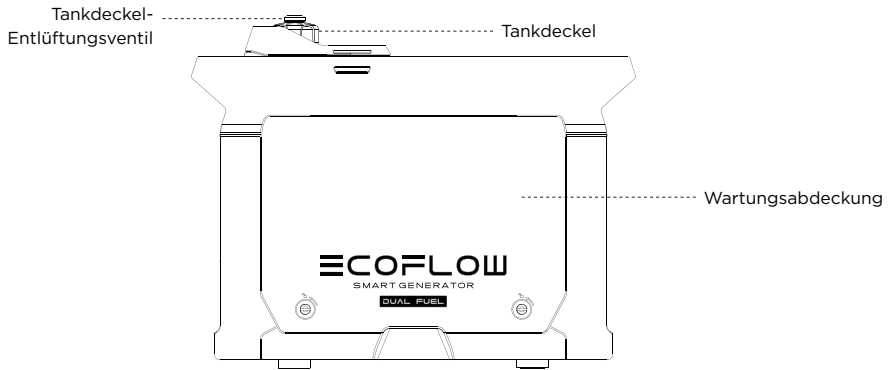

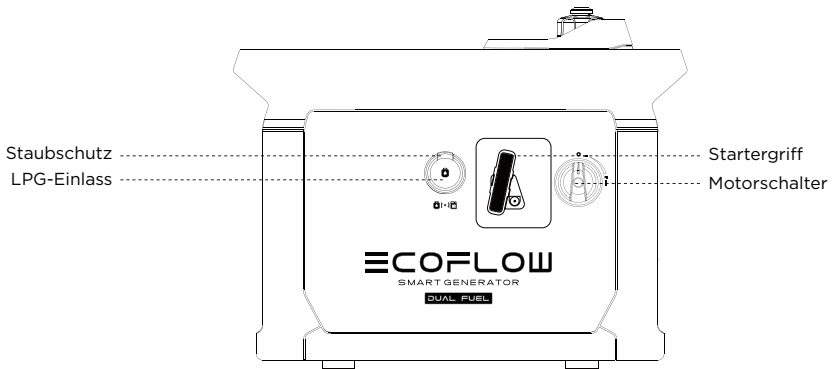
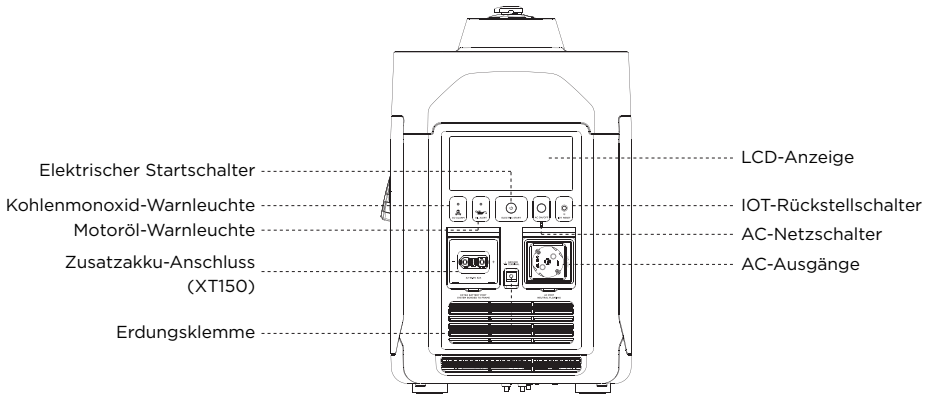

**Kohlenmonoxid-Warnleuchte:** Wenn der Kohlenmonoxid-Sensor erkennt, dass die Kohlenmonoxid-Konzentration die Norm überschreitet, schaltet sich der Generator automatisch ab und die Kohlenmonoxid-Warnleuchte blinkt 5 Minuten lang. In dieser Zeit kann der Generator nicht neu gestartet werden.

**LPG:** Liquefied Petroleum Gas (Flüssiggas)

## 2.2 Einführung in die Symbole auf dem Bildschirm

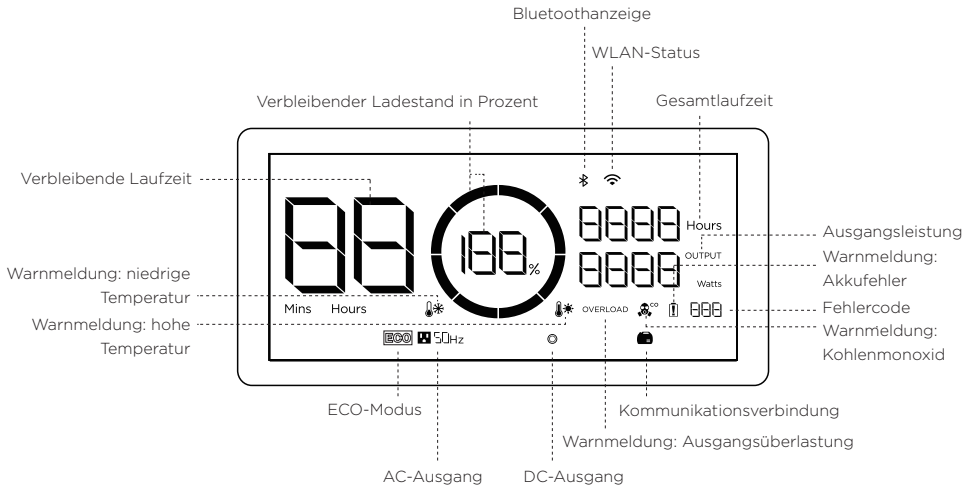

**Verbleibender Ladestand in Prozent:** Wenn die Ölmenge während des Benzinverbrauchs unter 600 ml fällt, wird der verbleibende Ölprozentsatz als 0 % angezeigt. Während dieser Zeit blinkt das Symbol, um Sie daran zu erinnern, sofort mehr Kraftstoff hinzuzufügen. Das Display zeigt 99 % an, wenn LPG verwendet wird.

**WLAN-Status:** Wenn ein Mobiltelefon über Bluetooth mit dem Produkt verbunden ist, leuchtet die Bluetooth-Anzeige dauerhaft. Wenn das Gerät mit einem Netzwerk verbunden ist, leuchtet das WLAN-Symbol dauerhaft und erlischt, wenn die Verbindung fehlschlägt.

**Fehlercode:** Spezifische Informationen zu Fehlercodes finden Sie in der EcoFlow-App.

**ECO-Modus:** In diesem Modus passt der Generator automatisch die Drehzahl entsprechend der Leistungsabgabe an, um den Kraftstoffverbrauch und die Geräusentwicklung zu reduzieren.

### Standard-ECO-Modus. Einstellungen des ECO-Modus:

1. Halten Sie den Netzschalter zwei Sekunden lang gedrückt;
2. Dies kann in der App erfolgen. Einzelheiten entnehmen Sie bitte 2.4.5.

\* Weitere Schritte zur Fehlerbehebung finden Sie in Abschnitt 5.

## 2.3 Vor der Inbetriebnahme des Produkts

### Zugabe von Kraftstoff (bei Benzinbetrieb)

#### **Gefahr**

Lesen Sie vor dem Tanken die Sicherheitsrichtlinien sorgfältig durch, da Kraftstoff entflammbar und giftig ist. Überfüllen Sie den Kraftstofftank nicht, da sich der Kraftstoff ausdehnen und auslaufen kann, wenn der Kraftstofftank erwärmt wird. Verschließen Sie den Tankdeckel nach dem Tanken fest.

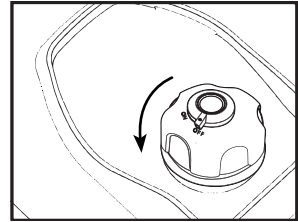

Öffnen des Tankdeckels

#### **Vorsicht**

Wischen Sie Kraftstoffrückstände nach dem Tanken mit einem sauberen, weichen Tuch ab, um Schäden an der Gummihülle zu vermeiden. Verwenden Sie bleifreien Kraftstoff, da bleihaltiger Kraftstoff die Innenteile des Generators stark beschädigen kann. Nehmen Sie den Tankdeckel ab und füllen Sie ihn bis zur roten Markierung auf.

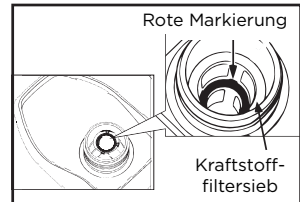

Tanken

**Empfohlener Kraftstoff: Bleifreies Benzin**

**Tankfüllvolumen: 1,05 gal. (4,00 L)**

---

### Anschluss von LPG (bei LPG-Betrieb)

1. Stellen Sie sicher, dass das LPG-Flaschenventil geschlossen ist.
2. Wenn Sie eine neue LPG-Flasche verwenden, entfernen Sie zuerst die Kunststoffkappe, die sich oben auf dem Flaschenventil befindet.
3. Schließen Sie den Flüssiggasschlauch an das Ventil der Flüssiggasflasche an und ziehen Sie ihn fest.
4. Entfernen Sie den Staubschutz vom LPG-Anschluss des Generators.
5. Entfernen Sie den Gummischutzstopfen von der Buchse des LPG-Schlauchs.



6. Stecken Sie die Buchse des LPG-Schlauchs in den LPG-Zugangsport und drücken Sie ihn hinein, bis Sie ein Klickgeräusch hören, dann bewegen Sie den äußeren Ring der Buchse nach vorne.

Tipps: 1. Schließen Sie sofort das LPG-Flaschenventil, wenn der Generator abgeschaltet wird.

2. Stellen Sie die LPG-Flasche nicht auf der Schalldämpferseite des Generators auf.

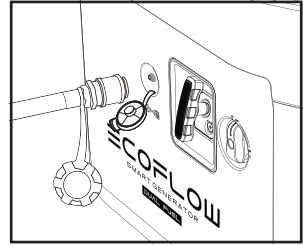

LPG-Schlauch einsetzen

### **⚠ Gefahr**

Stellen Sie bei laufendem Motor den LPG-Schlauch oder die LPG-Flasche nicht in den Abgasstrom des Schalldämpfers.

### **⚠ Warnung**

- Kinder dürfen die LPG-Flasche oder den LPG-Schlauch nicht manipulieren oder damit spielen.
- Verwenden Sie eine zugelassene LPG-Flasche, die mit einem OPD (Overfill Prevention Device - Überfüllschutz) ausgestattet ist. Installieren Sie die LPG-Flasche auf einer flachen Oberfläche, wobei sich die Flasche immer in aufrechter Position befinden muss und das Ventil oben an der Flasche sitzt.
- Die Gasflasche darf nicht in der Nähe von Zündquellen installiert werden und darf keinem direkten Sonnenlicht, Regen oder Staub ausgesetzt werden.
- Schließen Sie das Flaschenventil während des Transports und der Lagerung, indem Sie die Flasche vom Schlauch trennen und mit einer Schutzkappe versehen.  
Wenn möglich, wird in der Regel eine Schutzkappe aus Kunststoff verwendet.  
Halten Sie die Flasche von Zündquellen fern und sorgen Sie im Fahrzeug für eine stetige Belüftung.
- Wenn ein starker LPG-Geruch festgestellt wird, schließen Sie sofort das Flaschenventil und prüfen Sie sämtliche LPG-Schlauchfittings auf Leckagen, indem Sie diese mit Seifenwasser benetzen.  
Falls sich Blasen bilden oder wachsen, deutet dies auf ein Leck am LPG-Schlauch hin. Versuchen Sie nicht, Gaslecks mit Hilfe einer offenen Flamme festzustellen, z. B. durch Anzünden einer Zigarette.  
Wenn Sie ein Leck finden, wenden Sie sich zur Überprüfung an einen qualifizierten Techniker.

### **Vorsicht**

- Der LPG-Schlauch und Standard-LPG-Flaschen müssen in diesem Gerät gemeinsam verwendet werden.
- Stellen Sie sicher, dass das Inspektionsdatum auf der LPG-Flasche im Rahmen der angegebenen Verwendungszeit liegt.
- Die Flasche muss stabil aufgestellt sein, um übermäßiges Verbiegen oder Verdrehen beim Anschluss des LPG-Schlauchs zu vermeiden.

## Einfüllen von Motoröl in den Generator

Drehen Sie die Schrauben der Wartungsabdeckung in Position

### Vorsicht

Bei Auslieferung ab Werk befindet sich kein Motoröl im Generator. Starten Sie den Generator erst nach dem Einfüllen von ausreichend Motoröl. Neigen Sie den Generator beim Einfüllen von Motoröl nicht, um Schäden am Generator durch übermäßiges Öl zu vermeiden.

1. Stellen Sie den Generator auf eine ebene Fläche.
2. Drehen Sie den Abdeckknopf halten der Wartungsabdeckung in die Stellung u  und nehmen Sie die Wartungsabdeckung ab.
3. Schrauben Sie den Deckel und den Ölmesstab heraus.
4. Füllen Sie die vorgeschriebene Menge des empfohlenen Motoröls ein und schrauben Sie den Deckel und den Ölmesstab fest zu. Bringen Sie die Wartungsabdeckung wieder an und drehen Sie den Knopf in die Stellung „Geschlossen“.

**Empfohlenes Motoröl: SAE SJ 10W-40**

**Klasse des empfohlenen Motoröls: API-Klasse SJ oder höher**

**Ölfüllvolumen: 0,1 gal. (0,38 l)**

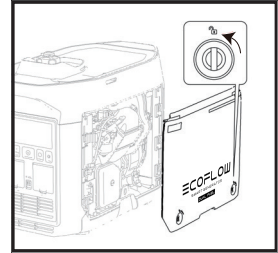

Entfernen der  
Wartungsabdeckung

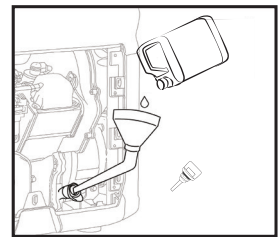

Nachfüllen von Motoröl

---

## Anschluss des Akkus

Der Generator kann nur über den elektrischen Startschalter gestartet werden, wenn er an den internen Akku angeschlossen ist. Drehen Sie den Abdeckknopf halten der Wartungsabdeckung in die Stellung , nehmen Sie die Wartungsabdeckung ab und schließen Sie die Plus- bzw. Minuskabel des Akkus an.

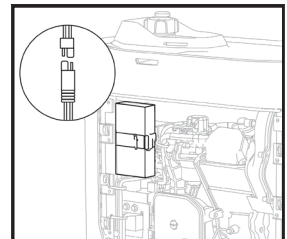

Anschließen der Plus- und  
Minuskabel

## Prüfung vor der Inbetriebnahme

**⚠ Warnung** Prüfen Sie die folgenden Komponenten jedes Mal sorgfältig, bevor Sie den Generator verwenden.

### a) Kraftstoffstand prüfen (bei Benzinbetrieb)

Nehmen Sie den Tankdeckel ab und prüfen Sie den Kraftstoffstand. Füllen Sie bei zu niedrigem Kraftstoffstand mehr Kraftstoff in den Tank.

### b) LPG prüfen (bei LPG-Betrieb)

Öffnen Sie das LPG-Zylinderventil und benetzen Sie alle Anschlüsse am LPG-Schlauch mit Seifenwasser, um auf Lecks zu prüfen. Falls sich Blasen bilden oder wachsen, deutet dies auf ein Leck im LPG-Schlauch hin. Wenn sich das Leck an einem Fitting befindet, schließen Sie das Ventil am Zylinder und ziehen Sie das Fitting fest. Öffnen Sie das Ventil erneut und überprüfen Sie das Fitting erneut mit Seifenwasser auf ein Leck, schließen Sie dann das Ventil am Zylinder und ziehen Sie das Fitting fest. Falls das Leck weiterhin besteht oder sich das Leck nicht am Fitting befindet, verwenden Sie den Generator nicht mehr und wenden Sie sich an den Kundendienst.

### c) Motorölstand prüfen

- Stellen Sie sicher, dass kein Motoröl austritt.
  - Prüfen Sie den Motorölstand. Wenn der Ölstand niedrig ist, kann das Motorölalarmssystem den Motor abschalten.
1. Schrauben Sie den Deckel ab, nehmen Sie den Ölmesstab heraus und wischen Sie ihn sauber.
  2. Schieben Sie den Ölmesstab in das Öleinfüllrohr, ohne ihn festzuschrauben und prüfen Sie den Ölstand.
  3. Füllen Sie bei niedrigem Ölstand die empfohlene Menge Motoröl nach.
  4. Schrauben Sie Ölmesstab und Deckel fest zu.

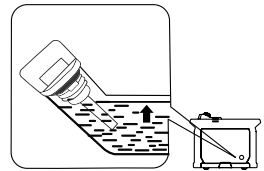

Prüfen des Motorölstands

### d) Prüfen, ob der Akku richtig angeschlossen ist

Drehen Sie den Abdeckknopf halten der Wartungsabdeckung in die Stellung „Offen“, nehmen Sie die Wartungsabdeckung ab und prüfen Sie, ob Plus- und Minuskabel des Akkus korrekt angeschlossen sind.

### Fehlfunktionen während des Betriebs

Prüfen Sie, ob bei laufendem Generator Probleme auftreten und wenden Sie sich bei Bedarf an EcoFlow, um weitere technische Unterstützung zu erhalten.

## 2.4 Inbetriebnahme des Produkts

### **Gefahr**

- Lesen Sie vor der Inbetriebnahme die Sicherheitsrichtlinien.
- Verwenden Sie den Generator nicht in einem geschlossenen Raum, da die Abgase zu Bewusstlosigkeit oder sogar zum Tod führen können. Verwenden Sie ihn an einem gut belüfteten Ort.
- Verbinden Sie den AC-Ausgang nicht mit elektrischen Geräten, bevor Sie den Generator starten.

Tipps: Umgebungstemperatur für Generator -15°C-40°C im Benzinmodus und -5°C-40°C im LPG-Modus.

Die Generatoren können unter normalen atmosphärischen Bedingungen betrieben werden („standardmäßige atmosphärische Bedingungen“ - Umgebungstemperatur von 25°C - atmosphärischer Druck von 100 kPa - relative Luftfeuchtigkeit von 30 %). Wenn Temperatur, Feuchtigkeit und Höhe die atmosphärischen Standardbedingungen überschreiten, verringert sich die Leistung des Generators. Wenn der Generator über einen längeren Zeitraum bei hohen Temperaturen verwendet wird, wirkt sich dies auf den Lebenszyklus des Generators und seiner eingebauten Batterie aus. Außerdem muss beim Betrieb in beengten Räumen die Leistung gedrosselt werden, da dies die Kühlung des Generators beeinträchtigt.

### 2.4.1 Einschalten

**Vorsicht** Als Kraftstoff verwendet der Generator LPG, sobald der LPG-Schlauch angeschlossen ist und Benzin, wenn der Schlauch nicht angeschlossen ist.

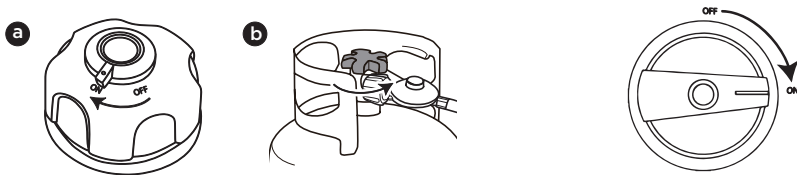

1. a. Zur Verwendung von Benzin: Drehen Sie den Knopf des Entlüftungsventils am Tankdeckel auf „ON“ („EIN“).  
b. So verwenden Sie LPG: Öffnen Sie das Ventil des LPG-Zylinders.
2. Drehen Sie den Motorschalter in die Stellung „ON“ („EIN“).

**Der Generator kann mit einer der folgenden vier Methoden gestartet werden:**

#### a) Elektrischer Startschalter

Halten Sie den elektrischen Startschalter 2 Sekunden lang gedrückt, um das Startprogramm auszuführen und den Generator zu starten.

Tipps: Um Akkustrom zu sparen, wenn sich der Motorschalter in der Stellung „ON“ („EIN“) befindet und der Generator nicht startet, wird die Stromversorgung nach 3 Minuten unterbrochen und der Bildschirm wird ausgeschaltet. Drücken Sie in diesem Fall die Starttaste, um die Bildschirmanzeige zu aktivieren. Daraufhin können Sie den elektrischen Startschalter wieder betätigen.

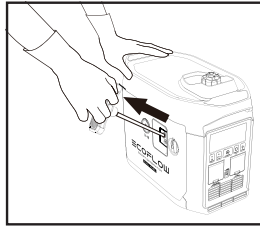

Manueller Start

#### b) Manueller Start

Ziehen Sie am manuellen Startergriff, bis die Leine gespannt ist und drücken Sie ihn kräftig.

Tipps: Beim manuellen Starten muss der Generator festgehalten werden, damit er beim Ziehen des Seilzugs nicht umfällt. Lassen Sie den Startergriff nicht zum Generator zurückschnellen. Bringen Sie den Griff vorsichtig in seine ursprüngliche Position zurück, um eine Beschädigung des Starters zu vermeiden. Wenn die Batterie schwach ist oder keine Batterie vorhanden ist, muss die Wartungsabdeckung geöffnet werden, um die Choke-Klappe manuell anzusteuern, wenn der Generator im LPG-Modus manuell gestartet werden soll.

#### c) Selbststart, siehe Abschnitt 2.4.4

#### d) Start über die App, siehe Abschnitt 2.4.5

Tipps: Wenn die Umgebungstemperatur unter 32 °F (0 °C) liegt, muss der Motor nach dem Start drei Minuten lang warmlaufen. In diesem Zeitraum sollte er nicht unter Last stehen.

## 2.4.2 Ausschalten

### Benzin

**Um den Motor im Notfall auszuschalten, drehen Sie den Motorschalter in die Stellung „OFF“ („AUS“). Führen Sie in allen anderen Fällen die folgenden Schritte aus.**

1. Schalten Sie alle elektrischen Geräte aus und trennen Sie sie vom Generator.
2. Der Generator kann auf vier Arten ausgeschaltet werden:
  - a) **Über den Motorschalter:** Drehen Sie den Motorschalter in die Stellung „OFF“ („AUS“), um den Generator auszuschalten.
  - b) **Über den elektrischen Startschalter:** Halten Sie den elektrischen Startschalter 2 Sekunden lang gedrückt, um den Motor abzustellen.
  - c) **Automatische Abschaltung:** Wenn der AC-Netzschalter ausgeschaltet ist, wird dieser Generator automatisch stoppen, wenn der DC-Ladevorgang abgeschlossen ist. Siehe 2.4.4.

Tipps: Wenn der AC-Netzschalter und der DC-Ausgang ausgeschaltet sind, stoppt er automatisch nach 10min um Kraftstoff zu sparen.

#### d) APP-Herunterfahren, siehe 2.4.5.

3. Warten Sie, bis der Generator vollständig abgekühlt ist und drehen Sie dann den Motorschalter und den Knopf am Tankdeckel-Entlüftungsventil in die Stellung „OFF“ („AUS“).

## LPG

1. Schalten Sie alle angeschlossenen elektrischen Geräte aus und trennen Sie sie vom Generator;
2. a. Bei temporärer Nichtbenutzung ist der Vorgang gleich wie bei der Verwendung von Benzin;  
b. Bei längerer Nichtbenutzung, Flaschenventil ausschalten und warten, bis das LPG im Motor aufgebraucht ist, dann schaltet sich der Motor automatisch ab;
3. Drehen Sie den Knopf auf „AUS“.

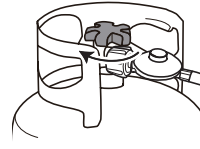

Schließen Sie das  
Flaschenventil

### 2.4.3 AC-Anschlüsse

1. Starten Sie den Generator.
2. Stecken Sie den Stecker in den AC-Ausgang und prüfen Sie, ob das Symbol für den AC-Ausgang auf dem Bildschirm leuchtet.
3. Schalten Sie die elektrischen Geräte ein.

Tipps: Wenn der Generator in Betrieb ist, kann der Wechselstrom-Ausgang über den Wechselstrom-Ausgangsschalter ein- und ausgeschaltet werden. Wenn der Ausgang 50 % des Nennpegels des Generators erreicht oder überschreitet, können Sie in den Hochleistungsmodus wechseln, indem Sie den Wechselstrom-Ausgangsschalter zwei Sekunden lang gedrückt halten oder dies in der App einstellen. Wenn der Generator mehrere elektrische Geräte mit Strom versorgt, schalten Sie die elektrische Ausrüstung entsprechend ihrer Ausgangsleistung nacheinander von der höchsten zur niedrigsten ein.

**⚠ Warnung** Schalten Sie alle elektrischen Geräte aus, bevor Sie die Stecker einstecken.

#### **Vorsicht**

Stellen Sie sicher, dass alle elektrischen Geräte, einschließlich Kabeln und Steckern, in einem guten Zustand sind, bevor sie mit dem Generator verbunden werden. Vergewissern Sie sich, dass alle Lasten, die vom Generator versorgt werden, innerhalb des Nennlastbereichs liegen und dass der Laststrom innerhalb des Nennstrombereichs liegt.

Tipps: Der Generator sollte geerdet sein. Wenn elektrische Geräte geerdet werden müssen, muss auch der Generator geerdet werden.

## 2.4.4 DC-Ladevorgang

### 2.4.4.1 Laden des DELTA Max, des DELTA Pros oder der Power Kits

- So verwenden Sie Kraftstoff: Drehen Sie den Knopf des Entlüftungsventils des Kraftstoffdeckels auf „ON“ („EIN“) (siehe 2.4.1 Schritt 1);
  - So verwenden Sie LPG: Schließen Sie die LPG-Flasche an den Generator an und öffnen Sie das Ventil (siehe 2.4.1 Schritt 1);
- Drehen Sie den Motorschalter in die Stellung „ON“ („EIN“) – siehe Schritt 2 im Abschnitt 2.4.1.
- Schließen Sie den Generator an dem DELTA Max ①, DELTA Pro ② oder die Power Kits ③ mit dem 16,4 ft (5 Meter) lange Zusatzzaku-Anschlusskabel an\*.
- Wenn die Restleistung des DELTA Max, des DELTA Pros oder der Power Kits auf den unteren Grenzwert abfällt, sendet dieser eine Anforderung zum Aufladen an den Generator. Der Generator reagiert und beginnt mit dem Aufladen.

Tipps: Wenn die Restleistung des DELTA Max, des DELTA Pros oder der Power Kits nicht auf den unteren Grenzwert sinkt, kann der Generator von Hand gestartet werden, um mit dem Aufladen zu beginnen.

- Wenn die verbleibende Leistung von DELTA Max, DELTA Pro oder Power Kits die Obergrenze erreicht, wird eine Aufforderung an den Generator gesendet, um den Ladevorgang zu beenden und der Generator reagiert und stoppt automatisch.

Tipps: Beim automatischen Starten des Generators, ist der Wechselstrom-Ausgangsschalter standardmäßig ausgeschaltet. Wenn der Wechselstrom eingeschaltet ist, ist der Generator nicht mehr verfügbar, sobald der Gleichstrom abgeschaltet ist. Die oberen und unteren Leistungsgrenzen können in der App der angeschlossenen tragbaren Stromversorgung eingestellt werden. Beim Laden von DELTA Max, DELTA Pro oder Power Kits wird empfohlen, die obere Leistungsgrenze auf 80 % einzustellen, um die Kraftstoffeffizienz zu erhöhen. Schalten Sie den Wechselstrom-Ausgangsschalter für einen gleichzeitigen Wechselstrom-Ausgang ein, wenn der Gleichstrom-Ausgang bereits eingeschaltet ist. Die Gesamtleistung von Wechselstrom und Gleichstrom beträgt 1.800 W (Benzin)/1.600 W (LPG), wobei der Wechselstrom-Ausgang Vorrang hat.

\* Wenn Sie den DELTA Pro zum Aufladen anschließen wollen, müssen Sie dazu den DELTA Pro zu Smart Generator Adapter aus dem E-Commerce-Store erwerben. Dies ist notwendig, um den Generator mit dem DELTA Pro oder der Power Kits zu verbinden.

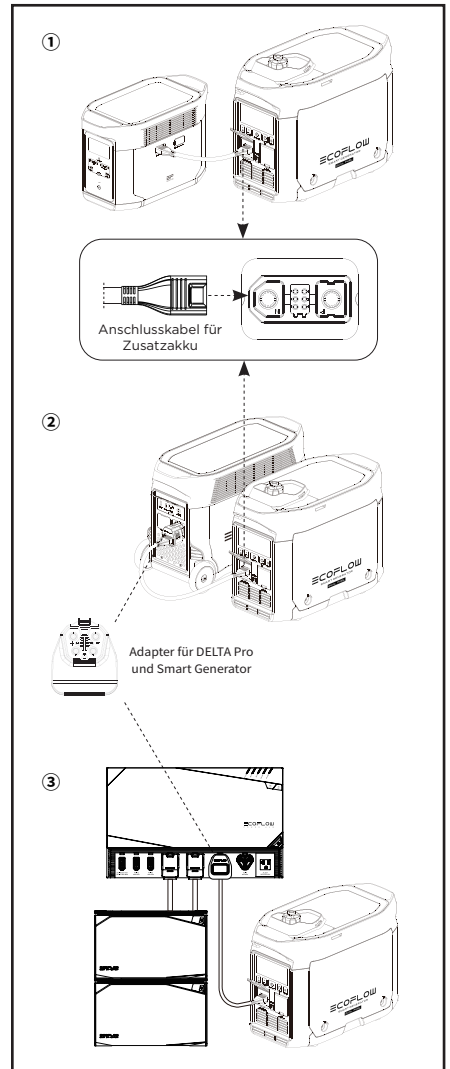

### 2.4.4.2 Laden des DELTA Max Zusatzakku oder des DELTA Pro Zusatzakkus

1. a. So verwenden Sie Kraftstoff: Drehen Sie den Knopf des Entlüftungsventils des Kraftstoffdeckels auf „ON“ („EIN“) (siehe 2.4.1 Schritt 1);
- b. So verwenden Sie LPG: Auch 2.4.4.1;
2. Drehen Sie den Motorschalter in die Stellung „ON“ („EIN“) – siehe Schritt 2 im Abschnitt 2.4.1.
3. Schließen Sie den DELTA Max Zusatzakku ④ oder DELTA Pro Zusatzakku ⑤ mit dem 16,4 Fuß (5 Meter) langen Zusatzakku-Anschlusskabel an\*.
4. Schalten Sie den DELTA Max Zusatzakku oder den DELTA Pro Zusatzakku ein, woraufhin dieser eine Ladeanfrage an den Generator sendet. Der Generator reagiert und beginnt mit dem Aufladen.
5. Wenn der DELTA Max Zusatzakku oder DELTA Pro Zusatzakku vollständig aufgeladen ist, sendet er eine Anforderung an den Generator, den Ladevorgang abzubrechen. Der Generator reagiert und bricht den DC-Ladevorgang ab.

\* Wenn Sie den DELTA Pro Zusatzakku zum Aufladen anschließen wollen, müssen Sie dazu den DELTA Pro zu Smart Generator Adapter aus dem E-Commerce-Store erwerben. Dies ist notwendig, um den Generator mit dem DELTA Pro Zusatzakku zu verbinden.

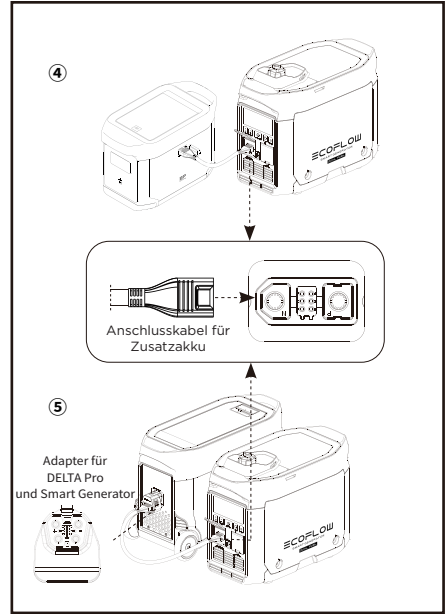

## 2.4.5 Verwendung der App

Sie können die Informationen und Daten des Produkts über die EcoFlow-App steuern und anzeigen. Download unter: <https://download.ecoflow.com/app>

### Datenschutzrichtlinie

Durch die Verwendung von EcoFlow-Produkten, -Anwendungen und -Diensten erklären Sie sich mit den Nutzungsbedingungen und der Datenschutzrichtlinie von EcoFlow einverstanden, die Sie über den Abschnitt „Über“ auf der Seite „Benutzer“ der EcoFlow-App oder auf der offiziellen EcoFlow-Website unter <https://www.ecoflow.com/policy/terms-of-use> und <https://www.ecoflow.com/policy/privacy-policy> einsehen können





EcoFlow-App



## 2.4.6 Anwendungsbereich

Stellen Sie sicher, dass die Gesamtlast des Generators innerhalb des Nennbereichs liegt, bevor Sie den Generator verwenden, da sonst der Generator beschädigt werden kann.

Anwendung			
Leistungsfaktor	1	0,8-0,95	0,4-0,75 (Wirkungsgrad 0,85)
Ausgangsleistung	$\leq 1.800$ W (Benzin) $\leq 1.600$ W (LPG)	$\leq 1.440$ W (Benzin) $\leq 1.280$ W (LPG)	$\leq 612$ W (Benzin) $\leq 544$ W (LPG)

### Vorsicht

Wenn dieser Generator Präzisionsinstrumente, elektronische Steuerungen, PCs und Mikrocomputer mit Strom versorgt, halten Sie mit dem Generator einen ausreichenden Abstand zu den genannten Geräten, um elektromagnetische Störungen zu vermeiden. Gleichzeitig sollte sichergestellt werden, dass der Generator nicht durch diese elektronischen Geräte gestört wird.

Wenn dieser Generator zur Stromversorgung von medizinischen Geräten verwendet wird, sollten Sie sich zuerst mit den entsprechenden Geräteherstellern und technischen Fachkräften beraten. Dies liegt daran, dass einige elektronische Geräte oder Universalgeräte in Krankenhäusern beim Starten eine hohe Stromversorgung benötigen und den Generator möglicherweise nicht verwenden können. Bitten Sie den Gerätehersteller um Bestätigung, auch wenn die jeweiligen Startparameter der Geräte die in der obigen Tabelle aufgeführten Bedingungen erfüllen.

## 2.4.7 Besondere Anforderungen

### ⚠️ Warnung

- Für den bestimmungsgemäßen Gebrauch des Generators können ortsabhängige Gesetze oder Vorschriften gelten. Weitere Informationen erhalten Sie von Fachkräften für Elektrotechnik und Elektroinspektion oder den zuständigen örtlichen Behörden.
- In einigen Gebieten müssen Generatoren bei örtlichen Versorgungsunternehmen registriert sein.
- Generatoren, die auf Baustellen eingesetzt werden, können Vorschriften unterliegen.

### 3. Wartung und Instandhaltung

Eine ordnungsgemäße Wartung und Instandhaltung ist für eine sichere, wirtschaftliche und zuverlässige Verwendung unerlässlich. Diese trägt auch zur Minimierung der Umweltbelastung bei.

Der Generator muss regelmäßig gemäß dem nachstehenden Zeitplan geprüft und gewartet werden, um ihn in einem optimalen Zustand zu halten.

Teil		Wartungsintervalle		Innerhalb des ersten Monats oder nach 20 Betriebsstunden	Einmal alle drei Monate oder danach alle 50 Betriebsstunden	Anschließend einmal jährlich oder alle 100 Betriebsstunden
		Jedes Mal				
Motoröl Generator	Prüfen - Einfüllen	●				
	Wechseln		●	●		
Luftfilterelement	Prüfen - Einfüllen	●				
	Reinigen		●			
	Wechseln			●		
Schmutzabscheider	Reinigen					●
Zündkerze*	Reinigen - Einstellen					●
Zündkerzenableiter	Reinigen				●	
Leerlaufdrehzahl**	Prüfen - Einstellen					●
Ventilabstand**	Prüfen - Einstellen					●
Kraftstofftank und Kraftstofffilter**	Reinigen					●
Kraftstoffleitung**	Prüfen	Alle 2 Jahre (oder bei Bedarf austauschen)				
LPG-Schlauch**	Prüfen	Alle 2 Jahre (oder bei Bedarf austauschen)				
Zylinderkopf, Kolben	Alle Kohlenstoffablagerungen entfernen**	Alle 300 Betriebsstunden				
* Diese Teile sollten bei Bedarf ausgetauscht werden.						
** Diese Teile sollten von ihren jeweiligen Händlern gewartet werden, es sei denn, der Benutzer verfügt über die entsprechenden Werkzeuge und Wartungskapazitäten.						

#### Vorsicht

- Wenn der Generator bei hohen Temperaturen unter hoher Last arbeitet, muss das Motoröl alle 25 Betriebsstunden gewechselt werden.
- Bei Arbeiten in staubigen oder rauen Umgebungen muss das Luftfilterelement alle 10 Betriebsstunden gereinigt und bei Bedarf alle 25 Betriebsstunden ausgetauscht werden.
- Führen Sie an den Teilen entweder nach Zyklus oder Dauer (je nachdem, was zuerst eintritt) Stichproben durch. Wenn Sie ein Wartungsintervall erreicht haben, müssen die Wartungsarbeiten so bald wie möglich gemäß der oben stehenden Tabelle durchgeführt werden.

## **Gefahr**

Schalten Sie den Generator aus, bevor Sie mit Wartungsarbeiten beginnen. Stellen Sie den Generator auf eine ebene Fläche und trennen Sie den Zündkerzenstecker von der Zündkerze, um zu verhindern, dass der Generator startet.

Verwenden Sie den Generator nicht an schlecht belüfteten Orten wie Räumen, Bahntunneln oder Höhlen. Achten Sie darauf, dass der Arbeitsbereich gut belüftet ist. Das Abgas des Generators enthält giftige Kohlenmonoxidämpfe. Das Einatmen dieser Dämpfe kann zu Schock, Bewusstseinsverlust oder sogar zum Tod führen.

### 3.1 Prüfen der Zündkerze

Die Zündkerze ist ein wichtiger Bestandteil des Generators und muss regelmäßig geprüft werden.

1. Drehen Sie den Abdeckknopf halten der Wartungsabdeckung in die Stellung  und nehmen Sie die Wartungsabdeckung ab.
2. Nehmen Sie den Zündkerzenstecker ab.
3. Drehen Sie die Zündkerze mit einem Zündkerzen-Steckschlüssel gegen den Uhrzeigersinn, um die Zündkerze zu entfernen.
4. Prüfen Sie auf verblässende Farbe und entfernen Sie alle Kohlenstoffablagerungen. Die Porzellanmitte um die Zündkerzen-Mittellektrode sollte mäßig hellbraun sein, wenn sie sich in gutem Zustand befindet. Die Elektrode sollte ersetzt werden, wenn sie abgenutzt ist oder wenn die Isolierung sich ablöst, Risse aufweist oder verschmutzt ist.
5. Prüfen Sie das Modell der Zündkerze und stellen Sie sicher, dass ein ausreichender Abstand vorhanden ist. Korrigieren Sie den Abstand bei Bedarf.

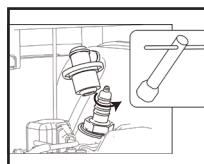

Entfernen der Zündkerze

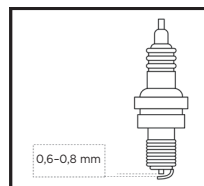

Zündkerzenabstand

Standard-Zündkerze: A5RTC  
Zündkerzenabstand: 0,6-0,8 mm  
Tipps: Der Motor kann beschädigt werden, wenn sich die Zündkerze nicht auf der richtigen Abstandshöhe befindet.

6. Setzen Sie die Zündkerze mit einem Anzugmoment von  $13,5 \pm 1,5$  Nm wieder ein.

Tipps: Bei der Montage ohne Drehmomentschlüssel ist es sinnvoll, sie anzuziehen, bis sie fest sitzt und dann eine weitere Drehung um  $1/4$ - $1/2$  zu vollziehen.

7. Setzen Sie die Zündkerzenkappe wieder auf die Zündkerze.
8. Bringen Sie die Wartungsabdeckung wieder an.

## 3.2 Einstellen des Vergasers

Der Vergaser ist ein wichtiger Teil des Motors und muss von einem Händler eingestellt werden, der über die erforderlichen Fachkenntnisse, Daten und die Ausrüstung verfügt, um sicherzustellen, dass er korrekt eingestellt ist.

## 3.3 Wechseln des Motoröls

**⚠ Warnung** Lassen Sie das Motoröl nicht sofort nach dem Ausschalten des Generators ab. Das Öl ist sehr heiß. Achten Sie darauf, sich beim Ablassen des Öls keine Verbrühungen zuzuziehen.

1. Stellen Sie den Generator auf eine ebene Fläche, starten Sie ihn und lassen Sie ihn einige Minuten laufen, um seine Temperatur zu erhöhen. Schalten Sie ihn dann aus. Drehen Sie den Motorschalter und den Tankdeckel-Entlüftungsknopf in die Stellung „OFF“ („AUS“).
2. Drehen Sie den Abdeckknopf halten der Wartungsabdeckung in die Stellung  und nehmen Sie die Wartungsabdeckung ab.
3. Schrauben Sie den Deckel und den Ölmesstab heraus.
4. Stellen Sie die Ölwanne unter den Generator und neigen Sie den Generator. Das Öl fließt schnell ab.

Tipps: Eine unsachgemäße Entsorgung von Motoröl kann die Umwelt schädigen. Wenn Sie das Motoröl selbst wechseln, entsorgen Sie das Altöl ordnungsgemäß. Lagern Sie das Altöl in einem versiegelten Behälter und bringen Sie es zur nächstgelegenen Ölverwertungsstelle. Gießen Sie es nicht in den Müll, auf den Boden oder in die Kanalisation.

5. Bringen Sie den Generator zurück in seine ursprüngliche horizontale Stellung.

**⚠ Vorsicht** Neigen Sie den Generator beim Einfüllen von Motoröl nicht, um Schäden am Generator durch übermäßiges Öl zu vermeiden.

6. Füllen Sie das Öl bis zum richtigen Füllstand auf.
7. Wischen Sie den Ölmesstab ab und entfernen Sie verschüttetes Öl.

**⚠ Warnung** Verhindern Sie, dass Fremdkörper in das Innere des Motors gelangen.

8. Ziehen Sie den Ölmesstab und den Deckel fest an.
9. Bringen Sie die Wartungsabdeckung wieder an und drehen Sie den Knopf in die Stellung „Geschlossen“.

## 3.4 Luftfilter

1. Drehen Sie den Abdeckknopf halten der Wartungsabdeckung in die Stellung  und nehmen Sie die Wartungsabdeckung ab.
2. Entfernen Sie die Schrauben und den Luftfilterdeckel.
3. Nehmen Sie das Schaumstoff-Filterelement ab.
4. Reinigen Sie das Schaumstoff-Filterelement mit Seifenwasser oder einem nicht brennbaren Lösungsmittel und trocknen Sie es.

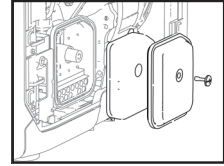

5. Füllen Sie Öl in das Schaumstoff-Filterelement ein und drücken Sie überschüssiges Öl heraus. Das Schaumstoff-Filterelement sollte nass sein, aber kein Öl abtropfen lassen.

6. Setzen Sie das Schaumstoff-Filterelement in den Luftfilter ein.

Tipps: 1. Stellen Sie sicher, dass die Oberfläche des Schaumstoff-Filterelements eng am Luftfilter anliegt und keine Lücke zwischen ihnen verbleibt.

2. Starten Sie den Generator nicht vor dem Wiedereinbau des Luftfilters, da sich übermäßig giftiges Gas gebildet haben könnte und Fremdkörper in den Motor eindringen können, was zu Verschleiß am Motorblock führt.

7. Bringen Sie den Luftfilterdeckel wieder in seiner ursprünglichen Stellung an und ziehen Sie die Schrauben fest an.

8. Bringen Sie die Wartungsabdeckung wieder an und drehen Sie den Knopf in die Stellung „Geschlossen“.

### Vorsicht

Wringen Sie das Schaumstoff-Filterelement nicht aus, um Beschädigungen zu vermeiden.



Reinigen



Ausdrücken und an der Luft trocknen  
(nicht auswringen)



Die richtige Menge  
Öl nachfüllen



Ausdrücken  
(nicht auswringen)

### 3.5 Kraftstofffiltersieb

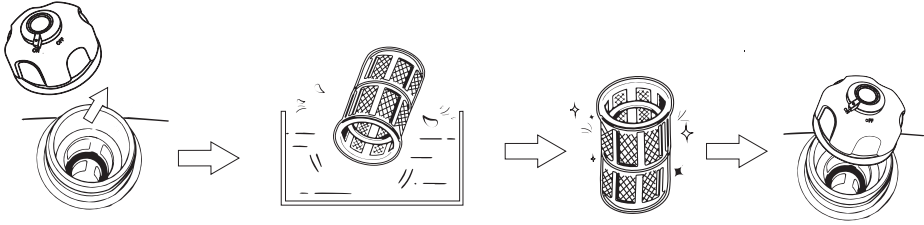

1. Entfernen Sie den Tankdeckel und das Kraftstofffilter-Sieb.
2. Reinigen Sie das Kraftstofffilter-Sieb mit Kraftstoff.
3. Wischen Sie das Filtersieb ab und setzen Sie es wieder in den Kraftstofffilter ein.
4. Bringen Sie den Tankdeckel wieder an.

**⚠ Warnung** Verwenden Sie Kraftstoff niemals in der Nähe von Rauch oder Flammen.

**Vorsicht** Stellen Sie sicher, dass der Tankdeckel fest angezogen ist.

### 3.6 Schalldämpfer

1. Drehen Sie die Schrauben heraus.
2. Nehmen Sie die Schalldämpferkappe, den Schalldämpferblock und den Zündkerzenschutz ab.
3. Reinigen Sie die Kohlenstoffablagerungen auf dem Schalldämpferblock und dem Zündkerzenschutz vorsichtig mit einer Stahldrahtbürste, um Schäden oder Kratzer am Schalldämpferblock und an der Zündkerzenelektrode zu vermeiden.
4. Prüfen Sie, ob der Schalldämpferblock oder der Zündkerzenschutz beschädigt ist und ersetzen Sie ihn bei Beschädigung.
5. Bauen Sie die Teile nacheinander wieder ein.

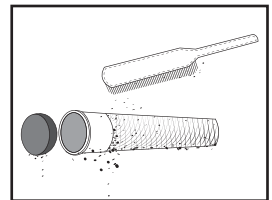

Entfernen aller Kohlenstoffablagerungen

**⚠ Warnung**

Sobald der Generator anläuft, werden Motor und Schalldämpfer heiß. Achten Sie darauf, dass Ihre Haut und Kleidung während der Prüfung und Wartung nicht direkt mit dem Motor oder Schalldämpfer in Berührung kommen.

## 4. Lagerung und Transport

Wenn Sie planen, diesen Generator langfristig zu lagern, müssen Sie einige Maßnahmen ergreifen, um das vorzeitige Burn-In des Generators zu verhindern.

### 4.1 Entleerung des Kraftstoffs

1. Drehen Sie den Motorschalter in die Stellung „OFF“ („AUS“).

Tipps: Wenn sich kein Kraftstoff mehr im Generator befindet, überspringen Sie diesen Schritt und stellen Sie sicher, dass der LPG-Staubschutz angebracht ist.

2. Öffnen Sie den Tankdeckel, nehmen Sie das Kraftstofffilter-Sieb heraus, lassen Sie den gesamten Kraftstoff aus dem Kraftstofftank in einen provisorischen Kraftstofftank ab und montieren Sie den Tankdeckel wieder.
3. Starten Sie den Generator. Der verbleibende Kraftstoff wird in etwa 20 Minuten verbraucht. Der Generator schaltet sich aus, wenn kein Kraftstoff mehr vorhanden ist.
- Schließen Sie keine elektrischen Geräte an den Generator an.
- Die Zeit, die der Generator benötigt, hängt von der verbleibenden Kraftstoffmenge im Kraftstofftank ab.
4. Drehen Sie den Abdeckknopf, halten der Wartungsabdeckung in die Stellung  und nehmen Sie die Wartungsabdeckung ab.
5. Lösen und entfernen Sie die Ölablassschraube am Vergaser und lassen Sie den Kraftstoff aus dem Vergaser in den temporären Kraftstofftank ab.
6. Drehen Sie den Motorschalter in die Stellung „OFF“ („AUS“).
7. Drehen Sie die Ölablassschraube ein und ziehen Sie sie fest an.
8. Bringen Sie die Wartungsabdeckung wieder an und drehen Sie den Knopf in die Stellung „Geschlossen“.
9. Schalten Sie den Knopf am Tankdeckel-Entlüftungsventil aus, nachdem der Motor vollständig abgekühlt ist.

**⚠ Warnung** Da Kraftstoff sehr flüchtig und giftig ist, lesen Sie die „Sicherheitsrichtlinien“ sorgfältig durch, um Anweisungen zur Handhabung zu erhalten.

**Vorsicht** Wischen Sie verschütteten Kraftstoff mit einem sauberen, weichen Tuch ab, um eine Beschädigung der Kunststoffhülle zu vermeiden.

### 4.2 Lagerung des Generators

Führen Sie die folgenden Schritte aus, um Teile wie Motorkörper und Kolbenringe zu schützen, die am anfälligsten für Korrosion sind.

1. Nehmen Sie die Zündkerze heraus, füllen Sie 0,34 oz (10 ml) Motoröl ein, setzen Sie die Zündkerze wieder ein und ziehen Sie einige Minuten lang am Startergriff, damit das Motoröl den Zylinderblock vollständig schmieren kann.
2. Ziehen Sie am Startergriff, bis er fest sitzt (um zu verhindern, dass der Zylinderblock und die Ventile rosten).
3. Reinigen Sie die Oberfläche des Generators, lassen Sie den Generator an einem gut belüfteten und trockenen Ort vor und decken Sie ihn ab.

### 4.3 Akku

Trennen Sie den Akku jedes Mal, wenn Sie ihn über einen längeren Zeitraum lagern und schließen Sie ihn vor einer erneuten Verwendung wieder an.

**Achtung:** Der Akku sollte alle 3 Monate aufgeladen und entladen werden. Er wird bei laufendem Motor geladen.

## 4.4 Inbetriebsnahme nach der

Wenn der Generator mit Kraftstoff im Kraftstofftank und Vergaser gelagert wird, führen Sie vor der erneuten Verwendung die in der folgenden Tabelle aufgeführten Wartungsarbeiten durch.

Lagerungsdauer	Empfohlenes Wartungsverfahren zur Vermeidung schwieriger Startvorgänge
Innerhalb eines Monats	Keine Vorbereitung erforderlich
Ein bis zwei Monate	Kraftstoff ablassen und neuen Kraftstoff einfüllen
Zwei Monate bis ein Jahr	Kraftstoff ablassen und neuen Kraftstoff einfüllen
	Kraftstoff aus dem Vergaser-Ablassbecher ablassen ①
	Kraftstoff aus dem Schmutzabscheider ablassen ②
Über ein Jahr	Kraftstoff ablassen und neuen Kraftstoff einfüllen
	Kraftstoff aus dem Vergaser-Ablassbecher ablassen ①
	Kraftstoff aus dem Schmutzabscheider ablassen ②
	Lassen Sie den ursprünglichen Kraftstoff in einen geeigneten Lagerbehälter ab, nachdem Sie ihn aus dem Lager geholt haben und füllen Sie ihn vor den Starten mit neuen Kraftstoff ein.
① Lösen und entfernen Sie die Ölablassschraube und lassen Sie den gesamten Kraftstoff aus dem Vergaser ab. Lassen Sie den Kraftstoff in einen geeigneten Behälter ab, drehen Sie die Ölablassschraube ein und ziehen Sie sie fest an. ② Entfernen Sie nach dem Ausschalten des Motorschalters den Schmutzabscheider, lassen Sie das Benzin aus dem Behälter ab, montieren Sie den Schmutzabscheider wieder und ziehen Sie ihn fest an.	

## 4.5 Transport

### Vorsicht

- Kippen Sie den Generator beim Bewegen, Lagern oder Bedienen nicht auf die Seite. Das Motoröl kann auslaufen und den Motor oder Ihr Eigentum beschädigen.
- Wenn der Generator ständig läuft, lassen Sie ihn abkühlen, bevor Sie ihn auf das Transportfahrzeug laden. Heiße Motoren und Abgassysteme können Verbrennungen verursachen und bestimmte Materialien entzünden. Um ein Auslaufen von Kraftstoff während des Transports zu verhindern, bringen Sie den Generator senkrecht in die Standard-Betriebsstellung und drehen den Motorschalter und Knopf am Tankdeckel-Entlüftungsventil in die Stellung „OFF“ (AUS).
- Achten Sie beim Transport darauf, dass der Generator nicht herunterfällt oder Stößen ausgesetzt wird.



# 5. Fehler und Fehlerbehebung

Fehler	Hinweise	Fehlertyp	Mögliche Ursachen	Abhilfemaßnahmen	
Starten nicht möglich		Kraftstoffsystem	Bei Verwendung von Benzin den Knopf des Entlüftungsventils des Kraftstoffdeckels auf OFF stellen; bei Verwendung von LPG ist das Ventil der LPG-Flasche nicht geöffnet.	Drehen Sie den Knopf des Kraftstoffentlüftungsventils auf EIN oder öffnen Sie das LPG-Flaschenventil	
			Der Motorschalter befindet sich in der Stellung „OFF“ („AUS“).	Drehen Sie den Motorschalter in die Stellung „ON“ („EIN“).	
			Symbol blinkt	Es ist kein Kraftstoff mehr vorhanden.	Tanken
			Der Generator wurde nicht ordnungsgemäß auf die Lagerung vorbereitet, das Benzin wurde nicht abgelassen, oder die Qualität des eingefüllten Kraftstoffs war schlecht.	Entleeren Sie Kraftstofftank und Vergaser und füllen Sie frischen Kraftstoff ein.	
				Der Kraftstofffilter ist verstopft; Vergaserfehler, Zündfehler, feststehende Ventile usw.	Senden Sie den Generator an Ihren Servicehändler, oder lesen Sie im Wartungshandbuch nach.
	Ölwarnanzeige bleibt eingeschaltet	Motorölsystem	Der Motorölstand ist niedrig. Das Motorölarmsystem kann den Motor ausschalten.	Füllen Sie Motoröl ein.	
		Stromnetz	Die Zündkerze ist defekt, verschmutzt oder hat einen falschen Abstand.	Korrigieren Sie den Abstand, oder ersetzen Sie die Zündkerze.	
			Die Zündkerze wurde durch (aus dem Motor ausgefallenen) Kraftstoff befeuchtet.	Trocknen Sie die Zündkerze mit Druckluft und setzen Sie sie wieder ein.	
	Ölwarnanzeige bleibt eingeschaltet		Kommunikationsfehler	Senden Sie den Generator an Ihren Servicehändler, oder lesen Sie im Wartungshandbuch nach.	
			Mangelhafte Akkuleistung oder beschädigter Akku	Starten Sie über den manuellen Griff, oder ersetzen Sie den Akku.	
	Symbol bleibt eingeschaltet	CO-Werte über dem angegebenen Standard	Schlechte Belüftung	Schalten Sie den Generator aus und verbessern Sie die Belüftung.	
Keine Ausgangsleistung		AC-Überlastschutz	Lastbezogene Probleme	Entfernen Sie die problematische Last, schalten Sie das Gerät ab und starten Sie es neu.	
		DC-Überlastschutz	Lastbezogene Probleme	Entfernen Sie die problematische Last, schalten Sie das Gerät ab und starten Sie es neu.	
		Übertemperaturschutz	Der Lufteinlass ist blockiert, die Umgebungstemperatur ist zu hoch oder die Last ist zu groß.	Prüfen Sie den Lufteinlass, entfernen Sie den Generator aus der heißen Umgebung oder verringern Sie die Last.	
		Akkuübertemperatur	Der Lufteinlass ist blockiert, die Umgebungstemperatur ist zu hoch oder die Last ist zu groß.	Prüfen Sie den Lufteinlass, entfernen Sie den Generator aus der heißen Umgebung oder verringern Sie die Last.	

**Kommunikationsfehler:** Kommunikationsfehler können wie unten beschrieben in zwei spezifischen Situationen auftreten.

- 1) Normaler Fehler:** Wenn der Generator an DELTA Max oder DELTA Pro angeschlossen ist und sich im Ruhemodus befindet, tritt ein Kommunikationsfehler auf. Drücken Sie in dieser Situation eine Taste, um den Generator zu aktivieren und der Kommunikationsfehler verschwindet.
- 2) Anormaler Fehler:** Wenn der Kommunikationsfehler nach dem Aktivieren des Generators oder bei laufendem Generator nicht verschwindet, kann dies darauf hinweisen, dass der Fehler durch ein Problem mit dem Generator verursacht wurde.

Wenn während der Verwendung dieses Produkts eine Warnmeldung auftritt und das Warnsymbol nicht verschwindet, nachdem die oben genannten Abhilfemaßnahmen vorgenommen wurden oder das Produkt neu gestartet wurde, verwenden Sie es nicht mehr.

Wenn das Problem auch mithilfe der oben genannten Maßnahmen nicht behoben werden kann, wenden Sie sich an unseren professionellen Kundendienst, um weitere Unterstützung zu erhalten.

## 6. Parameter und Spezifikationen

Gesamtes Gerät	Länge × Breite × Höhe	23,5 × 11,8 × 18,7 Zoll (597 × 300 × 475 mm)
	Nettogewicht	ca. 67,2 Pfund (30,5 kg)
Generator	Typ	Wechselrichtergenerator
	Frequenz	50 Hz
	Nennspannung	230 V
	Nennleistung	Benzin: 1.800 W (Spitzenwert 1.900 W) LPG: 1.600 W (Spitzenwert 1.700 W)
	Leistungsfaktor	1
	DC-Ausgangsspannung	42–58,8 V
	Maximaler DC-Ausgangsstrom	32 A
Motor	Motormodell	R80N-i
	Motortyp	Einzylinder, Viertakt, Zwangslüftung, Überkopfventil
	Hubraum	79.7 CC
	Kraftstoffart	Bleifreies Benzin/LPG
	Tankfüllmenge	1,06 gal. (4,00 l)
	Motorölfüllmenge Generator	0,1 gal. (0,38 l)
	Dauerbetrieb (Benzin)	3,5 Stunden (Volllast)
	Geräuschpegel (bei einem Abstand von 7 Metern)	56–67 dB (Volllast)
	Zündkerzenmodell	A5RTC (TORCH)
Startmodus	Elektrischer Start	

# 7. Schaltplan

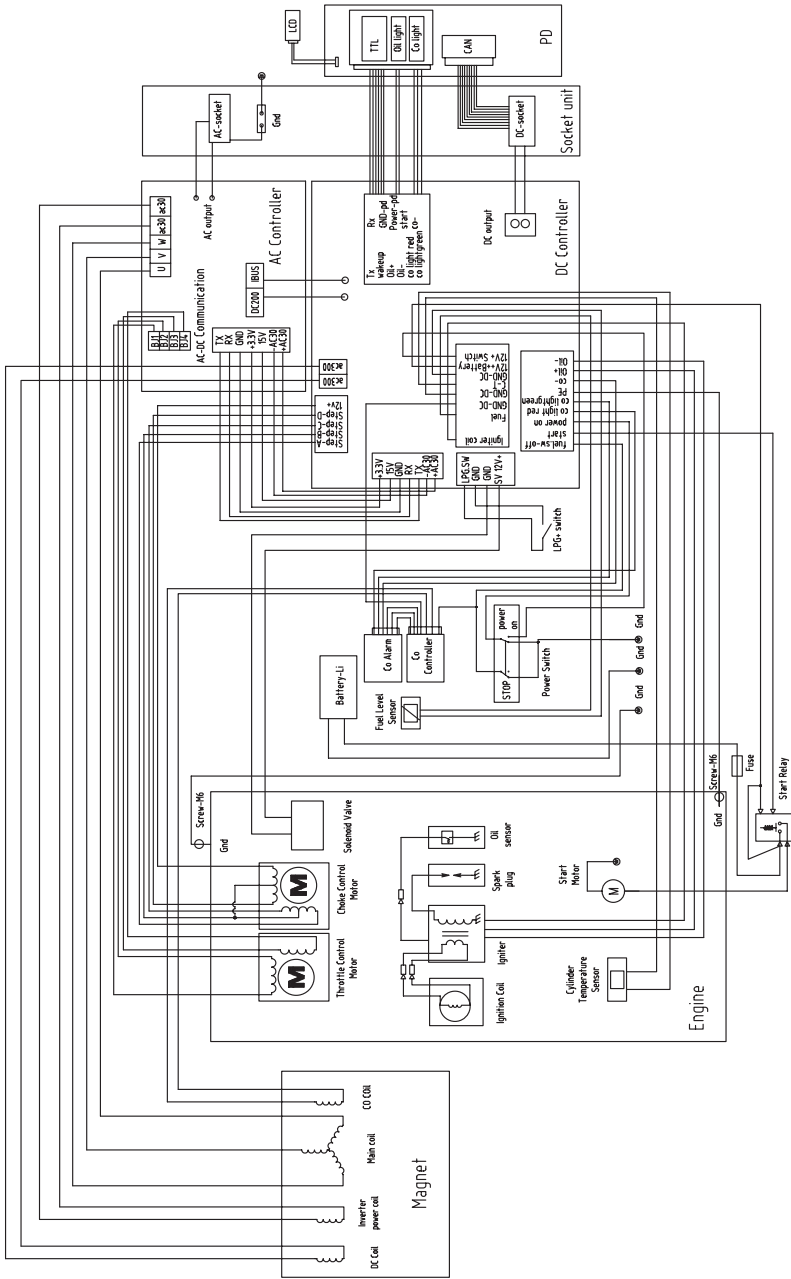

## 8. Liste der Teile

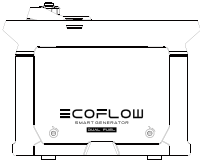

EcoFlow Smart Generator  
Dual Fuel

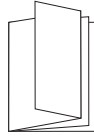

Benutzerhandbuch und  
Garantiekarte

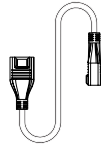

Anschlusskabel für  
Zusatzakku

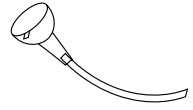

Öltrichter



Schraubendreher



Zündkerzen-  
Steckschlüssel



Unterbrechungsleiste

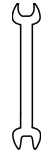

Doppelgabelschlüssel



LPG-Schlauch

# ECOFLOW

## EcoFlow Smart Generator Dual Fuel

### Manuel d'utilisation

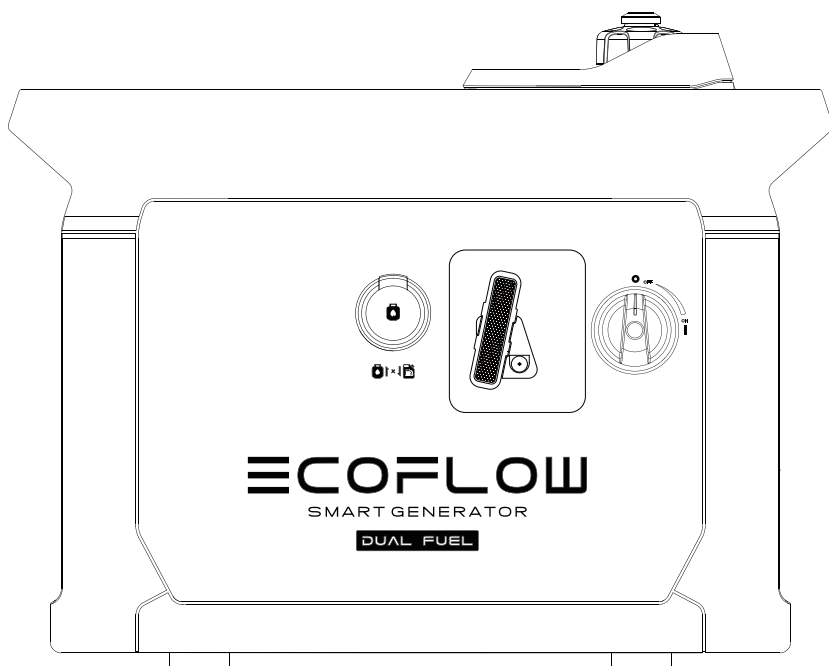



## Clause de non-responsabilité

---

Les utilisateurs sont tenus de lire attentivement ce manuel d'utilisation et de s'assurer qu'ils ont bien compris son contenu avant d'utiliser ce produit. Conservez ce manuel d'utilisation pour vous y référer en cas de besoin. Toute utilisation incorrecte peut causer des blessures graves pour l'utilisateur ou d'autres personnes, endommager le produit ou entraîner des pertes matérielles. Il est considéré que si l'utilisateur utilise ce produit, il comprend, reconnaît et accepte l'ensemble des termes et contenus du manuel d'utilisation et est responsable de toute utilisation incorrecte et de toutes les conséquences qui en découlent. Par la présente, EcoFlow décline toute responsabilité en cas de pertes dues à une utilisation du produit non-conforme au manuel d'utilisation par l'utilisateur.

Sous réserve du respect des lois et réglementations, notre entreprise a le droit final d'interpréter ce document et tous les documents relatifs à ce produit. Toute mise à jour, révision ou résiliation du contenu de celui-ci, le cas échéant, sera effectuée sans préavis et les utilisateurs devront consulter le site officiel d'EcoFlow pour obtenir les dernières informations concernant le produit.

# Table des matières

<b>1. Consignes de sécurité</b>	<b>1</b>
1.1 Avertissement de sécurité	1
1.2 Instructions de sécurité	1
1.3 Étiquettes importantes	2
<b>2. Pour commencer</b>	<b>3</b>
2.1 Description extérieure	3
2.2 Présentation des icônes de l'écran d'affichage	5
2.3 Avant d'utiliser le produit	6
2.4 Utilisation du produit	10
--2.4.1 Démarrage	10
--2.4.2 Mise hors tension	11
--2.4.3 Connexions CA	12
--2.4.4 Charge CC	13
2.4.4.1 Charge de la batterie DELTA Max, DELTA Pro ou Power Kits	13
2.4.4.2 Charge de la batterie DELTA Max Extra ou de la batterie DELTA Pro Extra	14
--2.4.5 Utilisation de l'application	14
--2.4.6 Plage d'application	15
--2.4.7 Exigences spéciales	15
<b>3. Maintenance et entretien</b>	<b>16</b>
3.1 Vérification de la bougie d'allumage	17
3.2 Réglage du carburateur	18
3.3 Remplacement de l'huile moteur	18
3.4 Filtre à air	19
3.5 Crépine du filtre à carburant	20
3.6 Silencieux	20
<b>4. Stockage et transport</b>	<b>21</b>
4.1 Vidange du carburant	21
4.2 Stockage du générateur	21
4.3 Batterie rechargeable	22
4.4 Stockage après utilisation	22
4.5 Transport	22
<b>5. Défauts et dépannage</b>	<b>23</b>
<b>6. Paramètres et spécifications</b>	<b>24</b>
<b>7. Schéma électrique</b>	<b>25</b>
<b>8. Liste des éléments fournis</b>	<b>26</b>



# 1. Consignes de sécurité

## 1.1 Avertissement de sécurité

Votre sécurité et celle des autres, ainsi que celle des biens matériels, sont de la plus haute importance. Veuillez lire attentivement les avertissements de sécurité extrêmement importants présentés dans le manuel d'utilisation et sur l'autocollant du générateur. Ils ont pour but de vous rappeler les dangers potentiels qui peuvent nuire à votre santé et à celle des autres. Avant chaque avertissement de sécurité se trouve un symbole et l'un des trois mots suivants : danger, avertissement ou attention.

Ces mots indiquent :



Si vous ne suivez pas les instructions, vous risquez de vous mettre en danger ou de subir des dommages sévères.



Si vous ne respectez pas les instructions, vous risquez de vous mettre en danger ou de subir des dommages sévères.



Si vous ne suivez pas les instructions, votre générateur et d'autres biens risquent d'être endommagés.

## 1.2 Instructions de sécurité

Veuillez lire attentivement le manuel d'utilisation avant d'utiliser le générateur afin d'éviter les accidents.

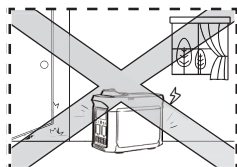

N'utilisez pas l'appareil à l'intérieur et tenez-le éloigné des portes, des fenêtres et des orifices

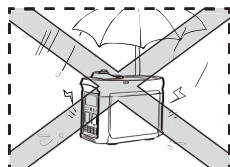

N'utilisez pas l'appareil dans des environnements humides

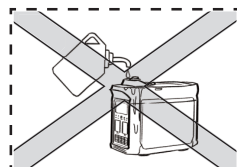

Assurez-vous qu'il n'y ait aucun déversement de carburant lors du ravitaillement

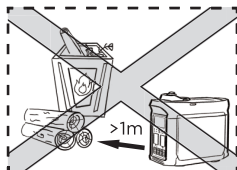

Gardez tous les matériaux combustibles à au moins 1 mètre de distance

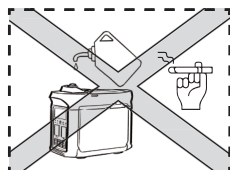

Ne fumez pas lors du ravitaillement

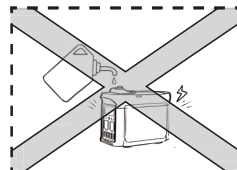

Coupez le moteur avant le ravitaillement

### Mise à la terre du générateur

Le générateur est équipé d'un système de mise à la terre, qui se sert à connecter les composants du châssis du générateur à la borne de terre sur la prise CA. Le système de mise à la terre ne se connecte pas au neutre AC.

### Connectez le générateur au système électrique

Ne connectez pas la génératrice au système électrique d'un bâtiment, à moins qu'un interrupteur d'isolement n'ait été correctement installé par un électricien agréé. Veuillez vous conformer à toutes les lois applicables et aux exigences réglementaires en matière d'électricité.

#### Attention

Maintenez les entrées d'air sur le côté du panneau avant, le silencieux et la partie inférieure du générateur propres et dégagés, et empêchez toute pénétration de débris, de boue ou d'eau. Le générateur, le contrôleur ou le moteur peuvent être endommagés si ces entrées d'air sont obstruées. Ne transportez pas, ne stockez pas et n'utilisez pas le générateur avec d'autres produits. Toute fuite d'huile peut endommager le générateur ou mettre votre sécurité personnelle ainsi que vos biens en danger.

## 1.3 Étiquettes importantes

Veuillez lire attentivement les autocollants suivants avant de commencer à utiliser le produit.

### ⚠ WARNING / WARNUNG

**Read the owner's manual and all labels before operating.**  
Vor der Inbetriebnahme die Anweisungen im Benutzerhandbuch sowie alle Kennzeichnungen beachten.

	<p><b>Only operate in well-ventilated areas. Using a generator indoors CAN KILL YOU IN MINUTES. Generator exhaust contains carbon monoxide. This is a poison you cannot see or smell. Tampering with this CO alarm system will cause Carbon Monoxide poisoning!</b> Nur in gut belüfteten Bereichen im Freien betreiben. Die Verwendung eines Generators in Innenräumen KANN INNERHALBE VON MINUTEN ZUM TOD FÜHREN. (Generatoren stoßen Kohlenmonoxid aus. Das ist ein giftiges, farb- und geruchloses Gas. Manipulationen an diesem CO-Alarmsystem führen zur Kohlenmonoxidvergiftung.)</p>	
	<p><b>Electrocution can occur if generator is used in rain, snow, or near water. Keep this unit dry at all times. Electrocuting or property damage can occur. Refer to the owner's manual.</b> Bei der Verwendung des Generators bei Regen, Schnee oder in der Nähe von Wasser besteht Stromschlaggefahr. Dieses Gerät stets trocken halten. Es besteht Stromschlaggefahr, Sachschäden sind möglich. Weitere Informationen siehe Benutzerhandbuch.</p>	<p><b>Backfeed into utility system can cause property damage and electrocution hazard. Do not connect the generator to a building's electrical system unless an isolation switch has been properly installed by a licensed electrician.</b> Eine Rückbewegung in das Versorgungssystem kann hier zu Sachschäden und Stromschlaggefahr führen. Den Generator nur dann an das Stromnetz eines Gebäudes anschließen, wenn ein Trennschalter von einem lizenzierten Elektriker ordnungsgemäß installiert wurde.</p>
	<p><b>Check for spilled fuel or fuel leaks. Stop engine before refueling. Do not operate near flammable materials.</b> Auf verschüttetes oder austretendes Kraftstoff prüfen. Motor vor dem Nachfüllen des Kraftstoffs abstellen. Nicht in der Nähe von brennbaren Materialien in Betrieb nehmen.</p>	
	<p><b>When operating the generator: Never place a partition or other barrier around the generator. Do not cover the generator with a box. Do not place any objects on the generator. Turn the fuel tank cap air vent knob to "OFF" after the engine has completely cooled down.</b> Folgendes ist beim Betrieb des Generators zu beachten: Niemals eine Trennwand oder andere Abtrennungen um den Generator herum aufstellen. Den Generator nicht in einem Karton aufbewahren. Keine Gegenstände auf den Generator stellen. Den Tankdeckel-Entlüftungsknopf auf „OFF“ („LAUS“) stellen, sobald der Motor vollständig abgekühlt ist.</p>	

**EcoFlow Smart Generator Dual Fuel**

<b>Low Power Generating Sets</b>		
MODEL/MODELL: EFG200	WEIGHT/GEWICHT: 30.5kg	
MAXIMUM POWER/MAXIMALE LEISTUNG: MAX. 1900W Gas/1700W LPG	PERFORMANCE CLASS/LEISTUNGSKLASSE: G1	
RATED POWER/NENNLEISTUNG: COP.1900W Gasoline/1600W LPG	QUALITY CLASS/QUALITÄTSKLASSE: Class A/Klasse A	
RATED AC OUTPUT VOLTAGE/AUSGANGSNENNSPANNUNG (AC): 230V~ 50Hz	YEAR OF CONSTRUCTION/BAUJAHR: 2022	
RATED AC OUTPUT CURRENT/NENNAUSGANGSSTROM (AC): 7.8A Gasoline/ 6.9A LPG	DEGREE OF PROTECTION/SCHUTZART: IP23M	
DC OUTPUT/DC-AUSGANG: 58.8V, 32A	RATED POWER FACTOR/NENNLEISTUNGSFAKTOR: 1	

Plant A202, Founder Technology Industrial Park, Shiyuan Sub-district, Bao'an District Shenzhen, Guangdong 518000 China  
MADE IN CHINA EcoFlow Inc.  
www.ecoflow.com

93 dB

### ⚠ WARNING / WARNUNG

	<p><b>Operation of this equipment may create sparks that can start fires around dry vegetation.</b> Der Betrieb dieses Geräts kann Funken erzeugen, die in der Nähe von trockener Vegetation Brände auslösen können.</p>	
	<p><b>A spark arrester may be required. The operator should contact local fire agencies for laws or regulations relating to fire prevention requirements.</b> Möglicherweise ist ein Funkenenschutz erforderlich. Der Bediener sollte sich bei den örtlichen Brandschutzbehörden über Gesetze und Vorschriften zu Brandschutzanforderungen informieren.</p>	<p><b>Hot exhaust can burn you. Stay away if engine has been running.</b> Heiße Abgase können zu Verbrennungen führen. Sich von laufenden Motoren fernhalten.</p>

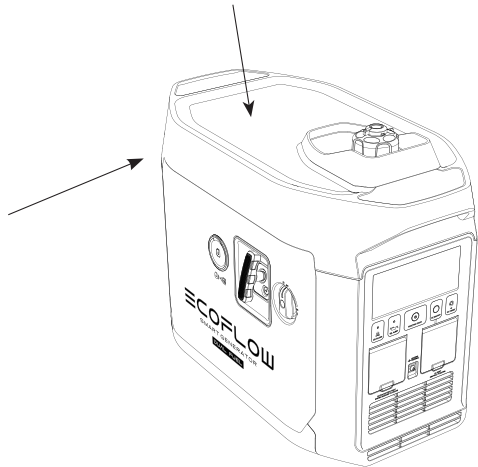

## 2. Pour commencer

### 2.1 Description extérieure

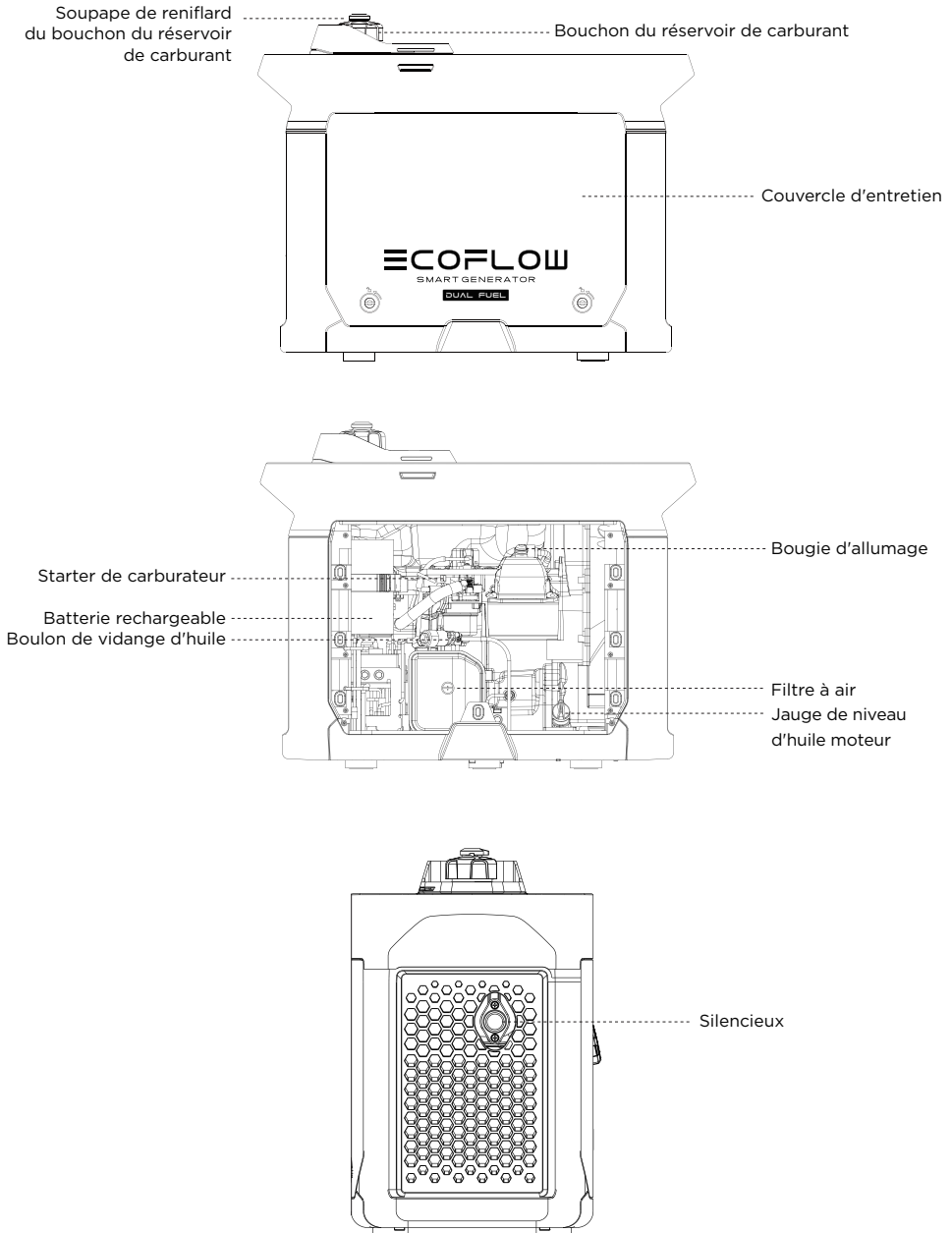

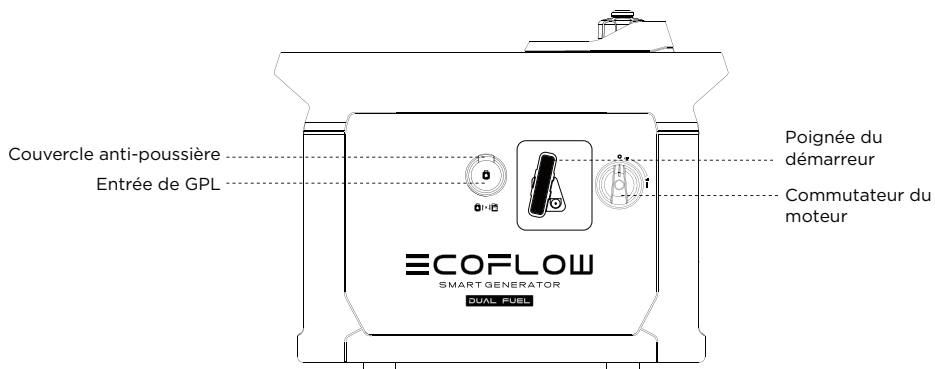
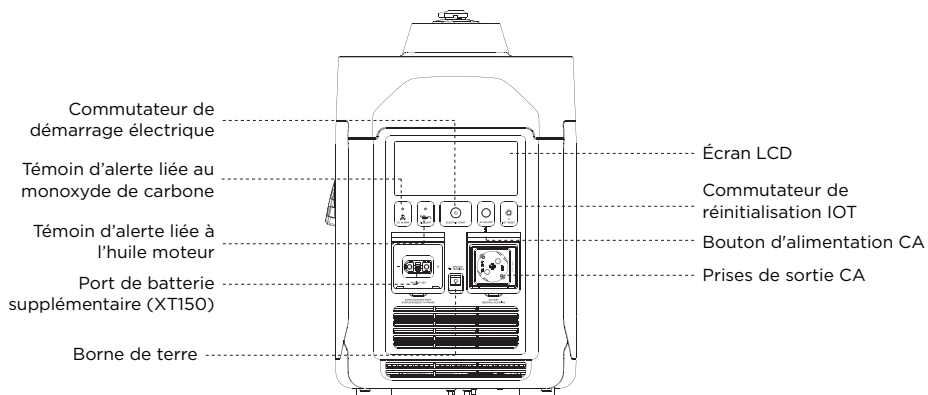

**Témoin d'alerte liée au monoxyde de carbone :** Lorsque le capteur de monoxyde de carbone détecte que la concentration de monoxyde de carbone est sur le point de dépasser la norme, le générateur s'arrête automatiquement et le voyant d'alerte liée au monoxyde de carbone clignote pendant 5 minutes. Pendant ce cours, le générateur ne peut pas être démarré.

**GPL :** gaz de pétrole liquéfié

## 2.2 Présentation des icônes de l'écran d'affichage

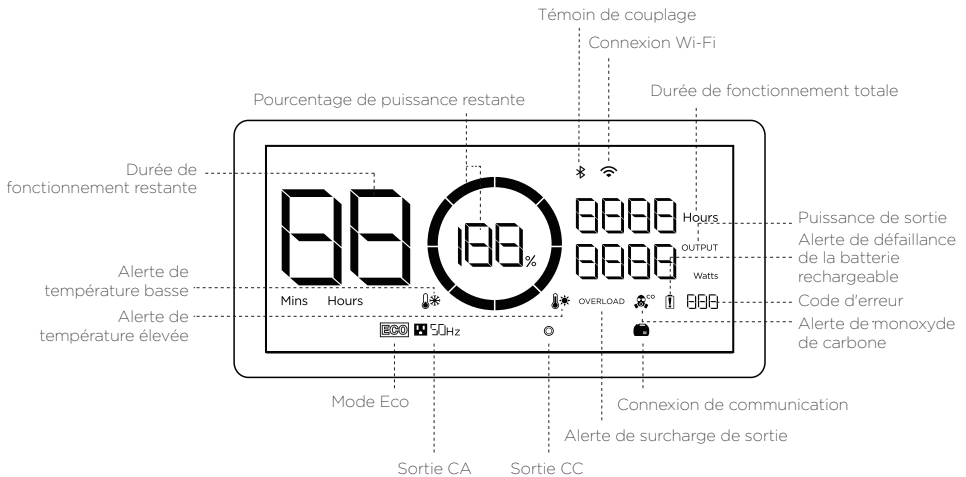

**Pourcentage de carburant restant :** Si le niveau d'huile est inférieur à 600 ml pendant l'utilisation du carburant, le pourcentage de carburant restant est affiché à 0 % et l'icône clignote pour vous rappeler de remplir le réservoir à temps.

Dans les conditions de fonctionnement au GPL l'affichage indique 99%.

**État de la connexion Wi-Fi :** Lorsqu'un téléphone mobile est connecté au produit via Bluetooth, le témoin Bluetooth reste allumé. Lorsque le produit est connecté à un réseau, l'icône Wi-Fi reste allumée et s'éteint lorsque la connexion est perdue.

**Code d'erreur :** reportez-vous à l'application EcoFlow pour obtenir des informations spécifiques sur les codes d'erreur.

**Mode ECO :** Dans ce mode, le générateur adaptera intelligemment la vitesse aux besoins de la puissance de sortie afin de réduire la consommation de carburant et le bruit. Mode ECO par défaut.

### Paramètres du mode ECO :

1. Appuyez et maintenez l'interrupteur de courant alternatif pendant 2 secondes.
2. Cela peut être effectué dans l'application. Veuillez trouver plus de détails au 2.4.5.

\* Reportez-vous à la section 5 pour en savoir plus sur les étapes de dépannage.

## 2.3 Avant d'utiliser le produit

### Ajout du combustible (lors de l'utilisation d'essence)

#### **⚠ Danger**

Veillez lire attentivement les consignes de sécurité avant le ravitaillement car le carburant est inflammable et toxique. Ne remplissez pas excessivement le réservoir de carburant car le carburant peut se dilater et se déverser lorsque le réservoir chauffe. Veillez à fermer correctement le bouchon du réservoir de carburant après le ravitaillement.

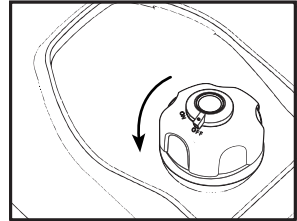

Ouverture du bouchon du réservoir de carburant

#### **Attention**

Nettoyez le carburant résiduel à l'aide d'un chiffon propre et doux après le ravitaillement pour éviter que le revêtement en caoutchouc ne s'abîme. Utilisez du carburant sans plomb plutôt que du carburant au plomb, qui peut endommager gravement les pièces internes du générateur. Retirez le bouchon du réservoir de carburant et faites l'appoint jusqu'au voyant rouge.

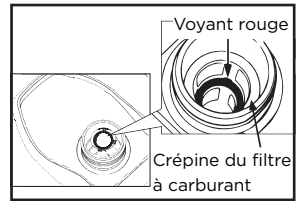

Ravitaillement en carburant

**Carburant recommandé : Essence sans plomb**

**Capacité du réservoir de carburant : 1,05 gal. / 4,00 L**

### Connexion du GPL (lors de l'utilisation du GPL)

1. S'assurer que la valve de le cylindre de GPL est en position fermée.
2. Si vous utilisez un nouveau cylindre de GPL, retirer d'abord le capuchon en plastique situé sur le dessus de la valve du cylindre.
3. Raccordez le tuyau GPL au robinet de la bouteille de GPL et serrez-le.
4. Retirer le couvercle anti-poussière du port d'accès au GPL du générateur.

5. Retirer la fiche de protection en caoutchouc du connecteur femelle du flexible de GPL.
6. Insérer le connecteur femelle du tube GPL dans le port d'accès GPL et le pousser jusqu'à entendre un clic, puis déplacer l'anneau extérieur du connecteur femelle vers l'avant.

Conseil : 1. Fermer immédiatement la valve de le cylindre de GPL lorsque le générateur est arrêté.

2. Ne pas placer le cylindre de GPL sur le côté avec le silencieux du générateur.

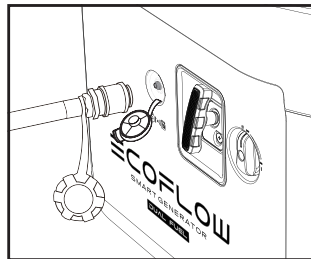

Insertion du flexible GPL

**⚠ Danger** Lorsque le moteur tourne, ne pas placer le tube de GPL ou le cylindre de GPL dans le passage d'échappement du silencieux.

**⚠ Avertissement**

- Ne pas laisser les enfants toucher ou jouer avec le cylindre de GPL ou avec le tube de GPL.
- Utiliser un cylindre de GPL approuvée équipée d'un dispositif anti-débordement (Overfill Prevention Device, OPD). Installer le cylindre de GPL sur une surface plane, avec le cylindre toujours en position verticale et la valve reposant sur le dessus du cylindre.
- Le cylindre de gaz ne doit pas être installé à proximité de sources de flammes et ne doit pas être exposé à la lumière du soleil, à la pluie ou à la poussière.
- Fermer la valve du cylindre pendant le transport et le stockage en débranchant le cylindre et en le recouvrant d'un capuchon de protection. Si cela est possible, un capuchon de protection en plastique est généralement utilisé. Tenir le cylindre éloigné des sources de flammes, et maintenir la ventilation à l'intérieur du véhicule.
- S'il une forte odeur de GPL se fait sentir, fermer immédiatement la valve du cylindre et utiliser de l'eau savonneuse pour mouiller tous les raccords du flexible de GPL afin de vérifier l'absence de fuite. Si des bulles apparaissent ou se développent, cela indique une fuite dans le flexible de GPL. Ne pas vérifier la présence de fuites d'air à l'aide d'une flamme nue, par exemple en allumant une cigarette. Si vous trouvez une fuite, contactez un technicien qualifié pour l'inspecter.

**Attention**

- Le flexible de GPL et le cylindre de GPL standard doivent être utilisés ensemble dans cet appareil.
- S'assurer que la date d'inspection sur le cylindre de GPL est dans le champ d'application de l'utilisation spécifiée.
- La position du cylindre doit être fermement réglée pour éviter une courbure ou une torsion excessive lorsque le flexible de GPL est connecté.

## Ajout d'huile moteur dans le générateur

### Attention

À sa sortie d'usine, le générateur ne contient pas d'huile moteur. Ne démarrez pas le générateur avant d'avoir ajouté suffisamment d'huile moteur. N'inclinez pas le générateur lors de l'ajout d'huile pour éviter d'en ajouter trop et d'endommager le générateur.

1. Placez le générateur sur une surface plane.
2. Tournez maintenir le bouton du couvercle d'entretien, pour le mettre sur la position  et retirez le couvercle d'entretien.
3. Dévissez le bouchon et la jauge d'huile.
4. Injectez la quantité spécifiée d'huile moteur recommandée et revissez fermement le bouchon et la jauge d'huile. Reposez le couvercle d'entretien et tournez le bouton pour le mettre sur la position fermée.

**Huile moteur recommandée : SAE SJ 10W-40**

**Qualité d'huile moteur recommandée :**

**API de qualité SJ ou supérieure**

**Capacité d'huile : 0,1 gal. / 0,38 L**

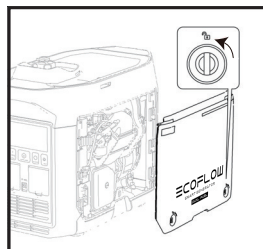

Retrait du couvercle d'entretien

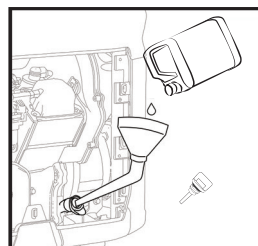

Apport d'huile moteur

## Connexion de la batterie rechargeable

Le générateur ne peut pas être démarré avec le commutateur de démarrage électrique sauf s'il est connecté à la batterie interne. Tournez maintenir le bouton du couvercle d'entretien pour le mettre sur la position , retirez le couvercle d'entretien et connectez respectivement les fils positif et négatif de la batterie.

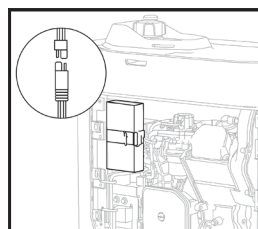

Connexion des fils positif et négatif



## Inspection avant utilisation

### **⚠ Avertissement**

Veillez vérifier soigneusement les composants suivants à chaque fois avant d'utiliser le générateur.

#### **a) Vérifier le volume de carburant(lors de l'utilisation d'essence)**

Retirez le bouchon du réservoir de carburant et vérifiez le niveau de carburant. Injectez du carburant dans le réservoir si le niveau est trop bas.

#### **b) Vérifier le GPL(lors de l'utilisation du GPL)**

Ouvrez la valve de la bouteille de GPL et vérifiez l'absence de fuites en mouillant tous les raccords du tuyau GPL avec de l'eau savonneuse, si des bulles apparaissent ou grossissent, cela indique une fuite dans le tuyau de GPL. S'il y a une fuite dans le connecteur, fermez la valve de la bouteille de gaz et resserrez le connecteur. Ré-ouvrez la valve et revérifiez les connexions avec de l'eau savonneuse. En cas de fuite persistante, ou si la fuite ne se situe pas au niveau du branchement, arrêtez d'utiliser le générateur et contactez le service client.

#### **c) Contrôle du niveau d'huile moteur**

- Assurez-vous qu'il n'y a pas de fuite d'huile moteur.
  - Contrôlez le niveau d'huile moteur. Si le niveau d'huile est bas, le système d'alarme d'huile moteur peut couper le moteur.
1. Dévissez le bouchon, retirez la jauge d'huile et essuyez-la.
  2. Plongez la jauge d'huile dans l'orifice de remplissage d'huile sans la visser et vérifiez le niveau d'huile.
  3. Ajoutez la quantité d'huile moteur recommandée si le niveau est bas.
  4. Vissez fermement la jauge d'huile et le bouchon.

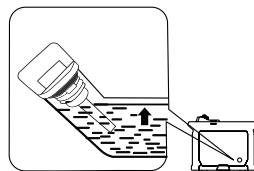

Contrôle du niveau d'huile moteur

#### **d) Vérification de la bonne connexion de la batterie rechargeable**

Tournez maintenant le bouton du couvercle d'entretien pour le mettre sur la position ouverte, retirez le couvercle d'entretien et vérifiez si les fils positif et négatif de la batterie sont correctement connectés.

#### **Dysfonctionnements pendant le fonctionnement**

Vérifiez l'absence de problèmes lorsque le générateur est en marche et contactez EcoFlow pour obtenir une assistance technique supplémentaire si nécessaire.

## 2.4 Utilisation du produit

### **Danger**

- Lisez les consignes de sécurité avant utilisation.
- N'utilisez pas le générateur dans un espace fermé car les gaz d'échappement peuvent entraîner une perte de conscience, voire la mort. Utilisez-le dans un endroit bien aéré.
- Ne branchez pas les prises de sortie CA à des équipements électriques avant de démarrer le générateur.

Conseil : Température ambiante du générateur : -15°C au 40°C en mode d'essence, -5°C au 40°C en mode GPL. Le générateur peut être utilisé à la puissance nominale sous des conditions atmosphériques standard (« conditions atmosphériques standard » - température ambiante de 25°C - pression atmosphérique de 100 kPa - humidité relative de 30 %). Lorsque la température, l'humidité et l'altitude dépassent les conditions atmosphériques standard, la productivité du générateur sera réduite. L'utilisation à température élevée (plus de 35°C) pendant une période prolongée, affectera le cycle de vie du générateur et de sa batterie intégrée. En outre, en cas d'utilisation dans des espaces limités, la puissance doit être réduite car le refroidissement du générateur est compromis.

### 2.4.1 Démarrage

**Attention** Pour la sélection du combustible, le générateur utilise du GPL lorsque le tuyau GPL est connecté et de l'essence lorsque le générateur ne l'est pas.

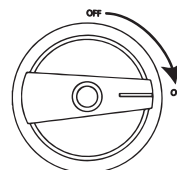
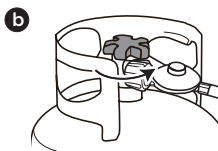
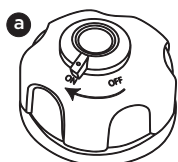

1. a. Utilisation de l'essence : Tourner le bouton du reniflard du bouchon de combustible sur « ON ».  
b. Utilisation du GPL : la valve de la bouteille de GPL.

2. Tournez le commutateur du moteur pour le mettre sur la position « ON ».

**Le générateur peut être démarré à l'aide de l'une des quatre méthodes suivantes :**

#### a) Commutateur de démarrage électrique

Appuyez sur le commutateur de démarrage électrique et maintenez-le enfoncé pendant 2 secondes pour exécuter le programme de démarrage et démarrer le générateur.

Conseil : pour économiser l'énergie de la batterie, lorsque le commutateur du moteur est sur la position « ON », si le générateur ne démarre pas, l'alimentation est coupée au bout de 3 minutes et l'écran d'affichage s'éteint. Dans ce cas, appuyez sur le bouton de démarrage pour activer l'écran d'affichage, puis réactivez le commutateur de démarrage électrique.

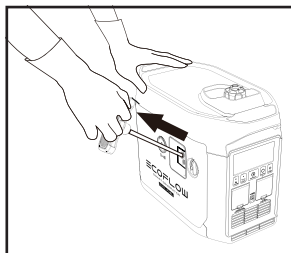

Démarrage manuel

## b) Démarrage manuel

Tirez d'abord doucement sur la poignée du démarreur manuel jusqu'à ce que le cordon soit tendu, puis tirez-le fortement.

Conseil : Lors d'un démarrage manuel, vous devrez appuyer le générateur pour éviter qu'il ne se cogne pendant que vous tirez sur le cordon. Ne pas laisser la poignée du démarreur rebondir vers le générateur. Remettre délicatement la poignée dans sa position d'origine pour éviter d'endommager le démarreur. En cas de perte de batterie ou de batterie morte, la porte de maintenance devra être ouverte pour contrôler manuellement la porte du starter lors de l'utilisation du démarrage manuel GPL.

## c) Démarrage automatique, voir paragraphe 2.4.4

## d) Démarrage à partir de l'application, voir paragraphe 2.4.5

Conseil : lorsque la température ambiante est inférieure à 32 °F/0 °C, le moteur doit chauffer pendant trois minutes après le démarrage, au cours desquelles aucune charge ne doit être ajoutée.

## 2.4.2 Mise hors tension

### essence

Pour couper le moteur en cas d'urgence, placez le commutateur du moteur en position « OFF ». Dans toutes les autres circonstances, veuillez suivre les étapes ci-dessous.

1. Éteignez tous les équipements électriques et débranchez-les du générateur.
2. Il existe quatre méthodes pour éteindre le générateur :
  - a) **À l'aide du commutateur du moteur** : tournez le commutateur du moteur pour le mettre sur la position « OFF » (arrêt).
  - b) **À l'aide du commutateur de démarrage électrique** : appuyez sur le commutateur de démarrage électrique et maintenez-le enfoncé pendant 2 secondes pour arrêter le moteur.
  - c) **Arrêt automatique** : ce générateur s'arrête automatiquement lorsque la charge CC est terminée. Reportez-vous à 2.4.4.

Conseils : lorsque le bouton d'alimentation CA et la sortie CC sont éteints, il s'arrête automatiquement après 10 minutes pour économiser du carburant.

- d) **Arrêt de l'APP, reportez-vous à 2.4.5.**
3. Attendez que le générateur ait complètement refroidi, puis tournez le commutateur du moteur et le bouton de la soupape de reniflard du bouchon du réservoir de carburant pour les mettre sur la position « OFF ».

## GPL

1. Éteindre tous les équipements électriques connectés, puis les débrancher du générateur ;
2. a. Désaffectation temporaire du générateur, identique à celle du carburant ;  
b. Désaffectation prolongée du générateur : fermer la valve du cylindre, attendre que le GPL de la machine soit épuisé, puis la machine s'arrêtera automatiquement ;
3. Tourner la molette sur « OFF ».

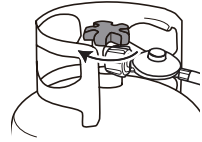

Fermer la valve du cylindre

### 2.4.3 Connexions CA

1. Démarrez le générateur.
2. Insérez la fiche dans la prise de sortie CA et vérifiez que l'icône du port de sortie CA est allumée à l'écran.
3. Allumez l'équipement électrique.

Conseil : Lorsque le générateur est en activité, la sortie CA peut être activée et désactivée via le commutateur de sortie CA. Si la sortie atteint ou dépasse 50 % du niveau nominal du générateur, vous pouvez passer en mode haute performance en maintenant le commutateur de sortie CA enfoncé pendant deux secondes ou en le réglant dans l'application. Si le générateur alimente plusieurs équipements électriques, les alimenter en fonction de leur niveau de sortie, du plus élevé au plus bas.

**⚠ Avertissement** Éteignez tous les équipements électriques avant d'insérer les fiches.

#### Attention

Assurez-vous que tous les équipements électriques, y compris les câbles et les fiches, sont en bon état avant de les connecter au générateur. Vérifiez également que toutes les charges transportées par le générateur se trouvent dans la plage de charge nominale et que le courant de charge se trouve dans la plage de courant nominal.

Conseil : assurez-vous que le générateur est mis à la terre. Si un équipement électrique doit être mis à la terre, le générateur doit également être mis à la terre.

## 2.4.4 Charge CC

### 2.4.4.1 Charge de la batterie DELTA Max, DELTA Pro ou Power Kits

1. a. Pour utiliser du carburant : Tourner le bouton de la valve d'évent du bouchon de carburant sur « ON » (voir 2.4.1 Étape 1) ;  
b. Pour utiliser le GPL : Brancher le cylindre de GPL sur toute la machine et ouvrir la valve (voir 2.4.1 Étape 1) ;
2. Tournez le commutateur du moteur pour le mettre sur la position « ON » (voir l'étape 2 du paragraphe 2.4.1).
3. Effectuez la connexion à la batterie DELTA Max ① DELTA Pro ② ou Power Kits ③ avec le câble de connexion de batterie supplémentaire de 5 mètres\*.
4. Si la puissance restante de la batterie DELTA Max, DELTA Pro ou Power Kits se trouve à la limite inférieure, la batterie envoie une demande de recharge au générateur. Le générateur répond et commence la recharge.

Conseil : si la puissance restante de la batterie DELTA Max, DELTA Pro ou Power Kits ne se trouve pas à la limite inférieure, le générateur peut être démarré manuellement pour lancer la recharge.

5. Lorsque la puissance restante de DELTA Max, DELTA Pro ou Power Kits atteint la limite supérieure, une demande sera envoyée au groupe électrogène pour arrêter la charge, et le groupe électrogène répondra et s'arrêtera automatiquement.

Conseil : Lorsqu'il est démarré automatiquement, le commutateur de sortie CA du générateur est désactivé par défaut.

Lorsque le CA est activé, le générateur ne sera plus disponible une fois le CC soit terminé. Les limites de puissance supérieure et inférieure peuvent être définies dans l'application de la station d'alimentation portable connectée. Charge de la batterie DELTA Max, DELTA Pro ou Power Kits, il est recommandé de régler la limite de puissance supérieure sur 80 % afin d'augmenter le rendement énergétique. Activer le commutateur de sortie CA pour une sortie CA simultanée lorsque la sortie CC est déjà activée. La puissance totale CA + CC est de 1800 W (essence) / 1600 W (GPL), avec une sortie CA prioritaire.

\* Une fois le DELTA Pro/ Power Kits connecté pour la charge, vous devrez acheter l'adaptateur DELTA Pro vers Smart Generator dans la boutique en ligne pour connecter le générateur au DELTA Pro/ Power Kits.

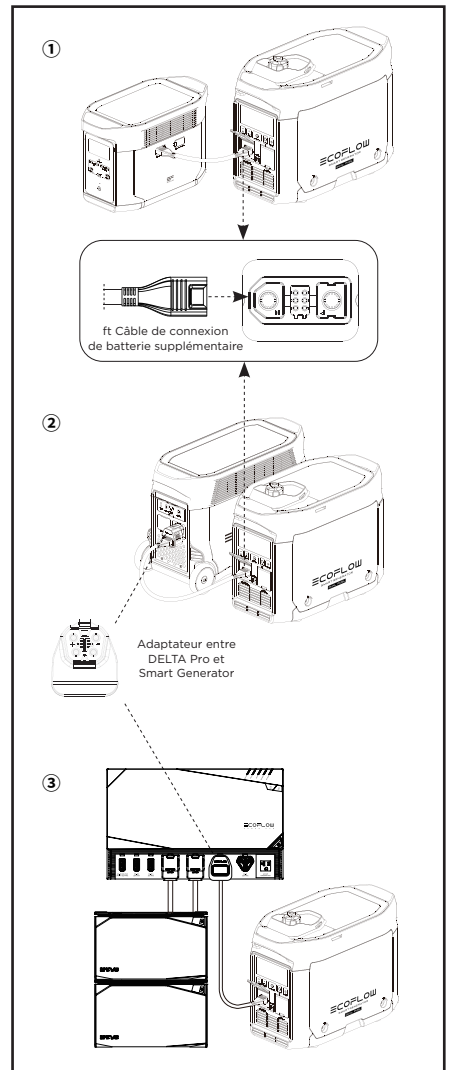

### 2.4.4.2 Charge de la batterie DELTA Max Extra ou de la batterie DELTA Pro Extra

1. a. Pour utiliser du carburant : Tourner le bouton de la valve d'évent du bouchon de carburant sur « ON » (voir 2.4.1 Étape 1) ;  
b. Pour utiliser le GPL : Également 2.4.4.1 ;
2. Tournez le commutateur du moteur pour le mettre sur la position « ON » (voir l'étape 2 du paragraphe 2.4.1).
3. Effectuez la connexion à la batterie DELTA Max Extra ④ ou à la batterie DELTA Pro Extra ⑤ avec le câble de connexion de batterie supplémentaire de 5m/16,4ft\*.
4. Allumez la batterie DELTA Max Extra ou la batterie DELTA Pro Extra pour qu'elle envoie une demande de recharge au générateur. Le générateur répond et commence la recharge.
5. Lorsque la batterie DELTA Max Extra ou la batterie DELTA Pro Extra est complètement rechargée, elle envoie une demande d'arrêt de recharge au générateur. Le générateur répond et arrête la recharge CC.

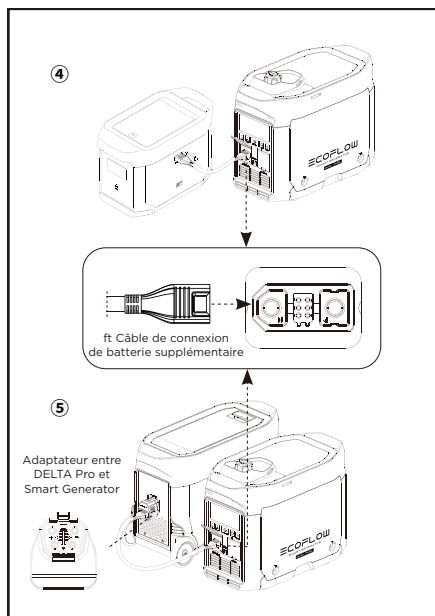

\* Une fois le DELTA Pro Extra connecté pour la charge, vous devrez acheter l'adaptateur DELTA Pro vers Smart Generator dans la boutique en ligne pour connecter le générateur au DELTA Pro Extra.

### 2.4.5 Utilisation de l'application

L'application EcoFlow permet aux utilisateurs de contrôler et de surveiller les centrales EcoFlow à distance. Téléchargez la sur :  
<https://download.ecoflow.com/app>

#### Politique de confidentialité

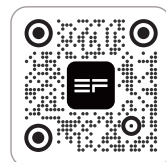

En utilisant les produits, applications et services EcoFlow, vous acceptez les conditions d'utilisation et la politique de confidentialité EcoFlow, auxquelles vous pouvez accéder via la section « À propos » de la page « Utilisateur » sur l'application EcoFlow ou sur le site Web officiel EcoFlow à l'adresse <https://www.ecoflow.com/policy/terms-of-use> et <https://www.ecoflow.com/policy/privacy-policy>



Application  
EcoFlow

## 2.4.6 Plage d'application

Assurez-vous que la charge totale du générateur se trouve dans la plage nominale avant de l'utiliser ; dans le cas contraire, le générateur pourrait être endommagé.

Application			
Facteur de puissance	1	0,8-0,95	0,4-0,75 (Efficacité 0,85)
Puissance de sortie	≤1,800 W (essence) ≤1,600 W (GPL)	≤1,440 W (essence) ≤1,280 W (GPL)	≤612 W (essence) ≤544 W (GPL)

### Attention

Lorsque ce générateur alimente des instruments de précision, des contrôleurs électroniques, des ordinateurs personnels ou des micro-ordinateurs, maintenez le générateur à une distance suffisante des équipements susmentionnés pour éviter les interférences électromagnétiques et assurez-vous que ces dispositifs électroniques n'interfèrent pas avec le générateur.

Si ce générateur est utilisé pour alimenter des dispositifs médicaux, il est recommandé de consulter d'abord les fabricants et techniciens correspondants. Cela est dû au fait que certains équipements électroniques ou machines à usage général dans les hôpitaux nécessitent un courant puissant au démarrage et peuvent ne pas être en mesure d'utiliser le générateur. Veuillez contacter le fabricant de l'équipement pour confirmation, même si les paramètres de démarrage respectifs de l'équipement remplissent les conditions répertoriées dans le tableau ci-dessus.

## 2.4.7 Exigences spéciales

### ⚠ Avertissement

- Des lois ou réglementations locales peuvent s'appliquer à l'utilisation prévue du générateur. Pour plus d'informations, veuillez consulter les électriciens qualifiés, les inspecteurs électriques ou les autorités locales compétentes.
- Dans certaines zones, les générateurs doivent être enregistrés auprès des entreprises de services publics locales.
- Les générateurs, s'ils sont utilisés sur des chantiers de construction, peuvent être soumis à des réglementations.

### 3. Maintenance et entretien

Une maintenance et un entretien appropriés sont essentiels pour garantir une utilisation sûre, économique et fiable. Cela permet également de minimiser votre impact sur l'environnement.

Vous devez contrôler et entretenir régulièrement votre générateur afin de le maintenir dans un état optimal, conformément au programme ci-dessous.

Élément		Intervalles d'entretien	À chaque fois	Au cours du premier mois ou après 20 heures de fonctionnement	Une fois tous les trois mois ou toutes les 50 heures de fonctionnement par la suite	Puis une fois par an ou toutes les 100 heures de fonctionnement
Huile moteur du générateur	Contrôler - Ajouter	●				
	Remplacer		●	●		
Élément de filtre à air	Vérifier - Ajouter	●				
	Nettoyer		●			
	Remplacer				●	
Cuve à sédiments	Nettoyer					●
Bougie d'allumage*	Nettoyer - Régler					●
Pare-étincelles	Nettoyer				●	
Vitesse de ralenti **	Contrôler - Régler					●
Jeu des soupapes **	Contrôler - Régler					●
Réservoir de carburant et filtre à carburant **	Nettoyer					●
Tuyau de carburant**	Contrôler	Tous les 2 ans (ou remplacer si nécessaire)				
Flexible GPL**	Contrôler	Tous les 2 ans (ou remplacer si nécessaire)				
Culasse, piston	Éliminer les dépôts de carbone **	Toutes les 300 heures				
* Ces éléments doivent être remplacés si nécessaire						
** Ces appareils doivent être entretenus par leurs revendeurs respectifs, sauf si l'utilisateur dispose des outils et de la capacité d'entretien appropriés						

#### Attention

- Si le générateur fonctionne à haute température sous des charges élevées, l'huile moteur doit être remplacée toutes les 25 heures.
- En cas de travail dans des environnements poussiéreux ou difficiles, l'élément de filtre à air doit être nettoyé toutes les 10 heures et, si nécessaire, remplacé toutes les 25 heures.
- Vérifiez les éléments en fonction du cycle ou de la durée, selon la première échéance.

Si vous avez atteint un intervalle d'entretien, l'entretien doit être effectué dès que possible selon les besoins, conformément au tableau ci-dessus.



**⚠ Danger**

Mettez le générateur hors tension avant de commencer toute opération de maintenance. Placez le générateur sur une surface horizontale et séparez le capuchon de la bougie d'allumage pour empêcher le générateur de démarrer. N'utilisez pas le générateur dans des endroits mal ventilés tels que des pièces fermées, des tunnels ferroviaires ou des grottes. Veillez à maintenir la zone de travail bien ventilée. Les gaz d'échappement du générateur contiennent des vapeurs toxiques de monoxyde de carbone. L'inhalation de ces fumées peut entraîner un choc, une perte de conscience, voire la mort.

### 3.1 Vérification de la bougie d'allumage

La bougie d'allumage est une partie importante du générateur, qui doit être vérifiée régulièrement.

1. Tournez maintenant le bouton du couvercle d'entretien pour le mettre sur la position  et retirez le couvercle d'entretien.
2. Retirez le capuchon de la bougie d'allumage.
3. Faites tourner la douille de la bougie d'allumage dans le sens inverse des aiguilles d'une montre pour retirer la bougie d'allumage.
4. Vérifiez l'absence de décoloration et éliminez les dépôts de carbone. Le centre en porcelaine autour de l'électrode centrale de la bougie d'allumage doit être légèrement marron s'il est en bon état. L'électrode doit être remplacée si elle est usée ou si l'isolation est écaillée, fissurée ou sale.
5. Vérifiez le modèle de la bougie d'allumage et assurez-vous que son jeu est suffisant. Si nécessaire, corrigez le jeu.

Bougie d'allumage standard : A5RTC

Jeu de la bougie d'allumage : 0,6-0,8 mm

Conseil : le moteur peut être endommagé si la hauteur de jeu de la bougie d'allumage est incorrecte.

6. Réinstallez la bougie d'allumage en serrant à un couple de  $13,5 \pm 1,5$  Nm.

Conseil : en cas d'installation sans clé dynamométrique, il est possible de tourner la bougie jusqu'à ce qu'elle soit serrée, puis de continuer à tourner de 1/4 à 1/2 tour supplémentaire.

7. Réinstallez le capuchon de la bougie d'allumage sur la bougie.
8. Réinstallez le couvercle d'entretien.

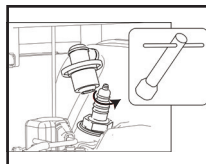

Retrait de la bougie d'allumage

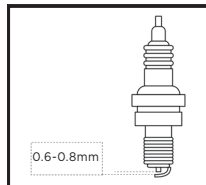

Jeu de la bougie d'allumage

## 3.2 Réglage du carburateur

Le carburateur est une partie importante du moteur. Il doit être réglé par un revendeur possédant les connaissances professionnelles, les données et l'équipement nécessaires pour s'assurer qu'il est correctement réglé.

## 3.3 Remplacement de l'huile moteur

**⚠ Avertissement** Ne vidangez pas l'huile moteur immédiatement après l'arrêt du générateur. La température de l'huile est très élevée. Veillez à ne pas vous brûler lors de la vidange de l'huile.

1. Placez le générateur sur une surface plane, démarrez-le et maintenez-le en marche pendant plusieurs minutes pour augmenter sa température. Puis éteignez-le. Tournez le commutateur du moteur et le bouton du reniflard du bouchon du réservoir de carburant en position « OFF » (arrêt).
2. Tournez maintenir le bouton du couvercle d'entretien pour le mettre sur la position  et retirez le couvercle d'entretien.
3. Dévissez le bouchon et la jauge d'huile.
4. Placez le bac à huile sous le générateur et inclinez le générateur. L'huile s'écoule rapidement.

Conseil : une mise au rebut incorrecte de l'huile moteur peut nuire à l'environnement. Si vous remplacez l'huile moteur vous-même, mettez l'huile usagée au rebut de manière appropriée. Stockez l'huile usagée dans un récipient scellé et confiez-le au centre de recyclage d'huile le plus proche. Ne le versez pas dans une poubelle, sur le sol ou dans les égouts.

5. Placez le générateur en position horizontale d'origine.

**Attention** N'inclinez pas le générateur lors de l'ajout d'huile pour éviter d'en ajouter trop et d'endommager le générateur.

6. Ajoutez de l'huile jusqu'au niveau adéquat.
7. Essuyez la jauge d'huile et éliminez toute trace d'huile.

**⚠ Avertissement** Empêchez tout corps étranger de pénétrer dans le moteur.

8. Serrez la jauge d'huile et le couvercle.
9. Reposez le couvercle d'entretien et tournez le bouton pour le mettre sur la position fermée.

### 3.4 Filtre à air

1. Tournez maintenir le bouton du couvercle d'entretien pour le mettre sur la position  et retirez le couvercle d'entretien.
2. Retirez les vis et le couvercle du filtre à air.
3. Retirez l'élément filtrant en mousse.
4. Nettoyez l'élément filtrant en mousse avec de l'eau savonneuse ou un solvant ininflammable et séchez-le.
5. Ajoutez de l'huile dans l'élément filtrant en mousse et essorez pour retirer l'excédent d'huile. L'élément filtrant en mousse doit être humide, mais l'huile ne doit pas goutter.
6. Placez l'élément filtrant en mousse dans le filtre à air.

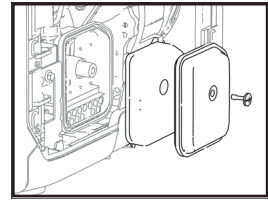

Dépose du couvercle du filtre à air

Conseil : 1. assurez-vous que la surface de l'élément filtrant en mousse est en contact étroit avec le filtre à air, sans laisser d'espace entre les deux.

2. Ne démarrez pas le générateur avant d'avoir réinstallé le filtre à air, car un excès de gaz toxique pourrait se former et des corps étrangers pourraient pénétrer dans le moteur, provoquant l'usure du bloc-moteur.

7. Remettez le couvercle du filtre à air dans sa position d'origine et serrez les vis.

8. Reposez le couvercle d'entretien et tournez le bouton pour le mettre sur la position fermée.

**Attention** Ne tordez pas l'élément filtrant en mousse pour éviter de l'endommager.



Nettoyez



Appuyez et laissez sécher à l'air libre (ne pas tordre)



Ajoutez la quantité correcte d'huile



Appuyez (ne pas tordre)

### 3.5 Crépine du filtre à carburant

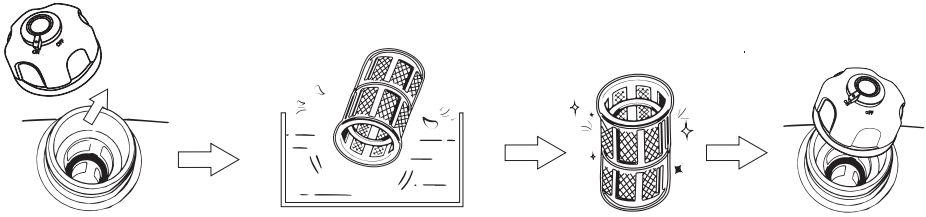

1. Retirez le bouchon du réservoir de carburant et le filtre à carburant.
2. Nettoyez la crépine du filtre à carburant avec du carburant.
3. Essuyez le filtre à carburant et reposez-le dans le carburant.
4. Reposez le bouchon du réservoir de carburant en place.

**⚠ Avertissement** N'utilisez jamais de carburant à proximité de fumée ou de flammes.

**Attention** Veillez à serrer le bouchon du réservoir de carburant.

### 3.6 Silencieux

1. Dévissez les boulons.
2. Retirez le capuchon de silencieux, le bloc de silencieux et le pare-étincelles.
3. Nettoyez délicatement les dépôts de carbone sur le bloc de silencieux et le pare-étincelles à l'aide d'une brosse métallique pour éviter d'endommager ou de rayer le bloc de silencieux et le collecteur de bougie d'allumage.
4. Vérifiez si le bloc de silencieux ou le pare-étincelles est endommagé et remplacez-le si c'est le cas.
5. Reposez les pièces l'une après l'autre.

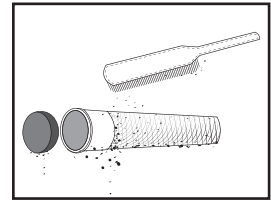

Nettoyez les dépôts de carbone

**⚠ Avertissement**

Une fois que le générateur démarre, le moteur et le silencieux deviennent brûlants. Ne laissez pas votre peau ou vos vêtements entrer directement en contact avec le moteur ou le silencieux pendant les contrôles et l'entretien.

## 4. Stockage et transport

Si vous prévoyez de stocker ce générateur à long terme, vous devez prendre certaines mesures de stockage pour éviter un vieillissement prématuré du générateur.

### 4.1 Vidange du carburant

1. Tournez le commutateur du moteur pour le mettre sur la position « OFF ».

Conseil : Lorsqu'il n'y a pas de carburant restant dans le générateur, sauter cette étape et s'assurer que le couvercle anti-poussière GPL est en place.

2. Ouvrez le bouchon du réservoir de carburant, retirez le filtre à carburant, vidangez tout le carburant du réservoir de carburant dans un réservoir de carburant temporaire et replacez le bouchon du réservoir de carburant.

3. Démarrez le générateur. Le carburant restant sera consommé en environ 20 minutes. Le générateur s'éteint lorsqu'il ne reste plus de carburant.

- Ne branchez aucun équipement électrique au générateur.
- Le temps nécessaire au fonctionnement du générateur dépend de la quantité de carburant restante dans le réservoir de carburant.

4. Tournez maintenant le bouton du couvercle d'entretien pour le mettre sur la position  et retirez le couvercle d'entretien.

5. Desserrez et retirez le boulon de vidange d'huile du carburateur et vidangez le carburant du carburateur dans le réservoir de carburant temporaire.

6. Tournez le commutateur du moteur pour le mettre sur la position « OFF ».

7. Vissez et serrez le boulon de vidange d'huile.

8. Replacez le couvercle d'entretien et tournez le bouton pour le mettre sur la position fermée.

9. Coupez le bouton de la soupape de reniflard du bouchon du réservoir de carburant une fois que le moteur a complètement refroidi.

**⚠ Avertissement** Le carburant étant hautement volatil et toxique, veuillez lire attentivement les « Consignes de sécurité » pour connaître les instructions de manipulation.

**Attention** Essuyez tout carburant renversé à l'aide d'un chiffon doux propre pour éviter d'endommager la coque en plastique.

### 4.2 Stockage du générateur

Procédez comme suit pour protéger les pièces telles que le corps du moteur et les segments de piston, qui sont sensibles à la corrosion.

1. Retirez la bougie d'allumage, injectez 10 mL/0,34 oz. d'huile moteur, replacez la bougie d'allumage et tirez sur la poignée du démarreur pendant plusieurs minutes afin que l'huile moteur puisse lubrifier complètement le bloc-cylindres.

2. Tirez sur la poignée du démarreur jusqu'à ce qu'elle soit bien serrée (pour éviter que le bloc-cylindres et les soupapes ne rouillent).

3. Essuyez la surface du générateur, placez le générateur dans un endroit bien aéré et sec et couvrez-le.

## 4.3 Batterie rechargeable

Débranchez la batterie à chaque fois qu'elle doit être stockée pendant une période prolongée et rebranchez-la avant de l'utiliser à nouveau. Attention : la batterie doit être chargée et déchargée tous les 3 mois. Elle se charge lorsque le moteur tourne.

## 4.4 Stockage après utilisation

Si le générateur est stocké avec du carburant présent dans le réservoir et le carburateur, effectuez l'entretien comme indiqué dans le tableau ci-dessous avant d'utiliser à nouveau le générateur.

Durée de stockage	Procédure d'entretien recommandée pour éviter les démarrages difficiles
Un mois	Aucune préparation nécessaire
Un à deux mois	Vidangez le carburant et injecter du carburant frais
De deux mois à un an	Vidangez le carburant et injecter du carburant frais
	Vidangez le carburant du bouchon de vidange du carburateur ①
	Vidangez le carburant de la cuve à sédiments ②
Au-delà d'un an	Vidangez le carburant et injecter du carburant frais
	Vidangez le carburant du bouchon de vidange du carburateur ①
	Vidangez le carburant de la cuve à sédiments ②
	Vidangez le carburant d'origine dans un récipient approprié à la fin du stockage et injectez du carburant frais avant de démarrer le générateur.

① Desserrez et retirez le boulon de vidange d'huile et vidangez tout le carburant du carburateur. Vidangez le carburant dans un récipient adapté, puis vissez et serrez le boulon de vidange d'huile.













② Après avoir coupé le commutateur du moteur, déposez la cuve à sédiments, videz l'essence de la cuve, reposez la cuve à sédiments et serrez-la.

## 4.5 Transport

### Attention

- Lors du déplacement, du stockage ou de l'utilisation du générateur, ne le placez pas sur le côté. L'huile moteur peut fuir et endommager le moteur ou vos biens.
- Si le générateur fonctionne en permanence, laissez-le refroidir avant de le charger sur le véhicule de transport. Les moteurs chauds et les systèmes de vidange peuvent causer des brûlures et provoquer l'inflammation de certains matériaux. Pour éviter les déversements de carburant pendant le transport, placez le générateur verticalement en position de fonctionnement standard, et placez le commutateur du moteur et le bouton de la soupape de reniflard du bouchon de carburant en position « OFF ».
- Pendant le transport, veillez à ce que le générateur ne tombe pas ou ne reçoive pas d'impacts.

## 5. Défauts et dépannage

Erreurs	Contenu des conseils	Type d'erreur	Causes possibles	Méthodes de récupération
Démarrage impossible		Circuit de carburant	Lorsque l'essence est utilisée, tourner le bouton de la valve d'évent du bouchon de carburant sur OFF ; lorsque vous utilisez du GPL, la valve de le cylindre de gaz GPL n'est pas ouverte.	Tourner le bouton de la valve d'évent du carburant sur ON ou ouvrir la valve du cylindre de GPL
			Le commutateur du moteur est en position « OFF »	Tournez le commutateur du moteur pour le mettre en position « ON »
	 L'icône clignote		Il ne reste plus de carburant	Ravitaillement en carburant
			Le générateur n'a pas été correctement préparé pour le stockage, l'essence n'a pas été évacuée ou la qualité du carburant injecté était mauvaise.	Videz le réservoir de carburant et le carburateur et remplissez-les de carburant frais
		Circuit d'huile moteur	Le filtre à carburant est obstrué. Défauts du carburateur, défaillance d'allumage, soupapes bloquées, etc.	Envoyez le générateur au revendeur ou reportez-vous au manuel de service
	Le voyant d'alerte de niveau d'huile reste allumé		Niveau d'huile moteur bas. Le système d'alarme d'huile moteur peut couper le moteur.	Ajoutez de l'huile moteur
		Circuit électrique	La bougie d'allumage est défectueuse, sale ou présente un jeu incorrect	Réglez le jeu ou remplacez la bougie d'allumage
			La bougie d'allumage a été humidifiée par le carburant (dversé à l'extérieur du moteur)	Séchez la bougie d'allumage à l'air libre et réinstallez-la
	Le voyant d'alerte de niveau d'huile reste allumé		Échec de communication	Envoyez le générateur au revendeur ou reportez-vous au manuel de service
	 L'icône reste allumée		La batterie est déchargée ou endommagée	Tirez à la main pour démarrer et remplacer la batterie
 L'icône reste allumée	CO dépassant les valeurs standard spécifiées	Mauvaise ventilation	Coupez le générateur et améliorez la ventilation	
Aucune puissance de sortie	 L'icône clignote	Protection contre les surcharges CA	Problèmes liés à la charge	Retirez la charge à l'origine du problème, arrêtez le générateur et redémarrez-le
	 L'icône clignote	Protection contre les surcharges CC	Problèmes liés à la charge	Retirez la charge à l'origine du problème, arrêtez le générateur et redémarrez-le
	 L'icône reste allumée	Protection contre les températures excessives	L'entrée d'air est bloquée, la température ambiante est trop élevée ou la charge est trop importante	Vérifiez l'entrée d'air, retirez-la de l'environnement à haute température ou réduisez la charge
	 L'icône reste allumée	Surchauffe de la batterie	L'entrée d'air est bloquée, la température ambiante est trop élevée ou la charge est trop importante	Vérifiez l'entrée d'air, retirez-la de l'environnement à haute température ou réduisez la charge

**Erreur de communication** : des erreurs de communication peuvent se produire dans deux situations spécifiques, détaillées ci-dessous.

**1) Erreur normale** : si le générateur passe en mode veille alors qu'il est connecté à DELTA Max ou DELTA Pro, une erreur de communication se produit. Dans ce cas, appuyez sur un bouton pour réactiver le générateur, ce qui fera disparaître l'erreur de communication.

**2) Erreur anormale** : si l'erreur de communication ne disparaît pas une fois le générateur réactivé ou pendant que le générateur est en marche, cela peut indiquer que l'erreur est due à un problème concernant le générateur.

Si une alerte se produit pendant l'utilisation de ce produit et si l'icône d'alerte ne disparaît pas après la mise en œuvre des méthodes ci-dessus ou le redémarrage du produit, cessez immédiatement de l'utiliser.

Si les informations ci-dessus ne permettent toujours pas de résoudre votre problème, veuillez contacter notre personnel d'entretien professionnel pour obtenir de l'aide.

## 6. Paramètres et spécifications

Machine complète	Longueur × largeur × hauteur	23,5×11,8×18,7 in/597×300×475 mm
	Poids net	67,2 lbs/30,5 kg
Générateur	Type	Conversion de fréquence
	Fréquence	50 Hz
	Tension nominale	230 V
	Puissance nominale	Essence : 1,800 W (valeur maximale 1,900 W) GPL : 1,600 W (valeur maximale 1,700 W)
	Facteur de puissance	1
	Tension de sortie CC	42-58,8 V
	Courant de sortie CC maximum	32 A
	Moteur	Modèle de moteur
Type de moteur		Monocylindre, quatre temps, refroidissement par air forcé, soupape en tête
Cylindrée du moteur		80 CC
Type de carburant		Essence sans plomb / GPL
Volume du réservoir de carburant		1,05 gal./4,00 L
Volume d'huile moteur du générateur		0,1 gal./ 0,38 L
Temps de fonctionnement continu (essence)		3,5 h (pleine charge)
Niveau de bruit (à une distance de 7 mètres)		56-67 dB (pleine charge)
Modèle de bougie d'allumage		A5RTC (TORCHE)
Mode de démarrage		Démarrage électrique



# 7. Schéma électrique

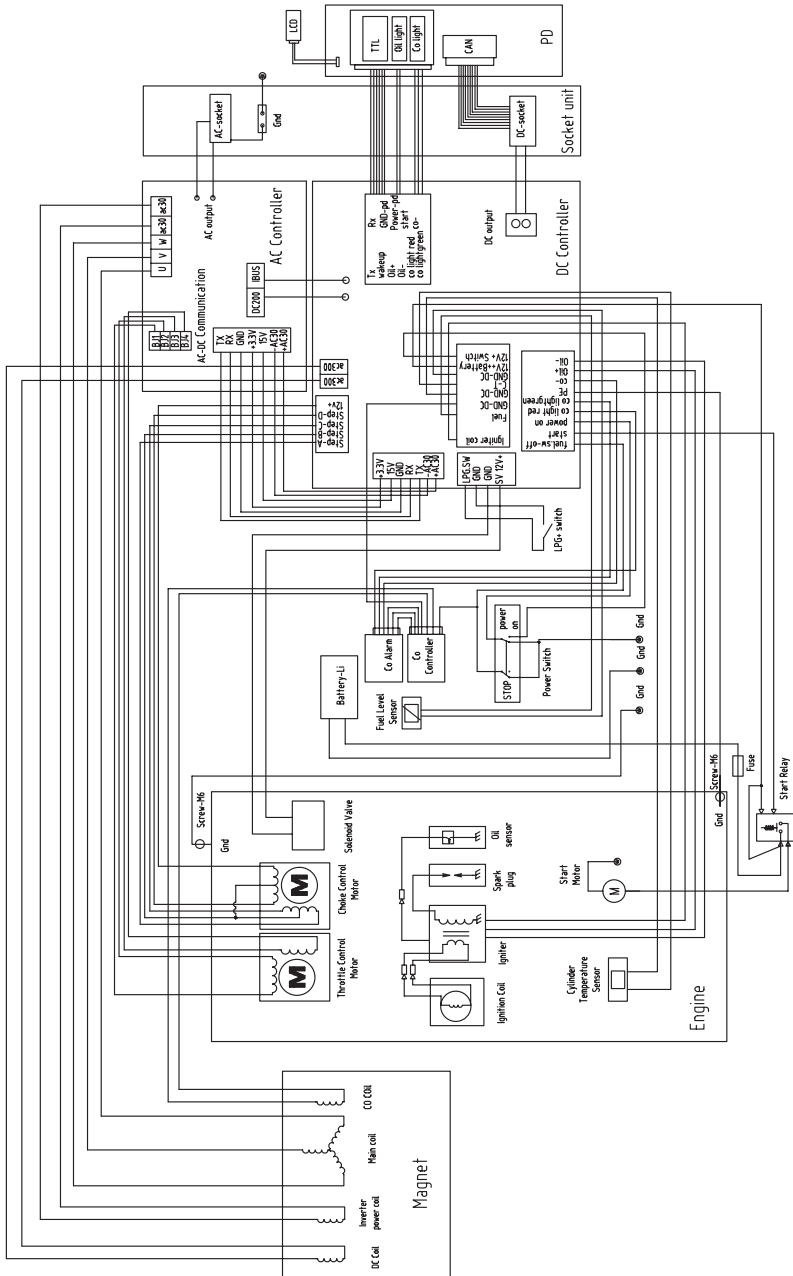

## 8. Liste des éléments fournis

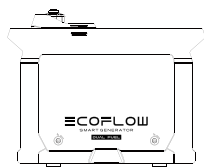

EcoFlow Smart Generator  
Dual Fuel

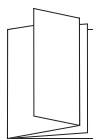

Manuel d'utilisation  
et carte de garantie

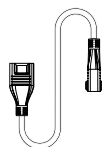

ft Câble de  
connexion de batterie  
supplémentaire

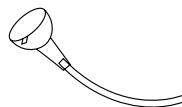

Entonnoir d'huile



Tournevis

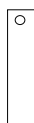

Douille de bougie  
d'allumage



Tige d'extension



Clé à double extrémité



Flexible GPL

# ECOFLOW

EcoFlow Smart Generator Dual Fuel

—  
Manuale utente

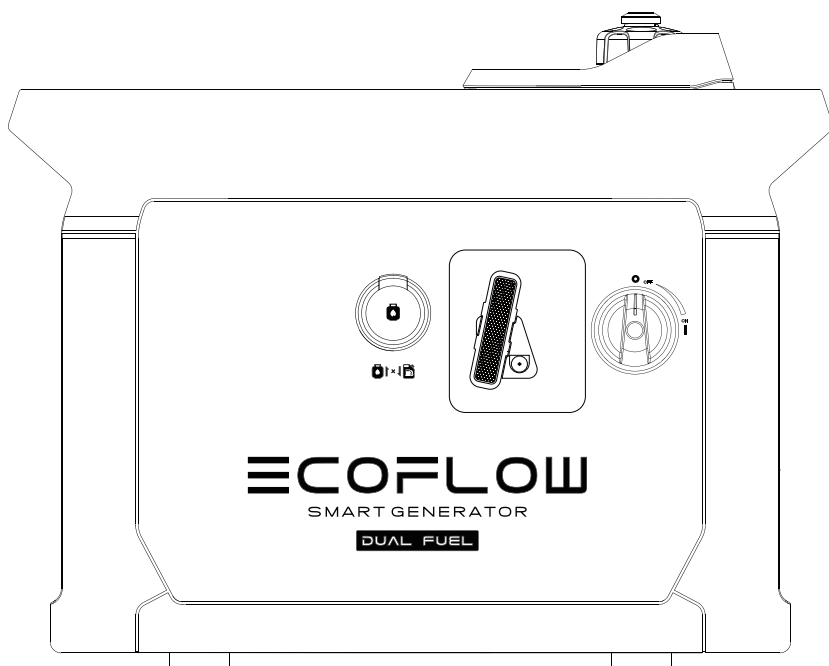



## Dichiarazione di non responsabilità

---

Prima di utilizzare il prodotto, gli utenti devono leggere attentamente il presente manuale utente e assicurarsi di averne compreso appieno il contenuto. Conservare il presente manuale utente per riferimento futuro. Qualsiasi uso non corretto può causare gravi lesioni all'utente o ad altri, danni al prodotto o perdita di proprietà. Utilizzando questo prodotto, si riterrà che l'utente abbia compreso, riconosciuto e accettato tutti i termini e i contenuti del Manuale utente, e sarà responsabile di qualsiasi uso non corretto e di tutte le conseguenze da esso derivanti. Con il presente documento, EcoFlow declina ogni responsabilità per eventuali perdite dovute all'utilizzo del prodotto da parte dell'utente in maniera non conforme a quanto indicato nel Manuale utente.

In conformità alle leggi e alle normative, la nostra azienda ha il diritto finale di interpretare questo documento e tutti i documenti relativi a questo prodotto. Qualsiasi aggiornamento, revisione o risoluzione del contenuto, se necessario, sarà effettuato senza preavviso. Gli utenti sono tenuti a visitare il sito ufficiale di EcoFlow per consultare le informazioni più aggiornate sul prodotto.

# Contenuto

<b>1. Linee guida per la sicurezza</b>	<b>1</b>
1.1 Avvertenza di sicurezza	1
1.2 Istruzioni per la sicurezza	1
1.3 Etichette importanti	2
<b>2. Guida introduttiva</b>	<b>3</b>
2.1 Descrizione dell'aspetto	3
2.2 Introduzione alle icone sullo schermo	5
2.3 Prima di utilizzare il prodotto	6
2.4 Utilizzo del prodotto	10
--2.4.1 Avviamento	10
--2.4.2 Spegnimento	11
--2.4.3 Collegamenti CA	12
--2.4.4 Carica CC	13
2.4.4.1 Carica di DELTA Max o DELTA Pro o Power Kits	13
2.4.4.2 Carica di batterie supplementari DELTA Max o di batterie supplementari DELTA Pro	14
--2.4.5 Utilizzo dell'app	14
--2.4.6 Campo di applicazione	15
--2.4.7 Requisiti speciali	15
<b>3. Manutenzione e assistenza</b>	<b>16</b>
3.1 Controllo della candela	17
3.2 Regolazione del carburatore	18
3.3 Sostituzione dell'olio motore	18
3.4 Filtro dell'aria	19
3.5 Filtro del carburante	20
3.6 Silenziatore	20
<b>4. Stoccaggio e trasporto</b>	<b>21</b>
4.1 Scarica del carburante	21
4.2 Stoccaggio del generatore	21
4.3 Batteria ricaricabile	22
4.4 Utilizzo dopo lo stoccaggio	22
4.5 Trasporto	22
<b>5. Guasti e risoluzione dei problemi</b>	<b>23</b>
<b>6. Parametri e specifiche</b>	<b>24</b>
<b>7. Schema circuitale</b>	<b>25</b>
<b>8. Elenco elementi</b>	<b>26</b>

# 1. Linee guida per la sicurezza

## 1.1 Avvertenza di sicurezza

La sicurezza personale, degli altri e dei beni sono di primaria importanza. Leggere attentamente le avvertenze di sicurezza riportate nel Manuale utente e sull'adesivo del gruppo elettrogeno. Esse sono estremamente importanti.

Ciò serve a ricordare i potenziali pericoli per l'utente e per altre persone. Prima di ogni avvertenza di sicurezza si trovano un simbolo e una delle tre parole seguenti: pericolo, avvertenza o attenzione.

Queste parole indicano:

**⚠ Pericolo** Il mancato rispetto delle istruzioni può portare a conseguenze molto gravi o mortali.

**⚠ Avvertenza** Il mancato rispetto delle istruzioni può portare a conseguenze gravi o mortali.

**⚠ Attenzione** Il mancato rispetto delle istruzioni può portare al danneggiamento del gruppo elettrogeno e di altri beni.

## 1.2 Istruzioni per la sicurezza

Leggere attentamente il Manuale utente prima di utilizzare il generatore per evitare incidenti.

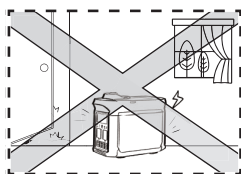

Non utilizzare all'interno e tenere lontano da porte, finestre e prese d'aria

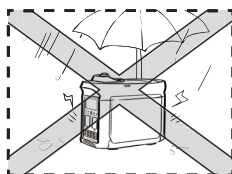

Non utilizzare in ambienti umidi

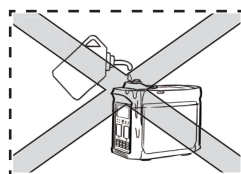

Assicurarsi che non vi siano fuoriuscite di carburante durante il rifornimento

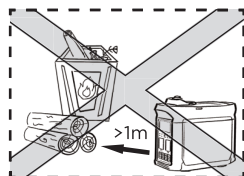

Tenere i materiali combustibili ad almeno 3 ft (1 m) di distanza

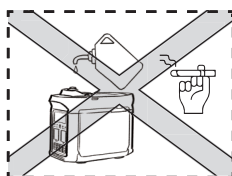

Non fumare durante il rifornimento

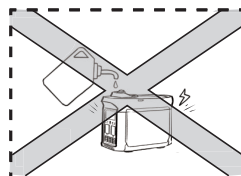

Spegnere il motore prima di effettuare il rifornimento

### Collegamento a terra del generatore

Il generatore è dotato di messa a terra del sistema, che viene utilizzata per collegare i componenti del telaio del generatore a un terminale di messa a terra nella presa CA. La messa a terra del sistema non si collega al neutro CA.

### Collegamento del generatore all'impianto elettrico

Non collegare il generatore all'impianto elettrico di un edificio a meno che non sia stato installato un interruttore di isolamento da un elettricista certificato. Osservare tutte le leggi e i requisiti normativi applicabili in materia di impianti elettrici.

#### Attenzione

Mantenere pulite e non ostruite le prese d'aria sul lato del pannello anteriore, silenziatore e parte inferiore del generatore ed evitare che vi entrino detriti, fango o acqua. Nel caso in cui queste prese d'aria si ostruiscano, il generatore, la centralina o il motore potrebbero danneggiarsi. Non trasportare, conservare o utilizzare il generatore insieme ad altri prodotti. Eventuali perdite di olio possono danneggiare il generatore o compromettere la sicurezza personale e i beni.

# 1.3 Etichette importanti

Prima di iniziare a utilizzare il prodotto, consultare con attenzione i seguenti adesivi.

## ⚠ WARNING / WARNUNG

**Read the owner's manual and all labels before operating.**  
Vor der Inbetriebnahme die Anweisungen im Benutzerhandbuch sowie alle Kennzeichnungen beachten.

	<p><b>Only operate in well-ventilated areas. Using a generator indoors CAN KILL YOU IN MINUTES. Generator exhaust contains carbon monoxide. This is a poison you cannot see or smell. Tampering with this CO alarm system will cause Carbon Monoxide poisoning!</b> Nur in gut belüfteten Bereichen im Betrieb nehmen. Die Verwendung eines Generators im Innenraum KANN INNERHALB VON MINUTEN ZUM TOD FÜHREN. Generatoren stoßen Kohlenmonoxid aus. Das ist ein giftiges, farb- und geruchloses Gas. Manipulationen an diesem CO-Alarmsystem führen zur Kohlenmonoxidvergiftung!</p>	
	<p><b>Electrocution can occur if generator is used in rain, snow, or near water. Keep this unit dry at all times. Electrocuting or property damage can occur. Refer to the owner's manual.</b> Bei der Verwendung des Generators bei Regen, Schnee oder in der Nähe von Wasser besteht Stromschlaggefahr. Dieser Gerät stets trocken halten. Es besteht Stromschlaggefahr. Sachschäden sind möglich. Weitere Informationen siehe Benutzerhandbuch.</p>	<p><b>Backfeed into utility system can cause property damage and electrocution hazard. Do not connect the generator to a building's electrical system unless an isolation switch has been properly installed by a licensed electrician.</b> Eine Rückspeisung in das Versorgungssystem kann zu Sachschäden und Stromschlaggefahr führen. Den Generator nur dann an das Stromnetz eines Gebäudes anschließen, wenn ein Trennschalter von einem lizenzierten Elektriker ordnungsgemäß installiert wurde.</p>
	<p><b>Check for spilled fuel or fuel leaks. Stop engine before refueling. Do not operate near flammable materials.</b> Auf verschüttetes oder austretendes Kraftstoff prüfen. Motor vor dem Nachfüllen des Kraftstoffs abstellen. Nicht in der Nähe von brennbaren Materialien im Betrieb nehmen.</p>	
	<p><b>When operating the generator: Never place a partition or other barrier around the generator. Do not cover the generator with a box. Do not place any objects on the generator. Turn the fuel tank cap air vent knob to "OFF" after the engine has completely cooled down.</b> Folgendes ist beim Betrieb des Generators zu beachten: Niemals eine Trennwand oder andere Absperrungen um den Generator herum aufstellen. Den Generator nicht in einem Karton aufbewahren. Keine Gegenstände auf den Generator stellen. Den Tankdeckel-Entlüftungsknopf auf „OFF“ („AUS“) stellen, sobald der Motor vollständig abgekühlt ist.</p>	

**EcoFlow Smart Generator Dual Fuel**

Low Power Generating Sets

MODEL/MODELL: EFG200	WEIGHT/GEWICHT: 30.5kg
MAXIMUM POWER/MAXIMALE LEISTUNG: MAX 1900W Gas/1700W LPG	PERFORMANCE CLASS/LEISTUNGSKLASSE: G1
RATED POWER/NENNLEISTUNG: COP:1800W Gasoline/1600W LPG	QUALITY CLASS/QUALITÄTSKLASSE: Class A/Klasse A
RATED AC OUTPUT VOLTAGE/AUSGANGSNENNSPANNUNG (AC): 230V~ 50Hz	YEAR OF CONSTRUCTION/BAUJAHR: 2022
RATED AC OUTPUT CURRENT/NENNAUSGANGSSTROM (AC): 7.8A Gasoline/ 6.9A LPG	DEGREE OF PROTECTION/SCHUTZART: IP23M
DC OUTPUT/DC-AUSGANG: 58.8V, 32A	RATED POWER FACTOR/NENNLEISTUNGSFAKTOR: 1

Plant A202, Founder Technology Industrial Park, Shiyuan Sub-district, Bao'an District Shenzhen, Guangdong 518000 China  
MADE IN CHINA EcoFlow Inc.  
www.ecoflow.com

LWA

93 dB

### ⚠ WARNING

<p>Operation of this equipment may create sparks that can start fires around dry vegetation.</p>	<p> Hot exhaust can burn you. Stay away if engine has been running.</p>
<p>A spark arrester may be required. The operator should contact local fire agencies for laws or regulations relating to fire prevention requirements.</p>	

2



## 2. Guida introduttiva

### 2.1 Descrizione dell'aspetto

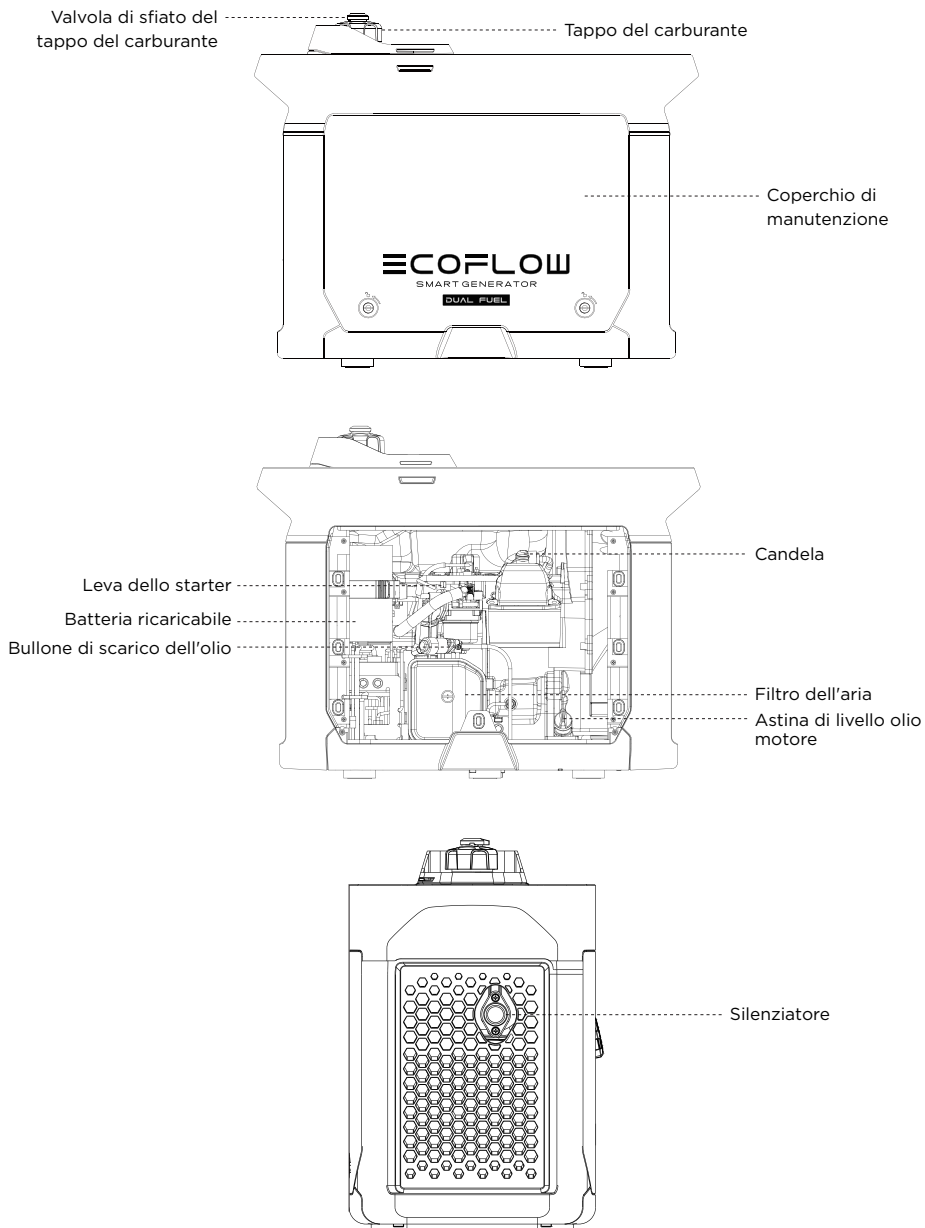

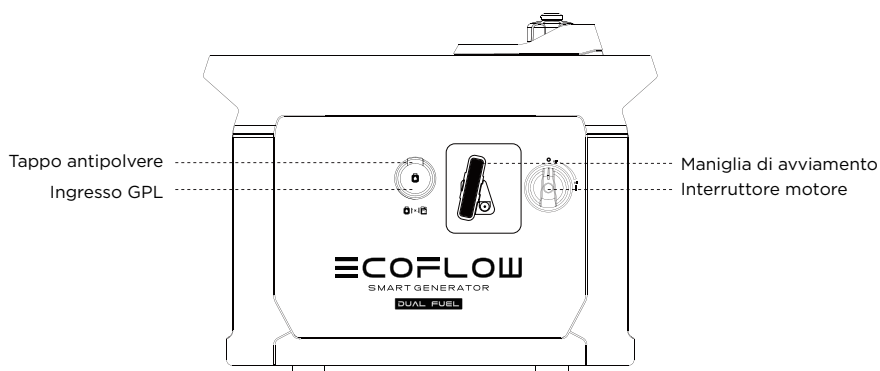
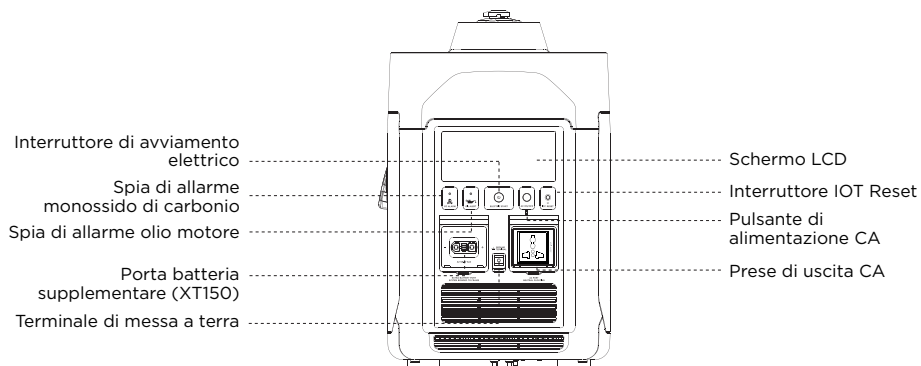

**Spia di allarme monossido di carbonio:** Quando il sensore di monossido di carbonio rileva che la concentrazione di monossido di carbonio sta per superare il limite, il generatore si arresta automaticamente e la spia di allarme monossido di carbonio lampeggia per 5 minuti. In questo caso, il generatore non può essere avviato.

**GPL:** gas petrolio liquefatto.

## 2.2 Introduzione alle icone sullo schermo

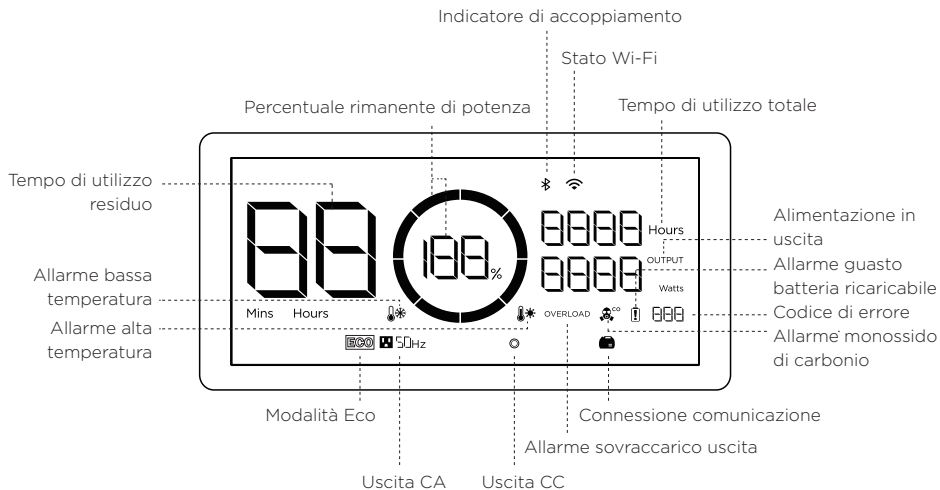

**Percentuale di olio rimanente:** se la quantità di olio scende al di sotto di 600 ml mentre la benzina è in uso, la percentuale di olio rimanente mostrerà 0%. Se ciò accade, l'icona lampeggerà per ricordare di aggiungere immediatamente più carburante. Il display mostrerà 99% quando il GPL è in uso.

**Stato Wi-Fi:** Se un telefono cellulare è collegato al prodotto tramite Bluetooth, la spia Bluetooth rimane accesa. Se il prodotto è collegato a una rete, l'icona Wi-Fi rimane accesa e si spegne quando la connessione non riesce.

**Codice di errore:** fare riferimento all'app Ecoflow per specifici codici di errore.

**Modalità ECO:** in questa modalità, il generatore adeguerà automaticamente il numero di giri al minuto in base al livello di corrente in uscita per ridurre il consumo di carburante e il rumore. Modalità ECO predefinita.

### Impostazioni della modalità ECO:

1. Tenere premuto l'interruttore di alimentazione CA per due secondi.
2. Questo può essere fatto nell'app. Per dettagli, fare riferimento a 2.4.5.

\* Consultare la Sezione 5 per ulteriori procedure di risoluzione dei problemi.

## 2.3 Prima di utilizzare il prodotto

### Aggiunta di carburante (quando si utilizza benzina)

#### **⚠ Pericolo**

Leggere attentamente le linee guida per la sicurezza prima di effettuare il rifornimento, poiché il carburante è una sostanza infiammabile e tossica. Non riempire eccessivamente il serbatoio del carburante, poiché, nel momento in cui il serbatoio si riscalda, il carburante potrebbe espandersi e fuoriuscire. Dopo il rifornimento, assicurarsi di chiudere bene il tappo del carburante.

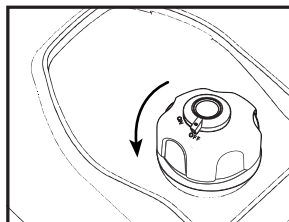

Aprire il tappo del carburante

#### **Attenzione**

Dopo il rifornimento, eliminare il carburante rimasto, utilizzando un panno pulito e morbido per evitare di danneggiare il guscio in gomma. Utilizzare carburante senza piombo, anziché con piombo, poiché quest'ultimo potrebbe danneggiare gravemente le parti interne del generatore. Togliere il tappo del carburante e riempire fino all'indicatore rosso.

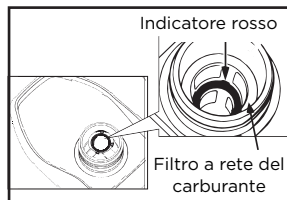

Rifornire

**Carburante consigliato: Benzina senza piombo**

**Capacità del serbatoio di carburante: 1,05 gal.**

**(4,00 l)**

### Collegamento del GPL (quando si utilizza GPL)

1. Assicurarsi che la valvola della bombola GPL sia chiusa.
2. Se si utilizza una nuova bombola GPL, rimuovere prima il tappo di plastica situato sulla valvola superiore.
3. Collegare il tubo GPL alla valvola della bombola GPL e serrare.
4. Rimuovere il tappo antipolvere dall'ingresso GPL del generatore.
5. Rimuovere la protezione in gomma dal connettore femmina del tubo GPL.

6. Inserire il connettore femmina del tubo GPL nell'ingresso GPL e spingerlo fino a sentire un clic, quindi spostare in avanti l'anello esterno del connettore femmina.
- Suggerimenti: 1. Chiudere immediatamente la valvola della bombola GPL quando il generatore è spento.
2. Non posizionare la bombola GPL sul lato con la marmitta del generatore.

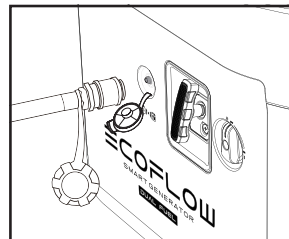

Inserimento del tubo flessibile GPL

**⚠ Pericolo** Quando il motore è in funzione, non posizionare il tubo o la bombola GPL nel passaggio di scarico della marmitta.

**⚠ Avvertenza**

- Non permettere ai bambini di manomettere o giocare con la bombola o il tubo del GPL.
- Utilizzare una bombola GPL certificata dotata di valvola OPD (Overfill Prevention Device, protezione da riempimento eccessivo). Installare la bombola GPL su una superficie piana, sempre in posizione verticale e con la valvola rivolta in alto.
- La bombola del gas non deve essere installata vicino a fonti di accensione né esposta a luce solare, pioggia o polvere.
- Chiudere la valvola della bombola durante il trasporto e lo stoccaggio scollegando la bombola e coprendola con un cappuccio protettivo. Se possibile, utilizzare un cappuccio protettivo in plastica. Tenere la bombola al riparo da fonti di accensione e mantenere la ventilazione all'interno del veicolo.
- In caso di forte odore di GPL, chiudere immediatamente la valvola della bombola e immergere in acqua saponata tutti i raccordi del tubo GPL per verificare l'eventuale presenza di perdite. Se compaiono o aumentano le bolle, ciò indica una perdita del tubo GPL. Non controllare la presenza di perdite d'aria utilizzando una fiamma, ad esempio accendendo una sigaretta. Se si riscontra una perdita, contattare un tecnico qualificato per ispezionarla.

**Attenzione**

- Questo dispositivo richiede l'utilizzo di un tubo flessibile GPL e di una bombola GPL standard.
- Assicurarsi che la data di ispezione sulla bombola GPL sia conforme allo scopo di utilizzo specificato.
- La bombola deve essere posizionata saldamente per evitare di flettere o torcere eccessivamente il tubo GPL quando collegato.

## Aggiunta dell'olio motore al generatore

### Attenzione

Quando esce dalla fabbrica, il generatore non contiene olio motore. Non avviare il generatore prima di aver aggiunto sufficiente olio motore. Non inclinare il generatore durante il rabbocco dell'olio motore, per evitare che il generatore si danneggi a causa dell'aggiunta di eccessivo olio.

1. Posizionare il generatore su un piano orizzontale.
2. Ruotare i bulloni del coperchio di manutenzione  e rimuovere il coperchio.
3. Svitare il coperchio e l'astina del livello dell'olio.
4. Immettere la quantità specificata dell'olio motore consigliato e avvitarne bene il coperchio e l'astina del livello dell'olio. Riposizionare il coperchio di manutenzione e ruotare la manopola nella posizione di chiusura.

**Olio motore consigliato: SAE SJ 10W-40**

**Grado consigliato per l'olio motore: API SJ o superiore**

**Capacità olio: 0,1 gal. (0,38 l)**

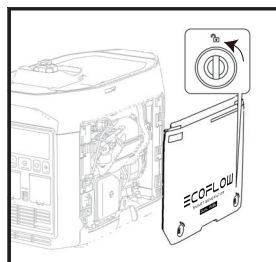

Rimozione del coperchio di manutenzione

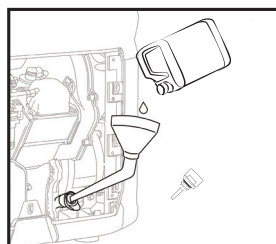

Rabbocco dell'olio motore

## Collegamento della batteria ricaricabile

Il generatore non può essere avviato con l'interruttore di avviamento elettrico, a meno che non sia collegato alla batteria interna.

Ruotare i bulloni del coperchio di manutenzione , rimuovere il coperchio e collegare rispettivamente i cavi positivo e negativo della batteria.

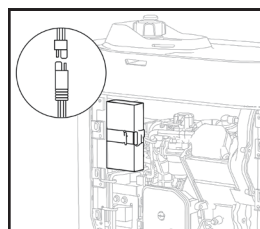

Collegamento dei cavi positivo e negativo

## Da controllare prima dell'uso

**⚠ Avvertenza** Controllare attentamente i seguenti componenti ogni volta prima di utilizzare il generatore.

### a) Controllo del livello del carburante(quando si utilizza benzina)

Togliere il tappo del carburante e controllare il livello di quest'ultimo. Se il livello del carburante è troppo basso, immettere più carburante nel serbatoio.

### b) Verifica del GPL(quando si utilizza GPL)

Aprire la valvola della bombola GPL e immergere in acqua saponata tutti i collegamenti del tubo flessibile GPL per verificare la presenza di eventuali perdite. Se compaiono o aumentano le bolle, ciò indica una perdita nel tubo GPL. Se la perdita è in corrispondenza di un raccordo, chiudere la valvola sulla bombola e serrare il raccordo. Riaprire la valvola e utilizzare acqua saponata per verificare nuovamente la perdita del raccordo. Se la perdita continua, o non è in prossimità del raccordo, interrompere l'uso del generatore e contattare l'assistenza clienti.

### c) Controllo del livello dell'olio motore

- Accertarsi che non vi siano perdite di olio motore.
  - Controllare il livello dell'olio motore. Se il livello dell'olio è basso, il sistema di allarme dell'olio motore potrebbe spegnere il motore.
1. Svitare il coperchio, estrarre l'astina del livello dell'olio e pulirla.
  2. Immergere l'astina del livello dell'olio nel bocchettone di rifornimento dell'olio, senza avvitarla, e controllare il livello dell'olio.
  3. Se il livello dell'olio è basso, aggiungere la quantità consigliata di olio motore.
  4. Avvitare bene l'astina del livello dell'olio e il coperchio.

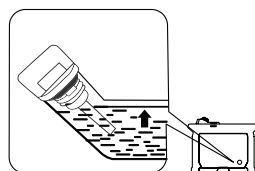

Controllo del livello dell'olio motore

### d) Verifica del corretto collegamento della batteria ricaricabile

Ruotare i bulloni del coperchio di manutenzione , rimuovere il coperchio di manutenzione e controllare se i cavi positivo e negativo della batteria sono collegati correttamente.

### Malfunzionamenti durante l'utilizzo

Verificare la presenza di eventuali problemi mentre il generatore è in funzione e, se necessario, consultare EcoFlow per ulteriore assistenza tecnica.

## 2.4 Utilizzo del prodotto

### **⚠ Pericolo**

- Leggere le linee guida sulla sicurezza prima dell'uso.
- Non utilizzare il generatore in uno spazio chiuso, poiché i gas di scarico possono causare perdite di coscienza o addirittura la morte. Utilizzarlo in un luogo ben ventilato.
- Non collegare la presa di uscita CA ad apparecchiature elettriche prima di avviare il generatore.

Suggerimenti: temperatura ambiente per il generatore -15°C-40 °C in modalità benzina, e -5 °C-40 °C in modalità GPL. I generatori possono funzionare in condizioni atmosferiche standard ("condizioni atmosferiche standard": temperatura ambiente 25 °C, pressione atmosferica 100 kPa, umidità relativa 30%). Quando la temperatura, l'umidità e l'altitudine superano le condizioni atmosferiche standard, la potenza in uscita del generatore si ridurrà. L'uso a temperature elevate per un periodo di tempo prolungato inciderà sul ciclo di vita del generatore e della sua batteria integrata. Inoltre, la potenza in uscita deve essere abbassata durante l'utilizzo in spazi ridotti, poiché la capacità di raffreddamento del generatore ne risulterà alterata.

### 2.4.1 Avviamento

**Attenzione** Per selezionare il carburante, il generatore utilizzerà il GPL quando il tubo GPL è collegato, e la benzina quando il tubo non è collegato.

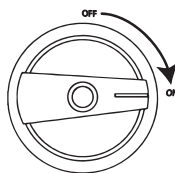
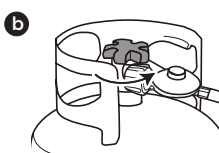
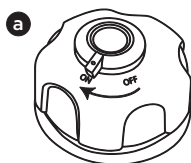

1. a. Per l'utilizzo con benzina: ruotare la manopola della valvola di sfiato del tappo del carburante su "ON".
- b. Per l'utilizzo con GPL: aprire la valvola della bombola GPL.

2. Portare l'interruttore del motore su "ON".

**Il generatore può essere avviato utilizzando uno dei quattro metodi seguenti:**

#### a) Interruttore di avviamento elettrico

Tenere premuto l'interruttore di avviamento elettrico per 2 secondi, per eseguire il programma di avviamento e avviare il generatore.

Suggerimenti: Per risparmiare energia della batteria, quando l'interruttore del motore è in posizione "ON", se il generatore non si avvia, l'alimentazione viene scollegata dopo 3 minuti e lo schermo si spegne. In questa situazione, premere il pulsante di avviamento per attivare il display e riattivare l'interruttore di avviamento elettrico.



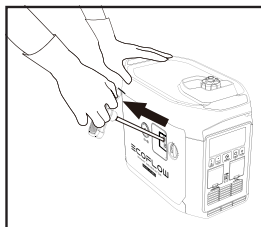

Avviamento manuale

#### b) Avviamento manuale

**Per prima cosa, tirare la maniglia di avviamento manuale fino a quando il cavo non è ben teso, quindi tirarlo nuovamente con un colpo secco.**

Suggerimenti: nell'avviare manualmente il generatore, è necessario tenerlo saldamente per evitare di strattarlo mentre si tira il cavo. Non lasciare che la maniglia rimbalzi verso il generatore. Riportare delicatamente la maniglia nella posizione iniziale per evitare di danneggiare il motorino di avviamento. In caso di perdita o assenza della batteria, sarà necessario aprire lo sportello di manutenzione per controllare manualmente lo sportello dello starter durante l'avviamento manuale del GPL.

#### c) Avviamento automatico, consultare il paragrafo 2.4.4

#### d) Avviamento tramite app, consultare il paragrafo 2.4.5

Suggerimenti: Quando la temperatura ambiente è inferiore a 32 °F (0 °C), il motore deve riscaldarsi per tre minuti dopo l'avviamento; durante questo lasso di tempo, non deve essere caricato alcun carico.

## 2.4.2 Spegnimento

### benzina

**Per spegnere il motore in caso di emergenza, portare l'interruttore del motore in posizione "OFF". In qualsiasi altro caso, attenersi alla procedura riportata di seguito.**

1. Spegner tutte le apparecchiature elettriche e scollegarle dal generatore.
2. Esistono quattro metodi per spegnere il generatore:
  - a) **utilizzare l'interruttore del motore:** portare l'interruttore del motore su "OFF" per spegnere il generatore.
  - b) **utilizzare il pulsante di avviamento elettrico:** tenere premuto il pulsante di avviamento elettrico per 2 secondi per arrestare il motore.
  - c) **Spegnimento automatico:** questo generatore si fermerà automaticamente al completamento della carica CC. Fare riferimento a 2.4.4.  
Suggerimenti: quando il pulsante di alimentazione CA e l'uscita CC sono spenti, si fermerà automaticamente dopo 10 minuti per risparmiare carburante.
  - d) **Spegnimento dell'APP, fare riferimento a 2.4.5.**
3. Attendere che il generatore si sia completamente raffreddato, quindi ruotare l'interruttore del motore e la manopola della valvola di sfiato del tappo del carburante su "OFF".

## GPL

1. Spegnere tutte le apparecchiature elettriche collegate, poi scollegarle dal generatore.
2. a. Inutilizzo temporaneo del generatore, uguale al carburante;  
b. Inutilizzo prolungato del generatore, chiudere la valvola della bombola, attendere che il GPL nella macchina sia esaurito e che la macchina si spenga automaticamente.
3. Ruotare la manopola su "OFF".

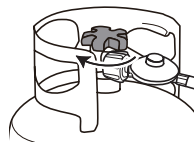

Chiudere la valvola della bombola

### 2.4.3 Collegamenti CA

1. Avviare il generatore.
2. Inserire la spina nella presa di uscita CA e verificare che l'icona della porta di uscita CA sullo schermo sia accesa.
3. Accendere l'apparecchiatura elettrica.

Suggerimenti: quando il generatore è in funzione, l'uscita di corrente CA può essere attivata e disattivata premendo l'interruttore CA. Se la corrente emessa raggiunge o supera il 50% del livello nominale del generatore, è possibile passare alla modalità ad alte prestazioni tenendo premuto l'interruttore CA per due secondi o impostandola nell'app. Se il generatore alimenta più apparecchiature elettriche, gestirle in base al loro livello di corrente in uscita, dal più alto al più basso.

**⚠ Avvertenza** **Spegnere tutte le apparecchiature elettriche prima di inserire le spine.**

#### **Attenzione**

Assicurarsi che tutte le apparecchiature elettriche, inclusi i cavi e le spine, siano in buone condizioni prima di collegarli al generatore, e verificare che tutti i carichi alimentati dal generatore rientrino nella gamma di carico nominale e che la corrente di carico rientri nella gamma di corrente nominale.

Suggerimenti: Accertarsi che il generatore sia collegato a terra. Se è necessario collegare a terra un'apparecchiatura elettrica, anche il generatore deve essere collegato a terra.

## 2.4.4 Carica CC

### 2.4.4.1 Carica di DELTA Max o DELTA Pro o Power Kits

- Per l'utilizzo con carburante: ruotare la manopola della valvola di sfiato del tappo del carburante su "ON" (vedere 2.4.1 Passaggio 1).
  - Per l'utilizzo con GPL: collegare la bombola GPL alla macchina e aprire la valvola (vedere 2.4.1 Passaggio 1).
- Portare l'interruttore del motore su "ON" (consultare il passaggio 2 nel paragrafo 2.4.1).
- Collegare a DELTA Max ① DELTA Pro ② Power Kits ③tramite il cavo di collegamento della batteria supplementare da 16,4 ft (5 m)\*.
- Se l'energia restante di DELTA Max, DELTA Pro o Power Kits raggiunge il limite inferiore, viene inviata una richiesta di ricarica al generatore. Il generatore risponde, iniziando la ricarica.

Suggerimenti: Se l'energia restante di DELTA Max, DELTA Pro o Power Kits non raggiunge il limite inferiore, il generatore può essere avviato manualmente per avviare la ricarica.

- Quando la potenza residua di DELTA Max, DELTA Pro o Power Kits raggiunge il limite superiore, verrà inviata una richiesta al gruppo elettrogeno per interrompere la carica e il gruppo elettrogeno risponderà e si arresterà automaticamente.

Suggerimenti: durante l'avviamento automatico, l'interruttore CA del generatore è disattivato per impostazione predefinita. Quando l'interruttore CA è acceso, il generatore non sarà disponibile una volta che la corrente CC sarà esaurita.

I limiti di potenza massimo e minimo possono essere impostati nell'app della stazione di ricarica collegata. Durante la ricarica con DELTA Max, DELTA Pro o Power Kits, si consiglia di impostare il limite di potenza massimo all'80% per aumentare l'efficienza del carburante. Accendere l'interruttore CA per generare corrente alternata (CA) quando la corrente continua (CC) è già in uso. La potenza totale di CA+CC è di 1.800 W (benzina)/1.600 W (GPL), con uscita CA prioritaria.

\* Per la ricarica con DELTA Pro o Power Kits, è necessario acquistare l'adattatore da DELTA Pro a Smart Generator nel negozio online per collegare il generatore a DELTA Pro o Power Kits.

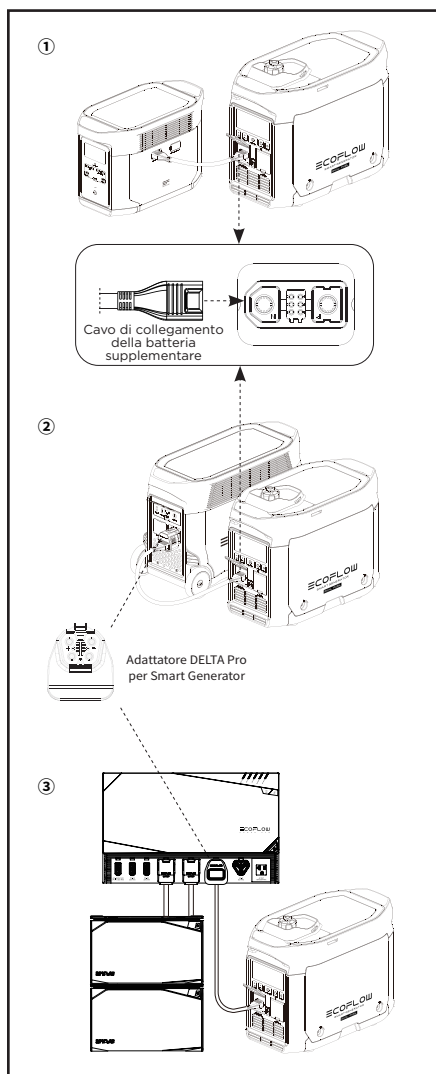

### 2.4.4.2 Carica di batterie supplementari DELTA Max o di batterie supplementari DELTA Pro

- Per l'utilizzo con carburante: ruotare la manopola della valvola di sfiato del tappo del carburante su "ON" (vedere 2.4.1 Passaggio 1);
  - Per l'utilizzo con GPL: Anche 2.4.4.1.
- Portare l'interruttore del motore su "ON" (consultare il passaggio 2 nel paragrafo 2.4.1).
- Collegare alla batteria supplementare DELTA Max ④ o DELTA Pro ⑤ con il cavo di collegamento della batteria supplementare da 16,4 ft (5 m)\*.
- Accendere la batteria supplementare DELTA Max o DELTA Pro. Viene inviata una richiesta di ricarica al generatore. Il generatore risponde, iniziando la ricarica.
- Quando la batteria supplementare DELTA Max o DELTA Pro è completamente ricaricata, viene inviata una richiesta al generatore per interrompere la ricarica. Il generatore risponde, arrestando la ricarica CC.

\* Per la ricarica con batteria supplementare DELTA Pro, è necessario acquistare l'adattatore da DELTA Pro a Generatore Smart nel negozio online per collegare il generatore a batteria supplementare DELTA Pro.

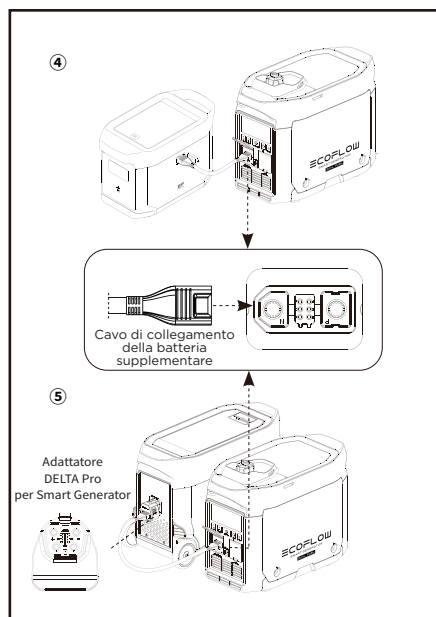

### 2.4.5 Utilizzo dell'app

È possibile controllare e visualizzare le informazioni e i dati del prodotto tramite l'app EcoFlow. Scaricalo all'indirizzo:  
<https://download.ecoflow.com/app>

#### Informativa sulla privacy

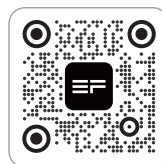

Utilizzando i prodotti, le applicazioni e i servizi EcoFlow, l'utente acconsente all'Informativa sui termini di utilizzo e sulla privacy di EcoFlow, a cui può accedere tramite la sezione "Informazioni" della pagina "Utente" sull'App EcoFlow o sul sito web ufficiale di EcoFlow all'indirizzo <https://www.ecoflow.com/policy/terms-of-use> e <https://www.ecoflow.com/policy/privacy-policy>



App EcoFlow

## 2.4.6 Campo di applicazione

Assicurarsi che il carico totale del generatore rientri nella gamma nominale prima di utilizzare il generatore, altrimenti quest'ultimo potrebbe danneggiarsi.

Applicazione			
Fattore di potenza	1	0,8-0,95	0,4-0,75 (Efficienza 0,85)
Potenza in uscita	≤1.800 W (benzina) ≤1.600 W (GPL)	≤1.440 W (benzina) ≤1.280 W (GPL)	≤612 W (benzina) ≤544 W (GPL)

### Attenzione

Nel caso in cui il generatore fornisca energia a strumenti di precisione, controller elettronici, PC e microcomputer, tenere il generatore a una distanza sufficiente da tali apparecchiature per evitare interferenze elettromagnetiche e, allo stesso tempo, per garantire che il generatore non subisca interferenze da questi dispositivi elettronici.

Se questo generatore viene utilizzato per fornire energia a dispositivi medici, si consiglia di consultare prima i produttori e i tecnici delle relative apparecchiature. Questo perché alcune apparecchiature elettroniche o macchine di uso generale per gli ospedali richiedono una grande quantità di corrente all'avvio e potrebbero non essere in grado di utilizzare il generatore. Contattare il produttore dell'apparecchiatura per avere conferma, anche se i rispettivi parametri di avviamento dell'apparecchiatura soddisfano le condizioni elencate nella tabella precedente.

## 2.4.7 Requisiti speciali

### Avvertenza

- Potrebbero esservi leggi o normative locali applicabili all'uso previsto del gruppo elettrogeno. Per ulteriori informazioni, rivolgersi a elettricisti qualificati, ispettori elettrici o alle autorità locali competenti.
- In alcune aree, i gruppi elettrogeni devono essere registrati presso le società di servizi pubblici locali.
- I gruppi elettrogeni, se utilizzati nei cantieri edili, possono essere soggetti a normative.

### 3. Manutenzione e assistenza

Una manutenzione e un'assistenza adeguate sono essenziali per garantire un utilizzo sicuro, conveniente e affidabile. Ciò contribuisce anche a ridurre al minimo l'impatto ambientale.

È necessario controllare e fare regolarmente manutenzione sul generatore, in base al programma riportato di seguito, per mantenerlo in condizioni ottimali.

Componente		Intervalli di manutenzione	Ogni volta	Entro il primo mese o dopo 20 ore di funzionamento	Una volta ogni tre mesi o, in seguito, ogni 50 ore di funzionamento	Quindi, una volta all'anno o ogni 100 ore di funzionamento
Olio motore del generatore	Controllare - aggiungere	●				
	Sostituire			●	●	
Elemento del filtro dell'aria	Controllare - aggiungere	●				
	Pulire			●		
	Sostituire				●	
Vaschetta di sedimentazione	Pulire					●
Candela*	Pulire - regolare					●
Parascintille	Pulire				●	
Regime minimo **	Controllare - regolare					●
Gioco delle valvole **	Controllare - regolare					●
Serbatoio carburante e filtro carburante **	Pulire					●
Condotto del carburante**	Controllare	Ogni 2 anni (o sostituire, se necessario)				
Tubo flessibile GPL**	Controllare	Ogni 2 anni (o sostituire, se necessario)				
Testata, pistone	Rimuovere eventuali depositi di carbonio **	Ogni 300 ore				
* Questi componenti devono essere sostituiti, se necessario						
** Questi componenti devono essere sottoposti a manutenzione dai rispettivi fornitori, a meno che l'utente non disponga degli attrezzi appropriati e delle capacità adeguate						

#### Attenzione

- Se il gruppo elettrogeno funziona ad alte temperature con carichi elevati, l'olio motore deve essere sostituito ogni 25 ore.
- Se è utilizzato in ambienti polverosi o in condizioni difficili, l'elemento del filtro dell'aria deve essere pulito ogni 10 ore e, se necessario, sostituito ogni 25.
- Controllare gli elementi in base al ciclo o alla durata, a seconda di quale condizione si verifica per prima. Se viene raggiunto uno degli intervalli, la manutenzione deve essere eseguita, come indicato nella tabella riportata sopra, il più presto possibile.

## **⚠ Pericolo**

Spegnerne il generatore prima di iniziare qualsiasi intervento di manutenzione. Posizionare il generatore su un punto in piano e separare il cappuccio della candela dalla candela per evitare che il generatore si avvii.

Non utilizzare il generatore in luoghi scarsamente ventilati, come stanze, gallerie ferroviarie o grotte.

Assicurarsi di mantenere l'area di lavoro ben ventilata. I gas di scarico provenienti dal generatore contengono fumi tossici di monossido di carbonio. L'inalazione di questi fumi può causare shock, perdita di coscienza o addirittura morte.

### 3.1 Controllo della candela

La candela è una parte importante del generatore e deve essere controllata regolarmente.

1. Ruotare i bulloni del coperchio di manutenzione  e rimuovere il coperchio.
2. Rimuovere il cappuccio della candela.
3. Utilizzare la presa della candela e ruotarla in senso antiorario per rimuovere la candela.
4. Controllare che il colore non sia sbiadito e rimuovere eventuali depositi di carbonio. Il centro in porcellana intorno all'elettrodo centrale della candela, se è in buone condizioni, deve essere di color marrone abbastanza chiaro. L'elettrodo deve essere sostituito se usurato o se l'isolamento si spacca, si incrina o si sporca.
5. Controllare il modello della candela e verificare che abbia una sufficiente distanza tra gli elettrodi. Se necessario, correggere la distanza.

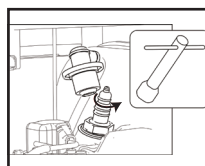

Rimozione della candela

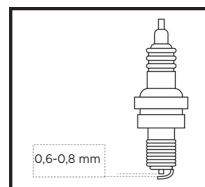

Distanza tra gli elettrodi della candela

Candela standard: A5RTC

Distanza tra gli elettrodi della candela: 0,6-0,8 mm

Suggerimenti: Se la candela non ha una sufficiente distanza tra gli elettrodi, il motore potrebbe danneggiarsi.

6. Rimontare la candela a una coppia di  $13,5 \pm 1,5$  Nm.

Suggerimenti: Se si installa senza una chiave dinamometrica, un buon metodo è quello di serrare completamente, quindi continuare a ruotare di un ulteriore  $1/4$ - $1/2$  di giro.

7. Rimontare il tappo della candela sulla candela.
8. Riposizionare il coperchio di manutenzione.

## 3.2 Regolazione del carburatore

Il carburatore è una parte importante del motore e deve essere regolato dal fornitore, che dispone delle conoscenze professionali, dei dati e delle attrezzature necessarie per garantirne la corretta regolazione.

## 3.3 Sostituzione dell'olio motore

**⚠ Avvertenza** Non scaricare l'olio motore immediatamente dopo lo spegnimento del generatore. La temperatura dell'olio sarà molto alta. Quando si scarica l'olio, fare attenzione a non scottarsi.

1. Posizionare il generatore su un piano orizzontale, avviarlo e mantenerlo in funzione per alcuni minuti per aumentarne la temperatura. Quindi, spegnerlo. Ruotare l'interruttore motore e la manopola di sfiato del tappo carburante su "OFF".
2. Ruotare i bulloni del coperchio di manutenzione  e rimuovere il coperchio.
3. Svitare il coperchio e l'astina del livello dell'olio.
4. Posizionare una vaschetta per l'olio sotto il generatore e inclinare il generatore. L'olio uscirà rapidamente.

Suggerimenti: Lo smaltimento non corretto dell'olio motore può danneggiare l'ambiente. Se si sostituisce l'olio motore da soli, smaltire l'olio usato in modo adeguato. Conservare l'olio usato in un contenitore sigillato e portarlo al centro di riciclaggio più vicino. Non versarlo in alcun contenitore di rifiuti, sul terreno o nelle fognature.

5. Mettere il generatore nella sua originale posizione orizzontale.

**⚠ Attenzione** Non inclinare il generatore durante il rabbocco dell'olio motore, per evitare di danneggiare il generatore a causa dell'aggiunta di eccessivo olio.

6. Rabboccare l'olio fino al livello corretto.
7. Pulire l'astina del livello dell'olio e rimuovere l'olio eventualmente fuoriuscito.

**⚠ Avvertenza** Evitare l'ingresso di corpi estranei all'interno del motore.

8. Serrare l'astina di livello olio e il coperchio.
9. Riposizionare il coperchio di manutenzione e ruotare la manopola nella posizione di chiusura.



### 3.4 Filtro dell'aria

1. Ruotare i bulloni del coperchio di manutenzione  e rimuovere il coperchio.
2. Rimuovere le viti e il coperchio del filtro dell'aria.
3. Rimuovere l'elemento filtrante in schiuma.
4. Pulire l'elemento filtrante in schiuma con acqua e sapone o con un solvente non infiammabile, quindi asciugarlo.
5. Versare olio sull'elemento filtrante in schiuma ed eliminare l'olio in eccesso. L'elemento filtrante in schiuma deve essere bagnato, ma senza gocciolamento di olio.
6. Posizionare l'elemento filtrante in schiuma nel filtro dell'aria.

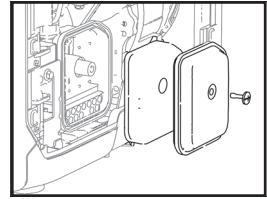

Rimozione del coperchio del filtro dell'aria

- Suggerimenti: 1. Assicurarsi che la superficie dell'elemento filtrante in schiuma sia a stretto contatto con il filtro dell'aria; non deve esserci spazio tra i due componenti.
2. Non avviare il generatore prima di rimontare il filtro dell'aria in quanto potrebbe prodursi un eccesso di gas tossici e oggetti estranei potrebbero penetrare nel motore causando l'usura del blocco motore.
  7. Rimettere il coperchio del filtro dell'aria nella posizione originale e serrare le viti.
  8. Riposizionare il coperchio di manutenzione e ruotare la manopola nella posizione di chiusura.

**Attenzione** Non torcere l'elemento filtrante in schiuma, per evitare di danneggiarlo.



Lavare e pulire



Premere e asciugare all'aria (non strizzare)



Aggiungere la quantità corretta di olio



Premere (non strizzare)

### 3.5 Filtro del carburante

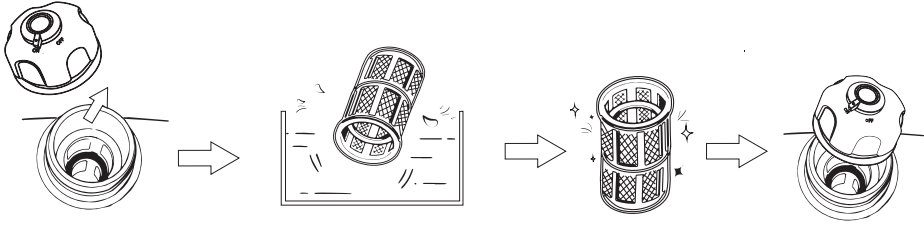

1. Togliere il tappo del carburante e il filtro del carburante.

2. Pulire il filtro utilizzando del carburante.

3. Pulire il filtro e riporlo nuovamente al suo posto.

4. Riposizionare il tappo del carburante.

**Avvertenza** Non utilizzare mai il carburante in vicinanza di fumo o fiamme.

**Attenzione** Assicurarsi di serrare il tappo del carburante.

### 3.6 Silenziatore

1. Svitare i bulloni.
2. Rimuovere il cappuccio del silenziatore, il blocco silenziatore e il parascintille.
3. Pulire delicatamente i depositi di carbonio sul blocco silenziatore e sul parascintille con una spazzola metallica in acciaio per evitare danni o graffi al blocco silenziatore e al parascintille.
4. Controllare se il blocco silenziatore o il parascintille sono danneggiati e, se necessario, sostituirli.
5. Rimontare i componenti a turno.

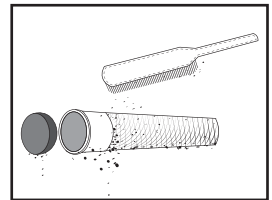

Pulire eventuali depositi di carbonio

**Avvertenza**

Una volta che il generatore inizia a funzionare, il motore e il silenziatore diventano roventi. Non lasciare che la pelle o gli abiti tocchino direttamente il motore o il silenziatore durante i controlli e la manutenzione.

## 4. Stoccaggio e trasporto

Se si prevede di mettere via questo generatore per lungo tempo, è necessario adottare alcune misure per evitare il deterioramento prematuro del generatore.

### 4.1 Scarica del carburante

1. Portare l'interruttore del motore su "OFF".

Suggerimenti: quando non è presente carburante residuo nel generatore, saltare questo passaggio e assicurarsi che il tappo antipolvere del GPL sia in posizione.

2. Aprire il tappo del carburante, estrarre il filtro carburante, svuotare completamente il serbatoio, mettendo il carburante in un serbatoio temporaneo, e riposizionare il tappo del carburante.
3. Avviare il generatore. Il carburante rimanente verrà esaurito in circa 20 minuti. Una volta esaurito il carburante, il generatore si spegne.
  - Non collegare alcuna apparecchiatura elettrica al generatore.
  - Il tempo necessario di funzionamento del generatore dipende dalla quantità di carburante rimanente all'interno del serbatoio del carburante.
4. Ruotare i bulloni del coperchio di manutenzione  e rimuovere il coperchio.
5. Allentare e rimuovere il bullone di scarico dell'olio sul carburatore e scaricare il carburante dal carburatore al serbatoio di carburante temporaneo.
6. Portare l'interruttore del motore su "OFF".
7. Avvitare e serrare il bullone di scarico dell'olio.
8. Riposizionare il coperchio di manutenzione e ruotare la manopola nella posizione di chiusura.
9. Chiudere la manopola della valvola di sfiato del tappo del carburante dopo che il motore si è raffreddato completamente.

#### **Avvertenza**

Poiché il carburante è altamente volatile e tossico, leggere attentamente le "linee guida per la sicurezza" per sapere come gestirlo.

#### **Attenzione**

Rimuovere il carburante fuoriuscito con un panno morbido e pulito per evitare di danneggiare il guscio in plastica.

### 4.2 Stoccaggio del generatore

**Attendersi alla seguente procedura per proteggere parti quali il blocco motore e le fasce elastiche del pistone, che sono le più soggette alla corrosione.**

1. Estrarre la candela, inserire 0,34 once (10 ml) di olio motore, riposizionare la candela e tirare la maniglia di avviamento per alcuni minuti, in modo che l'olio motore possa lubrificare completamente il blocco cilindri.
2. Tirare la maniglia di avviamento fino a quando non fa resistenza (per evitare che il blocco cilindri e le valvole arrugginiscono).
3. Pulire la superficie del generatore, collocare il generatore in un luogo ben ventilato e asciutto, quindi coprirlo.

## 4.3 Batteria ricaricabile

Scolleghere la batteria ogni volta che la si mette via per un periodo di tempo più lungo e ricollegarla prima di riutilizzarla.

**Attenzione:** la batteria deve essere caricata e scaricata una volta ogni 3 mesi. Si carica mentre il motore è in funzione.

## 4.4 Utilizzo dopo lo stoccaggio

Se il generatore è conservato con carburante all'interno del serbatoio del carburante e del carburatore, eseguire la manutenzione come indicato nella tabella seguente prima di riutilizzarlo.

Durata stoccaggio	Procedura di manutenzione consigliata per evitare avviamenti difficili
Entro un mese	Non è necessaria alcuna preparazione
Da uno a due mesi	Togliere il carburante e metterne di nuovo
Da due mesi a un anno	Togliere il carburante e metterne di nuovo
	Scaricare il carburante dalla vaschetta del carburatore ①
	Scaricare il carburante dalla vaschetta di sedimentazione ②
Più di un anno	Togliere il carburante e metterne di nuovo
	Scaricare il carburante dalla vaschetta del carburatore ①
	Scaricare il carburante dalla vaschetta di sedimentazione ②
	Scaricare il carburante originale in un apposito contenitore dopo averlo spostato fuori dal luogo di stoccaggio, poi inserire carburante nuovo prima di avviarlo.

① Allentare e rimuovere il bullone di scarico dell'olio e togliere tutto il carburante dal carburatore. Scaricare il carburante in un contenitore adatto, avvitare e serrare il bullone di scarico dell'olio.

② Dopo aver spento l'interruttore del motore, rimuovere la vaschetta di sedimentazione, togliere la benzina dalla vaschetta, riposizionare la vaschetta e serrarla.

## 4.5 Trasporto

### Attenzione

- Non posizionare sul lato il generatore durante lo spostamento, lo stoccaggio o il funzionamento. L'olio motore potrebbe fuoriuscire, danneggiando il motore o altri componenti.
- Se il generatore è costantemente in funzione, lasciarlo raffreddare prima di caricarlo sul veicolo di trasporto. I motori caldi e gli impianti di scarico possono provocare ustioni e dare fuoco a determinati materiali. Per evitare fuoriuscite di carburante durante il trasporto, posizionare il generatore verticalmente nella posizione di funzionamento standard, quindi ruotare l'interruttore del motore e la manopola della valvola di sfiato del tappo del carburante in posizione "OFF".
- Durante il trasporto, fare attenzione a non far cadere o urtare il generatore.

## 5. Guasti e risoluzione dei problemi

Errori	Contenuto dei suggerimenti	Tipo di errore	Possibili cause	Metodi di risoluzione	
Impossibile effettuare l'avviamento		Impianto di alimentazione	Quando si utilizza benzina, ruotare la manopola della valvola di sfido del tappo del carburante su OFF. Quando si utilizza il GPL, la valvola della bombola del gas GPL non è aperta.	Ruotare la manopola della valvola di sfido del carburante su ON o aprire la valvola della bombola GPL	
			L'interruttore del motore è in posizione OFF	Portare l'interruttore del motore su "ON"	
			Non c'è più carburante	Rifornire	
			Il gruppo elettrogeno non è stato adeguatamente preparato per lo stoccaggio, non è stata tolta la benzina, o il carburante inserito era di scarsa qualità.	Svuotare il serbatoio del carburante e il carburatore e rabboccare con carburante nuovo	
			Il filtro del carburante è ostruito. Guasti al carburatore, problema di accensione, valvole bloccate, ecc.	Inviare il gruppo elettrogeno in assistenza o fare riferimento al manuale di istruzioni	
	L'indicatore di allarme olio rimane acceso	Impianto olio motore	Livello olio motore basso. Il sistema di allarme dell'olio motore può spegnere il motore.	Aggiungere olio motore	
		Impianto elettrico	La candela è difettosa, sporca o presenta una distanza non corretta	Regolare la distanza o sostituire la candela	
			La candela è stata inumidita dal carburante (fuoriuscito all'esterno del motore)	Asciugare la candela all'aria e rimontarla	
	L'indicatore di allarme olio rimane acceso		Errore di comunicazione	Inviare il gruppo elettrogeno in assistenza o fare riferimento al manuale di istruzioni	
			Mancanza di carica della batteria o danneggiamento della stessa	Tirare manualmente per avviare o sostituire la batteria	
	L'icona rimane accesa	Monossido di carbonio superiore ai valori standard specificati	Scarsa ventilazione	Spegnerne il generatore e migliorare la ventilazione	
Nessuna erogazione		L'icona lampeggia	Protezione da sovraccarico CA	Problemi relativi al carico	Rimuovere il carico problematico, spegnere e riavviare
		L'icona lampeggia	Protezione da sovraccarico CC	Problemi relativi al carico	Rimuovere il carico problematico, spegnere e riavviare
		L'icona rimane accesa	Protezione da sovratemperatura	La presa dell'aria è ostruita o la temperatura ambiente è troppo alta oppure il carico è troppo grande	Controllare la presa dell'aria o rimuoverlo dall'ambiente con alta temperatura oppure ridurre il carico
		L'icona rimane accesa	Sovratemperatura della batteria	La presa dell'aria è ostruita o la temperatura ambiente è troppo alta oppure il carico è troppo grande	Controllare la presa dell'aria o rimuoverlo dall'ambiente con alta temperatura oppure ridurre il carico

**Errore di comunicazione:** Gli errori di comunicazione possono verificarsi in due situazioni specifiche, come descritto di seguito.

**1) Guasto normale:** Quando il generatore è collegato a DELTA Max o DELTA Pro, se il generatore entra in modalità sleep, si verifica un errore di comunicazione. In questa situazione, premere un pulsante per attivare il generatore e l'errore di comunicazione scompare.

**2) Guasto anomalo:** Se l'errore di comunicazione non scompare una volta che il generatore è stato attivato o mentre il generatore è in funzione, ciò potrebbe indicare che il guasto è stato causato da un problema con il generatore.

Se durante l'uso del prodotto si presentano allarmi e se l'icona di allarme non scompare dopo aver provato a utilizzare i metodi precedenti o riavviato il prodotto, interrompere immediatamente l'utilizzo.

Se con le indicazioni sopra riportate il problema non si risolve comunque, contattare il personale di assistenza professionale per ulteriore assistenza.

## 6. Parametri e specifiche

Macchina completa	Lunghezza × larghezza × altezza	23,5×11,8×18,7 pollici (597×300×475 mm)
	Peso netto	Circa 67,2 lb (30,5 kg)
Generatore	Tipo	Generatore inverter
	Frequenza	50 Hz
	Tensione nominale	230 V
	Potenza nominale	Benzina: 1.800 W (valore di picco 1.900 W) GPL: 1.600 W (valore di picco 1.700 W)
	Fattore di potenza	1
	Tensione di uscita CC	42-58,8 V
Motore	Corrente di uscita CC massima	32 A
	Modello motore	R80N-i
	Tipo di motore	Cilindro singolo, quattro tempi, raffreddamento ad aria forzata, valvola in testa
	Cilindrata motore	79.7 CC
	Tipo di carburante	Benzina senza piombo/GPL
	Volume del serbatoio carburante	1,06 gal. (4,00 l)
	Volume olio motore del generatore	0,1 gal. (0,38 l)
	Tempo di funzionamento continuo (benzina)	3,5 ore (a pieno carico)
	Livello di rumorosità (a una distanza di 7 metri)	56-67 dB (a pieno carico)
	Modello candela	A5RTC (TORCH)
Modalità di avviamento	Avviamento elettrico	

# 7. Schema circuitale

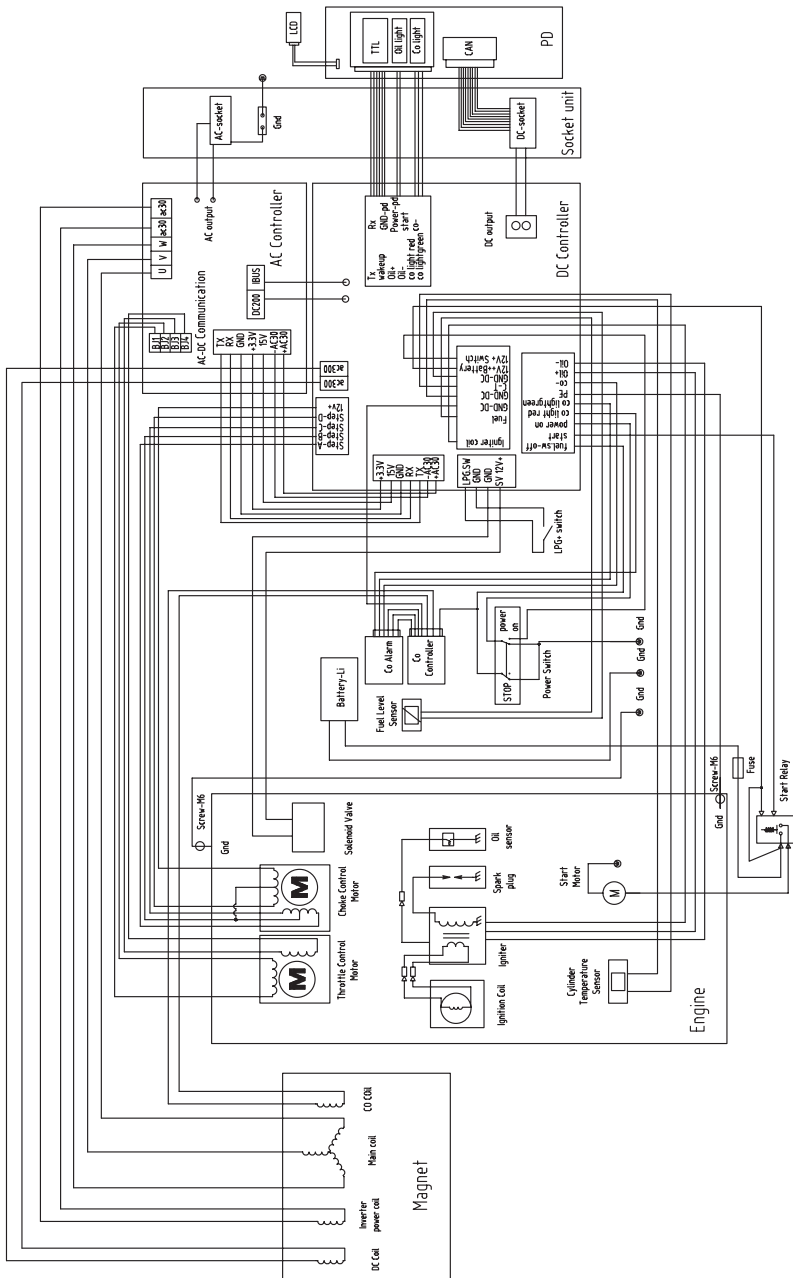

## 8. Elenco elementi

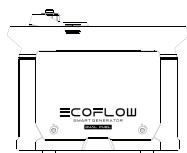

EcoFlow Smart Generator  
Dual Fuel

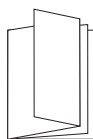

Manuale utente e  
scheda di garanzia

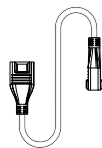

Cavo di collegamento della  
batteria supplementare

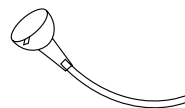

Imbuto per l'olio



Cacciavite



Presa candela



Barra di tensionamento

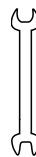

Chiave doppia



Tubo flessibile GPL



# ECOFLOW

## EcoFlow Smart Generator Dual Fuel

### Manual de usuario

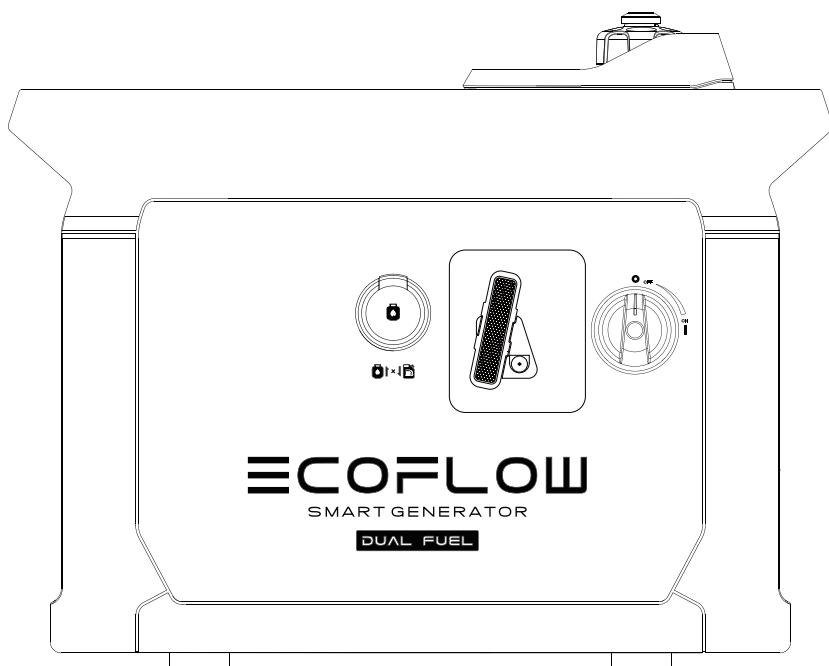



## Exención de responsabilidad

---

Se espera que los usuarios lean este manual de usuario detenidamente y que se aseguren de que han comprendido todo el contenido antes de usar este producto. Conserve este manual de usuario para consultarlo en el futuro. Cualquier uso incorrecto puede causar lesiones graves al usuario u otras personas, daños al producto o daños materiales. Al utilizar este producto, se considerará que el usuario ha comprendido, reconocido y aceptado todos los términos y contenidos del manual de usuario, y que será responsable de cualquier uso incorrecto y de todas las consecuencias derivadas de este. Por medio del presente, EcoFlow renuncia a toda responsabilidad por pérdidas causadas por el incumplimiento del usuario de utilizar el producto según lo indicado en el manual de usuario.

Ateniéndose al cumplimiento de las leyes y regulaciones, nuestra empresa tiene el derecho final de interpretar este documento y todos los documentos relacionados con este producto. Cualquier actualización, revisión o cancelación del contenido, si es necesario, se realizará sin previo aviso, y los usuarios deben visitar el sitio web oficial de EcoFlow para obtener la información más reciente sobre el producto.

# Índice

<b>1. Pautas de seguridad</b>	<b>1</b>
1.1 Advertencia de seguridad	1
1.2 Instrucciones de seguridad	1
1.3 Etiquetas importantes	2
<b>2. Primeros pasos</b>	<b>3</b>
2.1 Descripción del aspecto	3
2.2 Introducción a los iconos en la pantalla	5
2.3 Antes de usar el producto	6
2.4 Uso del producto	10
--2.4.1 Puesta en marcha	10
--2.4.2 Apagado	11
--2.4.3 Conexiones de CA	12
--2.4.4 Carga con CC	13
2.4.4.1 Carga del DELTA Max, DELTA Pro o Power Kits	13
2.4.4.2 Carga del paquete de baterías adicional DELTA Max o DELTA Pro	14
--2.4.5 Uso de la aplicación	14
--2.4.6 Rango de aplicación	15
--2.4.7 Requisitos especiales	15
<b>3. Mantenimiento y servicio</b>	<b>16</b>
3.1 Revisión de la bujía	17
3.2 Ajuste del carburador	18
3.3 Cambio del aceite de motor	18
3.4 Filtro de aire	19
3.5 Colador del filtro de combustible	20
3.6 Silenciador	20
<b>4. Almacenamiento y transporte</b>	<b>21</b>
4.1 Vaciado del combustible	21
4.2 Almacenamiento del generador	21
4.3 Batería recargable	21
4.4 Uso después del almacenamiento	22
4.5 Transporte	22
<b>5. Fallos y solución de problemas</b>	<b>23</b>
<b>6. Parámetros y especificaciones</b>	<b>24</b>
<b>7. Diagrama de circuitos</b>	<b>25</b>
<b>8. Lista del paquete</b>	<b>26</b>

# 1. Pautas de seguridad

## 1.1 Advertencia de seguridad

La seguridad de usted y de los demás, así como de la propiedad, son de vital importancia. Lea bien las advertencias de seguridad extremadamente importantes que hemos escrito en el manual de usuario y la etiqueta adhesiva del grupo electrógeno.

Esta información es para recordarle los peligros potenciales que pueden suponer peligros para usted y para los demás. Antes de cada advertencia de seguridad se incluye un símbolo y una de las tres palabras siguientes: peligro, advertencia o precaución.

Estas palabras indican:



**Peligro**

Si no sigue las instrucciones, su vida correrá riesgo o sufrirá lesiones graves.



**Advertencia**

Si no sigue las instrucciones, puede que su vida corra riesgo o puede sufrir lesiones graves.



**Precaución**

Si no sigue las instrucciones, el grupo electrógeno y otras propiedades pueden resultar dañados.

## 1.2 Instrucciones de seguridad

Lea atentamente el manual de usuario antes de utilizar el generador para evitar accidentes.

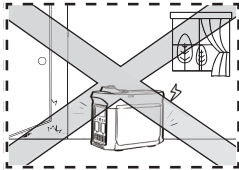

No lo use en interiores y manténgalo alejado de puertas, ventanas y conductos de ventilación

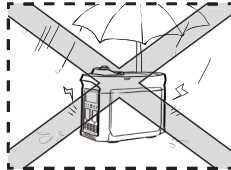

No lo utilice en entornos húmedos

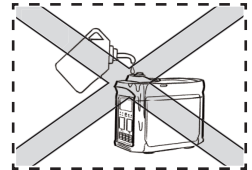

Asegúrese de que no se derrame combustible al repostar

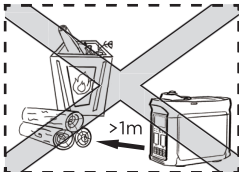

Mantenga los combustibles alejados al menos a 3 pies (1 m) de distancia

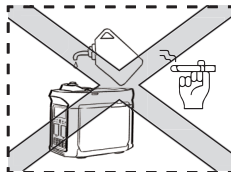

No fume mientras reposta combustible

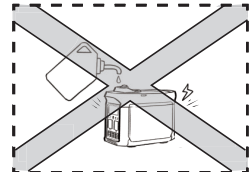

Apague el motor antes de repostar combustible

### Puesta a tierra del generador

El generador está equipado con una puesta a tierra del sistema, que se utiliza para conectar los componentes del bastidor del generador al terminal de conexión a tierra de la toma de CA. La puesta a tierra del sistema no se conecta al neutro de la red de CA.

### Conectar el generador al sistema eléctrico

No conecte el generador al sistema eléctrico de un edificio a menos que un electricista autorizado haya instalado previamente un interruptor de aislamiento. Cumpla todas las leyes aplicables y los requisitos normativos eléctricos.



**Precaución**

Mantenga limpias y desbloqueadas las entradas de aire en el lado del panel delantero, el silenciador y la parte inferior del generador, y evite la entrada de residuos, barro o agua. El generador, el controlador o el motor pueden dañarse si estas entradas de aire se bloquean. No transporte, almacene ni utilice el generador junto con otros productos. Cualquier fuga de aceite puede dañar el generador o poner en peligro su seguridad personal y su propiedad.

## 1.3 Etiquetas importantes

Consulte las siguientes etiquetas detenidamente antes de comenzar a utilizar el producto.

⚠ **WARNING / WARNUNG**

**Read the owner's manual and all labels before operating.**  
**Vor der Inbetriebnahme die Anweisungen im Benutzerhandbuch sowie alle Kennzeichnungen beachten.**

	<p><b>Only operate in well-ventilated areas. Using a generator indoors CAN KILL YOU IN MINUTES. Generator exhaust contains carbon monoxide. This is a poison you cannot see or smell. Tampering with this CO alarm system will cause Carbon Monoxide poisoning!</b>  <small>Nur in gut belüfteten Bereichen im Betrieb nehmen. Die Verwendung eines Generators im Innenraum KANN IN MINUTEN ZUM TOD FÜHREN. Generatoren stoßen Kohlenmonoxid aus. Das ist ein giftiges, farb- und geruchloses Gas. Manipulationen an diesem CO-Alarmsystem führen zur Kohlenmonoxidvergiftung!</small></p>	
	<p><b>Electrocution can occur if generator is used in rain, snow, or near water. Keep this unit dry at all times. Electrocuting or property damage can occur. Refer to the owner's manual.</b>  <small>Bei der Verwendung des Generators bei Regen, Schnee oder in der Nähe von Wasser besteht Stromschlaggefahr. Dieser Gerät stets trocken halten. Es besteht Stromschlaggefahr. Sachschäden sind möglich. Weitere Informationen siehe Benutzerhandbuch.</small></p>	<p><b>Backfeed into utility system can cause property damage and electrocution hazard. Do not connect the generator to a building's electrical system unless an isolation switch has been properly installed by a licensed electrician.</b>  <small>Eine Rückspeisung in das Versorgungssystem kann zu Sachschäden und Stromschlaggefahr führen. Den Generator nur dann an das Stromnetz eines Gebäudes anschließen, wenn ein Trennschalter von einem lizenzierten Elektriker ordnungsgemäß installiert wurde.</small></p>
	<p><b>Check for spilled fuel or fuel leaks. Stop engine before refueling. Do not operate near flammable materials.</b>  <small>Auf einschütten oder austretendem Kraftstoff prüfen. Motor vor dem Nachfüllen des Kraftstoffs, abstellen. Nicht in der Nähe von brennbaren Materialien in Betrieb nehmen.</small></p>	
	<p><b>When operating the generator: Never place a partition or other barrier around the generator. Do not cover the generator with a box. Do not place any objects on the generator. Turn the fuel tank cap air vent knob to "OFF" after the engine has completely cooled down.</b>  <small>Folgendes ist beim Betrieb des Generators zu beachten: Niemals eine Trennwand oder andere Absperrungen um den Generator herum aufstellen. Den Generator nicht in einem Kasten aufbewahren. Keine Gegenstände auf den Generator stellen. Den Tankdeckel-Entlüftungsknopf auf „OFF“ („LAUS“) stellen, sobald der Motor vollständig abgekühlt ist.</small></p>	

**EcoFlow Smart Generator Dual Fuel**

<b>Low Power Generating Sets</b>		<b>EF</b> EcoFlow
MODEL/ MODELL: EFG200	WEIGHT/GEWICHT: 30.5kg	  <span style="font-size: 24px; font-weight: bold;">93</span> dB
MAXIMUM POWER/MAXIMALE LEISTUNG: MAX 1900W Gas/1700W LPG	PERFORMANCE CLASS/LEISTUNGSKLASSE: G1	
RATED POWER/NENNLEISTUNG: COP:1800W Gasoline/1600W LPG	QUALITY CLASS/QUALITÄTSKLASSE: Class A/Klasse A	
RATED AC OUTPUT VOLTAGE/AUSGANGSNENNSPANNUNG (AC): 230V~ 50Hz	YEAR OF CONSTRUCTION/BAUJAHR: 2022	
RATED AC OUTPUT CURRENT/NENN-AUSGANGSSTROM (AC): 7.8A Gasoline/ 6.9A LPG	DEGREE OF PROTECTION/SCHUTZART: IP23M	
DC OUTPUT/DC-AUSGANG: 58.8V, 32A	RATED POWER FACTOR/NENNLEISTUNGSFAKTOR: 1	

Plant A202, Founder Technology Industrial Park, Shiyuan Sub-district, Bao'an District Shenzhen, Guangdong 518000 China  
 MADE IN CHINA EcoFlow Inc.  
[www.ecoflow.com](http://www.ecoflow.com)

⚠ **WARNING / WARNUNG**

<p><b>Operation of this equipment may create sparks that can start fires around dry vegetation.</b>  <small>Der Betrieb dieses Geräts kann Funken erzeugen, die in der Nähe von trockener Vegetation Brände auslösen können.</small></p> <p><b>A spark arrester may be required.</b>  <small>The operator should contact local fire agencies for laws or regulations relating to fire prevention requirements. Högsttillvägse är ett Funkenfångare krävs för. Der Bestனர் sollte sich bei den örtlichen Brandschutzbehörden über Gesetze und Vorschriften zu Brandschutzanforderungen informieren.</small></p>	<p><b>Hot exhaust can burn you. Stay away if engine has been running.</b>  <small>Heiße Abgase können zu Verbrennungen führen. Sich von laufenden Motoren fernhalten.</small></p> <div style="text-align: center; font-size: 24px; margin-top: 10px;"> </div>
--	---

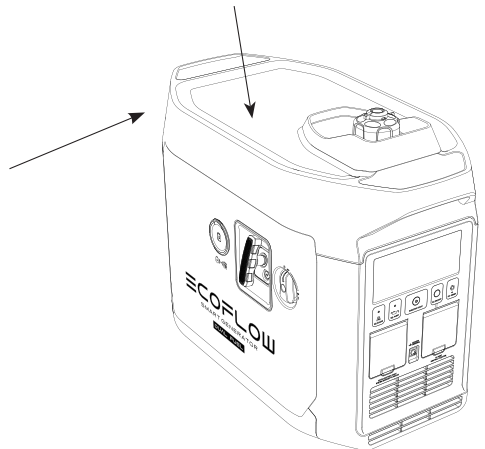

## 2. Primeros pasos

### 2.1 Descripción del aspecto

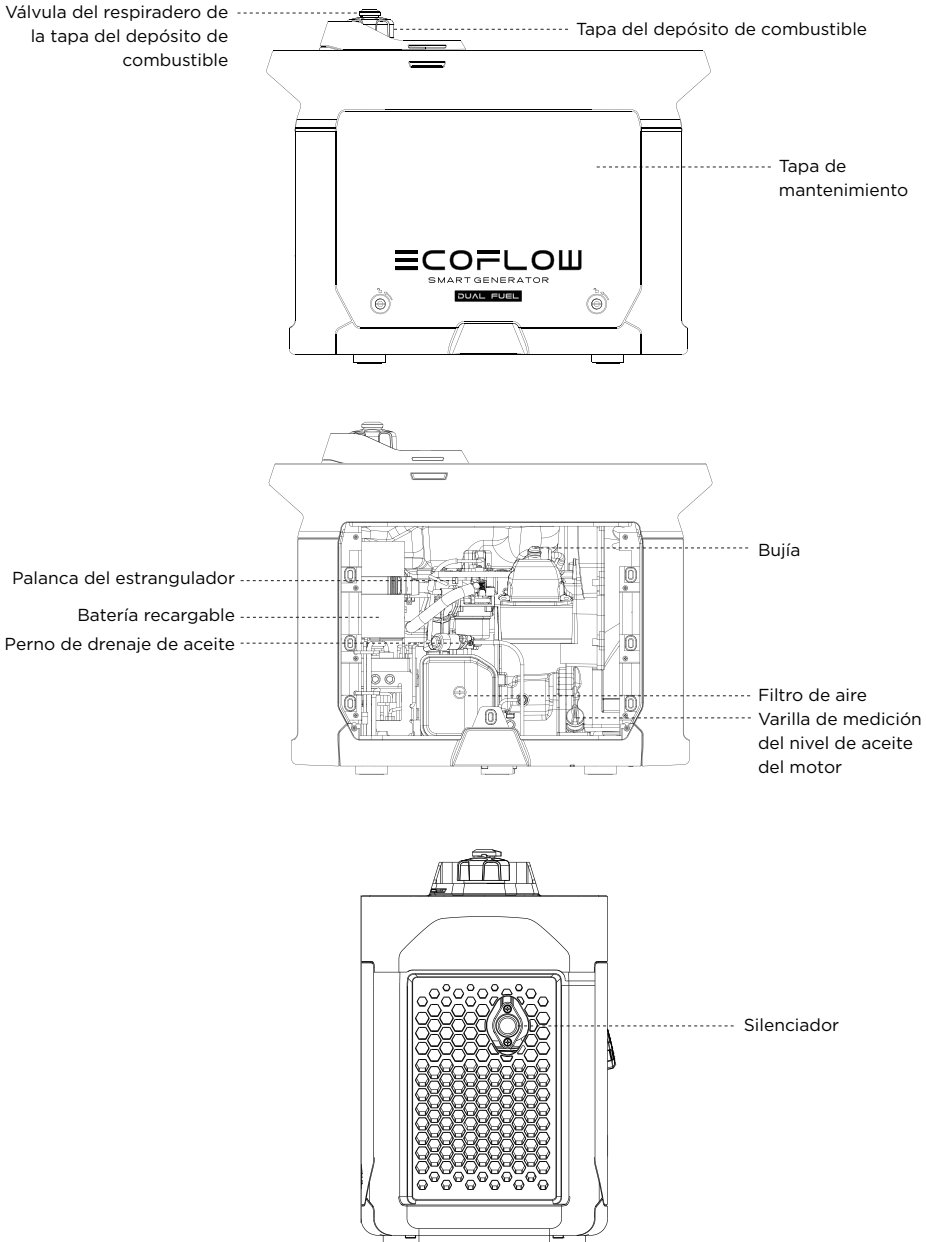

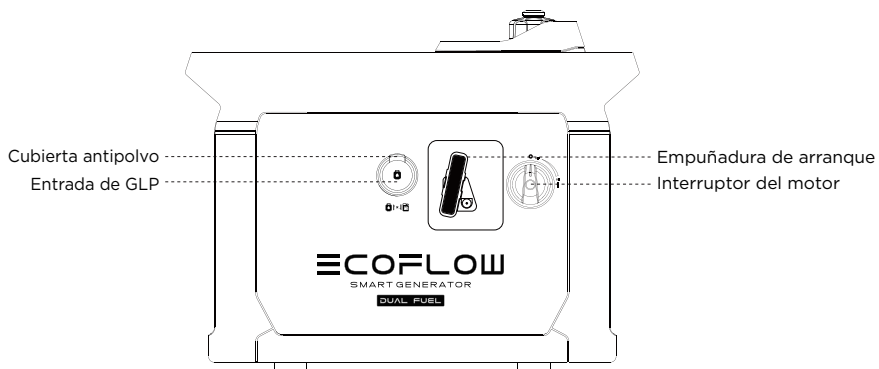
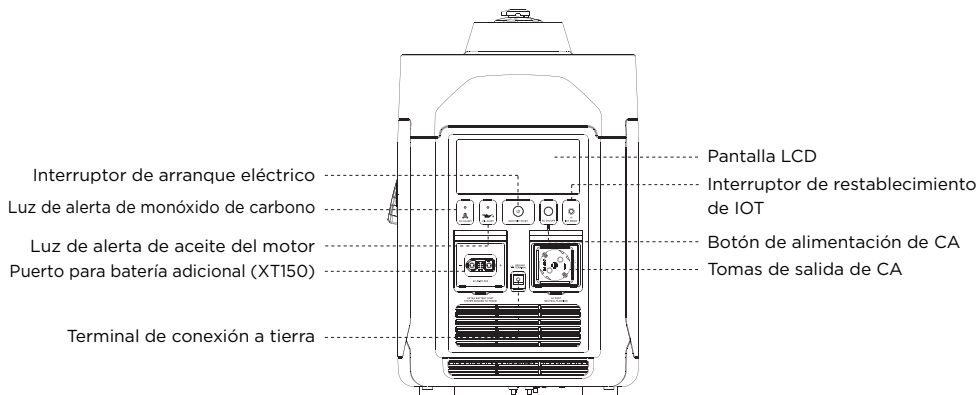

**Luz de alerta de monóxido de carbono:** Cuando el sensor de monóxido de carbono detecta que la concentración de monóxido de carbono está a punto de superar el valor estándar, el generador se detiene automáticamente y la luz de alerta de monóxido de carbono parpadea durante 5 minutos. Durante este proceso, no se puede arrancar el generador.

**GLP:** gas licuado de petróleo



## 2.2 Introducción a los iconos en la pantalla

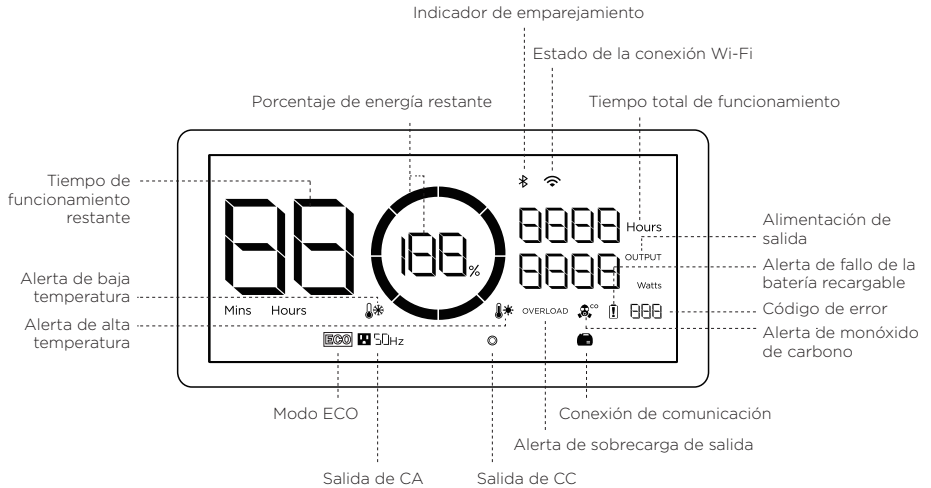

**Porcentaje de energía restante:** Si la cantidad de aceite desciende por debajo de 600 ml mientras la gasolina está en uso, el porcentaje de aceite restante se mostrará como 0 %. Durante este tiempo, el icono parpadeará para recordarle que añada más combustible inmediatamente.

La pantalla mostrará el 99 % cuando se esté usando GLP.

**Estado de la conexión Wi-Fi:** Al conectar un teléfono móvil al producto a través de Bluetooth, la luz indicadora de Bluetooth permanece encendida. Cuando el producto está conectado a una red, el icono de Wi-Fi permanece encendido y se apaga cuando se interrumpe la conexión.

**Código de error:** Consulte la aplicación EcoFlow para ver información específica de los códigos de error.

**Modo ECO:** En este modo, el generador igualará automáticamente las rpm según el nivel de salida de potencia para reducir el consumo de combustible y el ruido. Modo ECO predeterminado.

### Ajustes del modo ECO:

1. Mantenga pulsado el interruptor de alimentación de CA durante dos segundos.
2. Esto se puede hacer en la aplicación. Para obtener más información, consulte el apartado 2.4.5.información, consulte el apartado 2.4.5.

\* Consulte la sección 5 para ver más soluciones de problemas.

## 2.3 Antes de usar el producto

### Añadir combustible (cuando se utiliza gasolina)

#### **⚠ Peligro**

Lea atentamente las pautas de seguridad antes de repostar combustible, ya que es inflamable y tóxico. No llene en exceso el depósito de combustible, ya que el combustible puede expandirse y derramarse cuando el depósito se calienta. Asegúrese de cerrar firmemente la tapa del depósito de combustible después de repostar.

#### **Precaución**

Limpie el combustible residual con un paño limpio y suave después de repostar para evitar dañar la cubierta de goma. Utilice combustible sin plomo en lugar de combustible con plomo, que puede dañar gravemente las piezas internas del generador. Quite la tapa del depósito de combustible y llene hasta el indicador rojo.

**Combustible recomendado: Gasolina**  
**combustible: 1,05 gal. (4,00 l)**

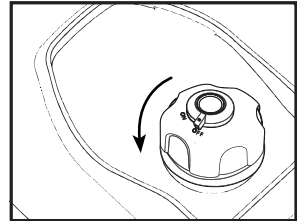

Apertura de la tapa del depósito de combustible

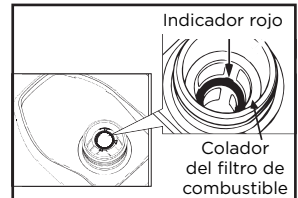

Repostaje

---

### Conectar GLP (cuando se utiliza GLP)

1. Asegúrese de que la válvula del cilindro de GLP esté en la posición cerrada.
2. Si está utilizando un nuevo cilindro de GLP, quite primero la tapa de plástico situada en la parte superior de la válvula del cilindro.
3. Conecte la manguera de GLP a la válvula de la bombona de GLP y apriétela.
4. Retire la cubierta antipolvo del puerto de acceso de GLP del generador.

5. Retire el tapón protector de goma del conector hembra de la manguera de GLP.
6. Inserte el conector hembra de la manguera de GLP en el puerto de acceso de GLP y empújelo hasta que escuche un chasquido y mueva el anillo exterior del conector hembra hacia delante.

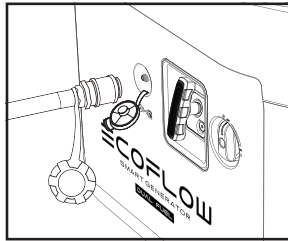

Inserción de la manguera de GLP

- Consejos: 1. Cierre inmediatamente la válvula del cilindro de GLP cuando el generador esté apagado.  
2. No coloque el cilindro de GLP en un lado con el silenciador del generador.

**⚠ Peligro** Cuando el motor esté en marcha, no coloque la manguera de GLP ni el cilindro de GLP en el conducto de escape del silenciador.

**⚠ Advertencia**

- No permita que los niños manipulen o jueguen con el cilindro de GLP o la manguera de GLP.
- Utilice un cilindro de GLP homologado que esté equipado con un OPD (Overfill Prevention Device [dispositivo de prevención de sobrellenado]). Instale el cilindro de GLP sobre una superficie plana, con el cilindro siempre en posición vertical y la válvula apoyada sobre el cilindro.
- El cilindro de gas no debe instalarse cerca de fuentes de ignición y no debe exponerse a la luz solar, la lluvia o el polvo.
- Cierre la válvula del cilindro durante el transporte y el almacenamiento desconectando el cilindro y cubriéndolo con una tapa protectora. Si es posible, normalmente se utiliza una tapa protectora de plástico. Mantenga el cilindro alejado de fuentes de ignición. Mantenga la ventilación dentro del vehículo.
- Si hay un olor fuerte a GLP, cierre inmediatamente la válvula del cilindro y utilice agua jabonosa para humedecer todos los accesorios de la manguera de GLP para comprobar si hay fugas. Si aparecen burbujas o aumentan, esto indica una fuga en la manguera de GLP. No compruebe si hay fugas de aire utilizando una llama abierta, como encender un cigarrillo. Si encuentra una fuga, póngase en contacto con un técnico cualificado para inspeccionarla.

**Precaución**

- La manguera de GLP y el cilindro de GLP estándar deben usarse juntos en este dispositivo.
- Asegúrese de que la fecha de inspección del cilindro de GLP esté dentro del alcance de uso especificado.
- La posición del cilindro debe estar firmemente ajustada para evitar que se doble o se tuerza excesivamente cuando se conecte la manguera de GLP.

## Añadir aceite de motor al generador

### Precaución

El generador no tiene aceite cuando se suministra de fábrica. Antes de arrancar el generador, añada suficiente aceite de motor. No incline el generador cuando añada aceite de motor para evitar daños en el generador debido a la adición excesiva de aceite.

1. Coloque el generador en una superficie plana.
2. Gire los pernos de la cubierta de mantenimiento a  y retire la tapa de mantenimiento.
3. Desenrosque la tapa y la varilla de medición de aceite.
4. Inyecte la cantidad especificada de aceite de motor recomendado y cierre bien la tapa y la varilla de medición de aceite. Vuelva a instalar la tapa de mantenimiento y gire la perilla a la posición cerrada.

**Aceite de motor recomendado: SAE SJ 10W-40**

**Grado de aceite de motor recomendado: API grado SJ o superior**

**Capacidad de aceite: 0,1 gal. (0,38 l)**

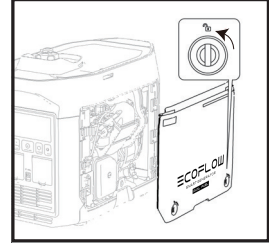

Extracción de la tapa de mantenimiento

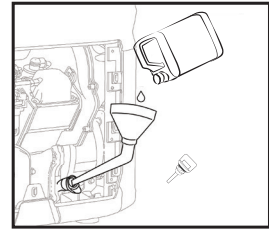

Rellenado del aceite de motor

---

## Conexión de la batería recargable

El interruptor de arranque eléctrico no puede arrancar el generador a menos que esté conectado a la batería interna.

Gire los pernos de la cubierta de mantenimiento a , retire la tapa de mantenimiento y conecte los cables positivo y negativo de la batería, respectivamente.

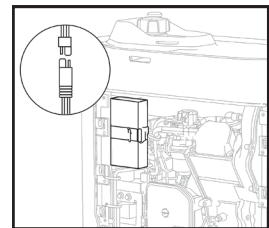

Conexión de los cables positivo y negativo

## Comprobación antes del uso

**⚠ Advertencia** Antes de utilizar el generador, compruebe detenidamente los siguientes componentes.

### a) Comprobación del nivel de combustible(cuando se utiliza gasolina)

Quite la tapa del depósito de combustible y revise el nivel de combustible. Inyecte más combustible en el depósito si el nivel de combustible es demasiado bajo.

### b) Compruebe el GLP(cuando se utiliza GLP)

Abra la válvula del cilindro de GLP y utilice agua jabonosa para remojar todas las conexiones de la manguera de GLP para comprobar si hay fugas. Si aparecen burbujas o aumentan, esto indica una fuga en la manguera de GLP. Si la fuga está en un accesorio, apague la válvula del cilindro y apriete el accesorio. Abra de nuevo la válvula y utilice agua jabonosa para volver a comprobar la fuga en un accesorio, luego apague la válvula del cilindro y apriete el accesorio. Si la fuga continúa, o si la fuga no está en el accesorio, deje de utilizar el generador y póngase en contacto con el servicio de atención al cliente.

### c) Comprobación del nivel de aceite del motor

- Asegúrese de que no haya fugas de aceite de motor.
  - Compruebe el nivel de aceite del motor. Si el nivel de aceite es bajo, es posible que el sistema de alarma del aceite apague el motor.
1. Desenrosque la tapa, saque la varilla de medición de aceite y límpiela.
  2. Sumerja la varilla de medición de aceite en el tubo de llenado de aceite sin enroscarla y revise el nivel de aceite.
  3. Añada la cantidad recomendada de aceite de motor si el nivel de aceite es bajo.
  4. Enrosque firmemente la varilla de medición de aceite y la tapa.

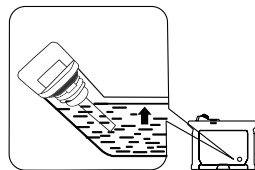

Comprobación del nivel de aceite del motor

### d) Comprobación para verificar si la batería recargable está conectada correctamente

Gire los pernos de la cubierta de mantenimiento a la posición abierta, quite la tapa de mantenimiento y compruebe si los cables positivo y negativo de la batería están conectados correctamente.

### Fallos de funcionamiento

Revise para ver si hay problemas mientras el generador está en funcionamiento y consulte a EcoFlow para obtener asistencia técnica adicional si es necesario.

## 2.4 Uso del producto

### **⚠ Peligro**

- Lea las pautas de seguridad antes de usar el producto.
- No utilice el generador en un espacio cerrado, ya que los gases de escape pueden causar pérdida de conciencia o incluso la muerte. Utilícelo en un lugar bien ventilado.
- No conecte ningún equipo eléctrico a la toma de salida de CA antes de arrancar el generador.

Consejos: Temperatura ambiente para el generador  $-15\text{ }^{\circ}\text{C}$ - $40\text{ }^{\circ}\text{C}$  en el modo de gasolina y  $-5\text{ }^{\circ}\text{C}$ - $40\text{ }^{\circ}\text{C}$  en el modo de GLP. Los generadores pueden funcionar en condiciones atmosféricas estándar ("condiciones atmosféricas estándar": temperatura ambiente de  $25\text{ }^{\circ}\text{C}$ , presión atmosférica de  $100\text{ kPa}$  y humedad relativa del  $30\%$ ). Cuando la temperatura, la humedad y la altura superan las condiciones atmosféricas estándar, la salida del generador disminuirá. El uso a alta temperatura durante un período de tiempo prolongado afectará el ciclo de vida del generador y su batería incorporada. Además, la salida debe reducirse cuando se utiliza en espacios pequeños, ya que afectará al enfriamiento del generador.

### 2.4.1 Puesta en marcha

#### **Precaución**

Para la selección de combustible, el generador utilizará GLP cuando la manguera de GLP esté conectada y gasolina cuando la manguera no esté conectada.

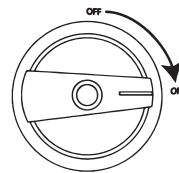
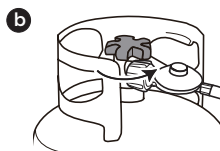
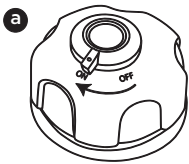

1. a. Para usar gasolina: Gire el mando de la válvula de ventilación del tapón de combustible a la posición "ON";  
b. Para usar GLP: Abra la válvula del cilindro de GLP;

2. Gire el interruptor del motor a la posición "ON".

**El generador se puede arrancar usando cualquiera de los cuatro métodos que se indican a continuación:**

#### **a) Interruptor de arranque eléctrico**

Mantenga presionado el interruptor de arranque eléctrico durante 2 segundos para ejecutar el programa de arranque y arrancar el generador.

Consejos: Para reducir el consumo de energía de la batería, cuando el interruptor del motor está en la posición "ON", si el generador no arranca, la alimentación se desconecta después de 3 minutos y la pantalla se apaga.

En este caso, presione el botón de arranque para activar la pantalla y volver a activar el interruptor de arranque eléctrico.

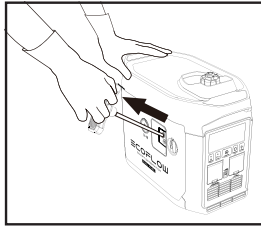

Arranque manual

#### b) Arranque manual

Tire de la empuñadura de arranque manual hasta que la cuerda se tense y tire con fuerza.

Consejos: Al realizar un arranque manual, deberá sostener el generador para evitar sacudidas mientras tira del cable. No deje que la palanca del motor de arranque retroceda hacia el generador. Vuelva a colocar suavemente la palanca en su posición original para evitar dañar el motor de arranque. Cuando hay pérdida de batería o no hay batería, será necesario abrir la puerta de mantenimiento para controlar manualmente la puerta del estrangulador cuando se utiliza el arranque manual del GLP.

#### c) Arranque automático: consulte el párrafo 2.4.4

#### d) Arranque mediante la aplicación: consulte el párrafo 2.4.5

Consejos: Cuando la temperatura ambiente sea inferior a 32 °F (0 °C), deberá esperar tres minutos a que el motor se caliente después de arrancarlo. Durante este tiempo, no se debe añadir ninguna carga.

## 2.4.2 Apagado

### gasolina

**En caso de emergencia, apague el motor girando el interruptor a la posición "OFF". En cualquier otra circunstancia, siga los pasos que se indican a continuación.**

1. Apague todos los equipos eléctricos y desconéctelos del generador.
2. Hay tres métodos para apagar el generador:
  - a) **Con el interruptor del motor:** Gire el interruptor del motor a la posición "OFF" para apagar el generador.
  - b) **Con el botón de arranque eléctrico:** Mantenga presionado el botón de arranque eléctrico durante 2 segundos para detener el motor.
  - c) **Apagado automático:** este generador se detendrá automáticamente cuando se complete la carga de CC. Consulte 2.4.4.  
Consejos: cuando el botón de alimentación de CA y la salida de CC están apagados, se detendrá automáticamente después de 10 minutos para ahorrar combustible.
  - d) **Cierre de la aplicación, consulte 2.4.5.**
3. Espere hasta que el generador se enfríe completamente; luego, gire el interruptor del motor y la perilla de la válvula del respiradero de la tapa de combustible a la posición "OFF".

## GLP

1. Apague todo el equipo eléctrico conectado y, a continuación, desconéctelo del generador;
2. a. Desuso temporal del generador: igual que el combustible;  
b. Desuso prolongado del generador: apague la válvula del cilindro, espere hasta que se agote el GLP de la máquina y, a continuación, la máquina se apagará automáticamente;
3. Gire el mando hasta la posición "OFF".

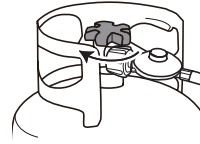

Cierre la válvula del cilindro

## 2.4.3 Conexiones de CA

1. Arranque el generador.
2. Inserte el enchufe en la toma de salida de CA y compruebe que el icono del puerto de salida de CA de la pantalla se ilumina.
3. Encienda el equipo eléctrico.

Consejos: Cuando el generador está en funcionamiento, la salida de CA se puede encender y apagar a través del interruptor de salida de CA. Si la salida alcanza o supera el 50 % del nivel nominal del generador, puede cambiar al modo de alto rendimiento manteniendo pulsado el interruptor de salida de CA durante dos segundos o configurándolo en la aplicación. Si el generador está alimentando varios equipos eléctricos, entonces alimente el equipo eléctrico de acuerdo con su nivel de salida, de mayor a menor.

**⚠ Advertencia** Apague todos los equipos eléctricos antes de insertar los enchufes.

### Precaución

Asegúrese de que todos los equipos eléctricos, incluidos los cables y los enchufes, estén en buenas condiciones antes de conectarlos al generador, y confirme que todas las cargas soportadas por el generador estén dentro del rango de carga nominal y que la corriente de carga esté dentro del rango de corriente nominal.

Consejos: Asegúrese de que el generador esté conectado a tierra. Si es necesario conectar a tierra algún equipo eléctrico, el generador también debe estar conectado a tierra.



## 2.4.4 Carga con CC

### 2.4.4.1 Carga del DELTA Max, DELTA Pro o Power Kits

- Para usar el combustible: Gire el mando de la válvula de ventilación del tapón de combustible a la posición "ON" (consulte 2.4.1 Paso 1);
  - Para usar GLP: Conecte el cilindro de GLP a toda la máquina y abra la válvula (consulte 2.4.1 Paso 1);
- Gire el interruptor del motor a la posición "ON" (consulte el paso 2 en el párrafo 2.4.1).
- Conéctese con DELTA Max ①, DELTA Pro ② o Power Kits ③ a través del cable de conexión de batería adicional de 16,4 pies (5 m)\*.
- Si la energía restante del DELTA Max, DELTA Pro o Power Kits cae al límite inferior, se enviará una solicitud al generador para que se vuelva a cargar. El generador responderá y comenzará la recarga.

Consejos: Si la energía restante del DELTA Max, DELTA Pro o Power Kits no cae al límite inferior, el generador se puede arrancar manualmente para comenzar la recarga.

- Cuando la energía restante de DELTA Max, DELTA Pro o Power Kits alcance el límite superior, se enviará una solicitud al grupo electrógeno para que detenga la carga, y el grupo electrógeno responderá y se detendrá automáticamente.

Consejo: Cuando se inicia automáticamente, el interruptor de salida de CA del generador está apagado por defecto. Cuando el CA está encendido, el generador no estará disponible una vez que la CC se haya consumido. Los límites de potencia superior e inferior se pueden establecer en la aplicación de la central eléctrica portátil que se está conectando. Al cargar el DELTA Max, el DELTA Pro o Power Kits, se recomienda ajustar el límite superior de potencia al 80 % para aumentar el consumo de combustible. Encienda el interruptor de salida de CA para la salida de CA simultánea cuando la salida de CC ya esté activada. La potencia total de CA + CC es de 1800 W (gasolina)/1600 W (GLP), con prioridad por la salida de CA. DELTA Pro o Power Kits necesitan usar un adaptador de enchufe dedicado, que se incluye en la configuración estándar de DELTA Pro.

\* Cuando conecte el DELTA Pro para cargarlo, tendrá que comprar el adaptador de DELTA Pro al Smart Generator. en la tienda de comercio electrónico para conectar el Smart Generator al DELTA Pro o Power Kits.

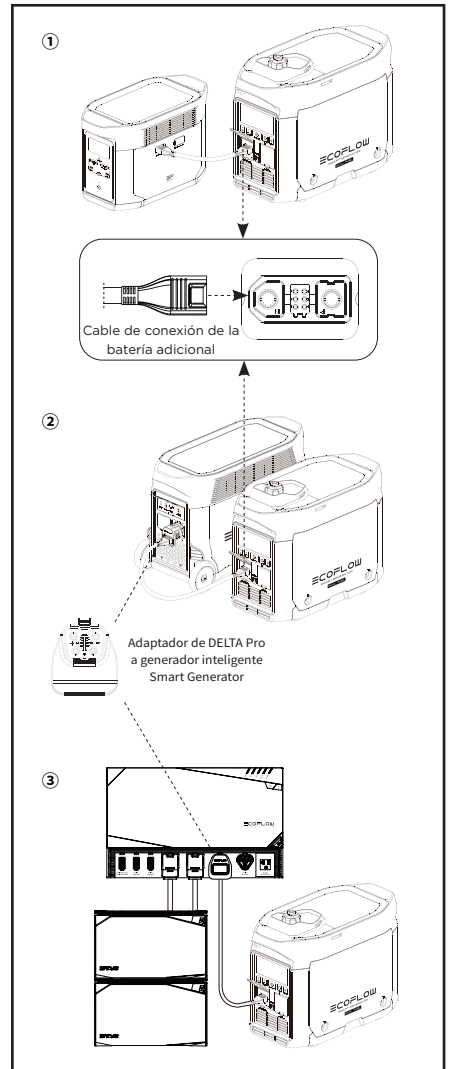

### 2.4.4.2 Carga del paquete de baterías adicional DELTA Max o DELTA Pro

- 1.a. Para usar combustible: Gire el mando de la válvula de ventilación del tapón de combustible a la posición "ON" (consulte 2.4.1 Paso 1);
- b. Para usar GLP: También 2.4.4.1;
2. Gire el interruptor del motor a la posición "ON" (consulte el paso 2 en el párrafo 2.4.1).
3. Conecte a la batería adicional DELTA Max ④ o la batería adicional DELTA Pro ⑤ con el cable de conexión de batería adicional de 16,4 pies (5 m)\*.
4. Encienda la batería adicional DELTA Max o la batería adicional DELTA Pro y se enviará una solicitud al generador para que se recargue. El generador responderá y comenzará la recarga.
5. Cuando la batería adicional DELTA Max o la batería adicional DELTA Pro se recargan completamente, se enviará una solicitud al generador para detener la carga. El generador responderá y detendrá la recarga con CC.

\* Cuando conecte el DELTA Pro para cargarlo, tendrá que comprar el adaptador de DELTA Pro a generador inteligente en la tienda de comercio electrónico para conectar el generador al DELTA Pro.

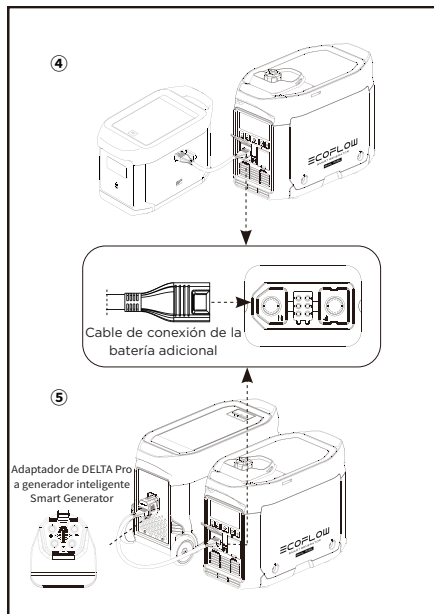

### 2.4.5 Uso de la aplicación

Puede controlar y ver la información y los datos del producto a través de la aplicación EcoFlow. Descárguela en:

<https://download.ecoflow.com/app>

#### Política de privacidad

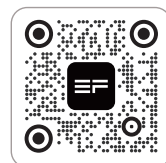

Al utilizar los productos, aplicaciones y servicios EcoFlow, usted acepta los Términos de uso y la Política de privacidad de EcoFlow, a los que puede acceder en la sección "Acerca de" de la página "Usuario" en la aplicación EcoFlow o en el sitio web oficial de EcoFlow en <https://www.ecoflow.com/policy/terms-of-use> y <https://www.ecoflow.com/policy/privacy-policy>.



Aplicación  
EcoFlow

## 2.4.6 Rango de aplicación

Asegúrese de que la carga total del generador esté dentro del rango nominal antes de usar el generador o, de lo contrario, el generador puede dañarse.

Aplicación			
Factor de potencia	1	0,8-0,95	0,4-0,75 (Eficiencia 0,85)
Salida	≤1800 W (gasolina) ≤1600 W (GLP)	≤1440 W (gasolina) ≤1280 W (GLP)	≤612 W (gasolina) ≤544 W (GLP)

### Precaución

Cuando este generador suministre energía a instrumentos de precisión, controladores electrónicos, ordenadores personales y microordenadores, mantenga el generador a una distancia suficiente de cualquiera de los equipos anteriores para evitar interferencias electromagnéticas, y, al mismo tiempo, para garantizar que estos dispositivos electrónicos no interfieran en el generador.

Si este generador se utiliza para suministrar energía a dispositivos médicos, se recomienda consultar primero con los fabricantes y técnicos de dichos equipos. Esto se debe a que algunos equipos electrónicos o máquinas de uso general en hospitales requieren una corriente intensa en el momento del arranque y es posible que no puedan utilizar el generador. Comuníquese con el fabricante del equipo para su confirmación, incluso si los parámetros de arranque correspondientes del equipo cumplen con las condiciones que se indican en la tabla anterior.

## 2.4.7 Requisitos especiales

### ⚠ Advertencia

- Puede haber leyes o regulaciones locales aplicables al uso previsto del grupo electrógeno. Consulte con electricistas cualificados, inspectores eléctricos o las autoridades locales con jurisdicción para obtener más información.
- En algunas áreas, los grupos electrógenos deben estar registrados en empresas de servicios públicos locales.
- Los grupos electrógenos, si se utilizan en sitios de construcción, pueden estar sujetos a regulaciones.

### 3. Mantenimiento y servicio

El mantenimiento y servicio adecuados son esenciales para garantizar un uso seguro, económico y fiable.

Esto también ayuda a minimizar el impacto ambiental.

Debe revisar y realizar regularmente el mantenimiento del generador para conservarlo en óptimas condiciones, según el siguiente programa.

Elemento		Intervalos de mantenimiento		Cada vez	Dentro del primer mes o después de 20 horas de funcionamiento	Una vez cada tres meses o cada 50 horas de funcionamiento a partir de entonces	Luego, una vez al año o cada 100 horas de funcionamiento
Aceite de motor del generador	Comprobar - Añadir	●					
	Cambiar		●		●		
Elemento del filtro de aire	Comprobar - Añadir	●					
	Limpiar		●				
	Cambiar				●		
Recipiente de sedimentos	Limpiar						●
Bujía*	Limpiar - Ajustar						●
Apagachispas	Limpiar					●	
Velocidad de ralentí **	Comprobar - Ajustar						●
Juego de las válvulas **	Comprobar - Ajustar						●
Depósito de combustible y filtro de combustible **	Limpiar						●
Tubería de combustible**	Comprobar	Cada 2 años (o cámbielo si es necesario)					
Manguera de GLP**	Comprobar	Cada 2 años (o cámbielo si es necesario)					
Culata, pistón	Eliminar los depósitos de carbonilla **	Cada 300 horas					
* Estos elementos se deben cambiar si es necesario							
** Un distribuidor autorizado debe revisar estos elementos a menos que el usuario cuente con las herramientas y la capacidad de mantenimiento adecuadas							

#### Precaución

- Si el grupo electrógeno funciona a alta temperatura con cargas altas, el aceite de motor se debe reemplazar cada 25 horas.
- Si se utiliza en ambientes polvorientos u hostiles, el elemento del filtro de aire debe limpiarse cada 10 horas y, si es necesario, reemplazarse cada 25 horas.  
Los elementos de la revisión por puntos se basan en ciclos o en tiempo, lo que ocurra primero.
- Si ha alcanzado un intervalo de mantenimiento, se debe realizar el mantenimiento según sea necesario de acuerdo con la tabla anterior tan pronto como sea posible.

**⚠ Peligro**

Apague el generador antes de comenzar cualquier tarea de mantenimiento. Coloque el generador en un sitio plano y desconecte la pipa de la bujía para evitar que el generador arranque.

No utilice el generador en lugares mal ventilados, como habitaciones, túneles de ferrocarril o cuevas.

Asegúrese de mantener el área de trabajo bien ventilada. Los gases de escape del generador contienen vapores de monóxido de carbono tóxicos. La inhalación de estos vapores puede provocar un shock, pérdida de conciencia o incluso la muerte.

### 3.1 Revisión de la bujía

La bujía es una parte importante del generador y se debe revisar regularmente.

1. Gire los pernos de la cubierta de mantenimiento a  y retire la tapa de mantenimiento.
2. Quite la pipa de la bujía.
3. Utilice la llave de cubo de bujía y gírela hacia la izquierda para quitar la bujía.
4. Compruebe si hay decoloración y elimine cualquier depósito de carbonilla. El centro de porcelana alrededor del electrodo central de labujía debe ser de color marrón claro si está en buenas condiciones. El electrodo debe sustituirse si está desgastado o si el aislamiento está despegado, agrietado o sucio.
5. Compruebe el modelo de la bujía y que la separación entre electrodos es suficiente. Si fuera necesario, corrija la separación entre electrodos.

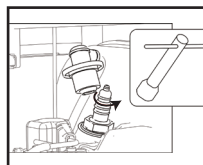

Extracción de la bujía

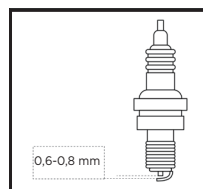

Separación entre electrodos de la bujía

Bujía estándar: A5RTC

Separación entre electrodos de la bujía: 0,6-0,8 mm

Consejos: El motor puede dañarse si la bujía no tiene la separación correcta entre los electrodos.

6. Vuelva a instalar la bujía con un par de  $13,5 \pm 1,5$  Nm.

Consejos: Si se instala sin una llave dinamométrica, apriétela hasta que quede bien ajustada y, a continuación, apriete 1/4 o 1/2 de vuelta más.

7. Vuelva a instalar la pipa de la bujía.
8. Vuelva a instalar la tapa de mantenimiento.

## 3.2 Ajuste del carburador

El carburador es una parte importante del motor y debe ajustarlo un distribuidor que tenga los conocimientos profesionales, los datos y el equipo para asegurarse de su ajuste correcto.

## 3.3 Cambio del aceite de motor

**⚠ Advertencia** No drene el aceite de motor inmediatamente después de apagar el generador. La temperatura del aceite será muy alta. Tenga cuidado para evitar quemaduras al drenar el aceite.

1. Coloque el generador en una superficie plana, arránquelo y manténgalo en funcionamiento durante varios minutos para aumentar su temperatura. A continuación, apáguelo. Gire el interruptor del motor y la perilla del respiradero de la tapa de combustible a la posición "OFF".

2. Gire los pernos de la cubierta de mantenimiento a  y retire la tapa de mantenimiento.

3. Desenrosque la tapa y la varilla de medición de aceite.

4. Coloque el colector de aceite debajo del generador e incline el generador. El aceite se drenará rápidamente.

Consejos: La eliminación incorrecta del aceite de motor puede dañar el medio ambiente. Si cambia el aceite de motor por su cuenta, deseche el aceite usado correctamente. Almacene el aceite usado en un recipiente sellado y llévelo al centro de reciclaje de aceite más cercano. No lo vierta en un cubo de basura, sobre el suelo ni en el alcantarillado.

5. Coloque el generador en su estado horizontal original.

**Precaución** No incline el generador cuando añada aceite de motor para evitar daños en el generador debido a la adición excesiva de aceite.

6. Llene el aceite hasta el nivel apropiado.

7. Limpie la varilla de medición de aceite y elimine el aceite derramado.

**⚠ Advertencia** Evite la entrada de objetos extraños en el interior del motor.

8. Ajuste la varilla de medición de aceite y la tapa.

9. Vuelva a instalar la tapa de mantenimiento y gire la perilla a la posición cerrada.

### 3.4 Filtro de aire

1. Gire los pernos de la cubierta de mantenimiento a  y retire la tapa de mantenimiento.
2. Quite los tornillos y la cubierta del filtro de aire.
3. Retire el elemento del filtro de espuma.
4. Limpie el elemento del filtro de espuma con agua jabonosa o un disolvente no inflamable y séquelo.
5. Añada aceite al elemento del filtro de espuma y escurra el exceso de aceite. El elemento del filtro de espuma debe estar húmedo, pero no debe gotear aceite.
6. Coloque el elemento del filtro de espuma en el filtro de aire.

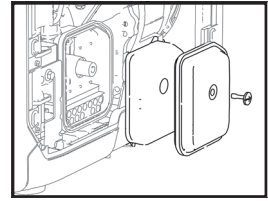

Extracción de la cubierta del filtro de aire

Consejos: 1. Asegúrese de que la superficie del elemento del filtro de espuma esté en contacto con el filtro de aire, sin dejar espacio entre ellos.

2. No arranque el generador si no ha instalado aún el filtro de aire, ya que se puede producir un exceso de gas tóxico y la entrada de objetos extraños en el motor, lo cual puede deteriorar el bloque motor.

7. Vuelva a colocar la cubierta del filtro de aire en su posición original y apriete los tornillos.

8. Vuelva a instalar la tapa de mantenimiento y gire la perilla a la posición cerrada.

**Precaución** No gire el elemento del filtro de espuma para evitar daños en él.



Lavar bien



Ecurrir y secar al aire  
(sin retorcer)



Añadir la cantidad  
correcta de aceite



Ecurrir de nuevo  
(sin retorcer)

### 3.5 Colador del filtro de combustible

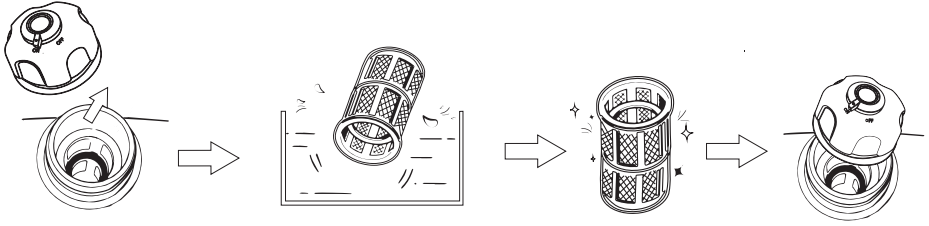

1. Quite la tapa del depósito de combustible y la rejilla del filtro de combustible.
2. Limpie la rejilla del filtro de combustible con combustible.
3. Limpie la rejilla del filtro y vuelva a colocarla en el filtro de combustible.
4. Vuelva a instalar la tapa del depósito de combustible.

**Advertencia** Nunca manipule combustible cerca de humo o llamas.

**Precaución** Asegúrese de apretar la tapa del depósito de combustible.

### 3.6 Silenciador

1. Desatornille los pernos.
2. Quite la tapa del silenciador, el bloque silenciador y el apagachispas.
3. Limpie los depósitos de carbonilla del bloque silenciador y del apagachispas cuidadosamente con un cepillo de alambre de acero para evitar daños o rayones en el bloque silenciador y el apagachispas.
4. Revise si el bloque silenciador o el apagachispas están dañados y reemplácelos si así fuera.
5. Vuelva a instalar las piezas una a una.

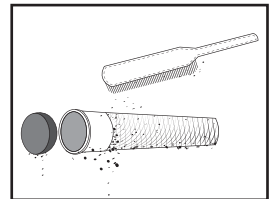

Limpieza de cualquier depósito de carbonilla

**Advertencia**

Una vez que el generador comienza a funcionar, el motor y el silenciador se calentarán mucho. Evite el contacto directo de la piel o la ropa con el motor o el silenciador durante las revisiones y el mantenimiento.



## 4. Almacenamiento y transporte

Si tiene previsto almacenar el generador durante un largo periodo de tiempo, debe tomar algunas medidas para prevenir el deterioro prematuro del generador.

### 4.1 Vaciado del combustible

1. Gire el interruptor del motor a la posición "OFF".

Consejo: Cuando no quede combustible en el generador, omita este paso y asegúrese de que la cubierta antipolvo de GLP esté en su lugar.

2. Abra la tapa del depósito de combustible, saque la rejilla del filtro de combustible, drene todo el combustible del depósito de combustible en un depósito de combustible provisional y vuelva a instalar la tapa del depósito de combustible.
3. Arranque el generador. El combustible restante se agota aproximadamente en 20 minutos. El generador se apaga cuando no queda combustible.
  - No conecte ningún equipo eléctrico al generador.
  - El tiempo que pasa el generador en funcionamiento depende de la cantidad restante de combustible dentro del depósito de combustible.
4. Gire los pernos de la cubierta de mantenimiento a  y retire la tapa de mantenimiento.
5. Afloje y quite el perno de drenaje del carburador y drene el combustible del carburador en el depósito de combustible provisional.
6. Gire el interruptor del motor a la posición "OFF".
7. Atornille y apriete el perno de drenaje.
8. Vuelva a instalar la tapa de mantenimiento y gire la perilla a la posición cerrada.
9. Apague la perilla de la válvula del respiradero de la tapa del depósito de combustible una vez que el motor se enfríe completamente.

#### Advertencia

Debido a que el combustible es altamente volátil y tóxico, lea atentamente las "Pautas de seguridad" para conocer las instrucciones de manipulación.

#### Precaución

Elimine el combustible derramado con un paño suave y limpio para evitar que se dañe la cubierta de plástico.

### 4.2 Almacenamiento del generador

Realice los siguientes pasos para proteger las piezas, como el cuerpo del motor y los segmentos de pistón, que son los más susceptibles a la corrosión.

1. Saque la bujía, inyecte 0,34 oz (10 ml) de aceite de motor, vuelva a instalar la bujía y tire de la empuñadura de arranque durante varios minutos para que el aceite de motor pueda lubricar completamente el bloque motor.
2. Tire de la empuñadura de arranque hasta que quede tensa (para evitar que el bloque motor y las válvulas se oxiden).
3. Limpie la superficie del generador, colóquelo en un lugar seco y bien ventilado, y cúbralo.

### 4.3 Batería recargable

Desconecte la batería cada vez que la guarde durante un periodo más prolongado y vuelva a conectarla antes de volver a usarla.

**Atención:** La batería se debe cargar y descargar una vez cada 3 meses. Se cargará mientras el motor esté en funcionamiento.

## 4.4 Uso después del almacenamiento

Si el generador se almacena con combustible en el depósito y en el carburador, lleve a cabo las tareas de mantenimiento que se indican en la siguiente tabla antes de utilizarlo de nuevo.

Duración del almacenamiento	Procedimiento de mantenimiento recomendado para evitar dificultades en el arranque
En un plazo de un mes	No se necesita preparación
De uno a dos meses	Vacíe el combustible e inyecte combustible nuevo
De dos meses a un año	Vacíe el combustible e inyecte combustible nuevo
	Drene el combustible de la copa de drenaje del carburador ①
	Drene el combustible del recipiente de sedimentos ②
Más de un año	Vacíe el combustible e inyecte combustible nuevo
	Drene el combustible de la copa de drenaje del carburador ①
	Drene el combustible del recipiente de sedimentos ②
	Drene el combustible original en un recipiente adecuado después de retirar el generador del almacenamiento, e inyecte combustible nuevo antes de arrancarlo.

① Afloje y retire el perno de drenaje y drene todo el combustible del carburador. Drene el combustible en un recipiente adecuado, y atornille y apriete el perno de drenaje.

② Después de apagar el interruptor del motor, retire el recipiente de sedimentos, vacíe la gasolina del recipiente, vuelva a instalar el recipiente de sedimentos y apriételo.

## 4.5 Transporte

### Precaución

- Cuando mueva, almacene o utilice el generador, no lo coloque de lado. Pueden producirse fugas de aceite de motor y dañar el motor o la propiedad.
- Si el generador está en funcionamiento constantemente, deje que se enfríe antes de cargarlo en el vehículo de transporte. Los sistemas de escape y motores calientes pueden causar quemaduras y provocar que ciertos materiales ardan. Para evitar derrames de combustible durante el transporte, coloque el generador en vertical, en la posición de funcionamiento estándar, y gire el interruptor del motor y la válvula del respiradero de la tapa del depósito de combustible a la posición "OFF".
- Durante el transporte, tenga cuidado y evite que el generador se caiga o reciba algún impacto.

## 5. Fallos y solución de problemas

Errores	Contenido de los consejos	Tipo de error	Posibles causas	Métodos de recuperación	
No se puede arrancar		Sistema de combustible	Cuando utilice gasolina, gire la perilla de la válvula de ventilación del tapón de combustible hasta la posición OFF; cuando utilice GLP, la válvula del cilindro de gas de GLP no estará abierta.	Gire el mando de la válvula de ventilación de combustible a la posición ON o abra la válvula del cilindro de GLP	
			El interruptor del motor está en la posición OFF	Gire el interruptor del motor a la posición "ON"	
			No queda combustible	Repostaje	
			El grupo electrógeno no se ha preparado correctamente para el almacenamiento, la gasolina no se ha vaciado o la calidad del combustible inyectado era deficiente.	Vacíe el depósito de combustible y el carburador, y vuelva a llenar con combustible nuevo	
			El filtro de combustible está bloqueado. Fallos del carburador, fallo de encendido, válvulas atascadas, etc.	Envíe el grupo electrógeno a su distribuidor de servicio o consulte el Manual de servicio	
		El indicador de alerta de aceite permanece encendido	Sistema de aceite de motor	Bajo nivel de aceite de motor. El sistema de alarma de aceite de motor puede apagar el motor.	Añada aceite de motor
		Sistema eléctrico	La bujía está defectuosa, sucia o tiene una separación entre electrodos incorrecta	Ajuste la separación entre electrodos o cambie la bujía	
			La bujía se ha humedecido por el combustible (se ha derramado fuera del motor)	Seque la bujía con aire y vuelva a instalarla	
			Fallo de comunicación	Envíe el grupo electrógeno a su distribuidor de servicio o consulte el Manual de servicio	
			Falta de alimentación de la batería o la batería está dañada	Tire con la mano para arrancar o cambie la batería	
	El icono permanece encendido	CO superior a los valores estándar especificados	Mala ventilación	Apague el generador y mejore la ventilación	
Sin salida		Protección contra sobrecarga de CA	Problemas relacionados con la carga	Retire la carga que provoca el problema, apague y vuelva a arrancar	
		Protección contra sobrecarga de CC	Problemas relacionados con la carga	Retire la carga que provoca el problema, apague y vuelva a arrancar	
		Protección contra sobrecalentamiento	La entrada de aire está bloqueada, la temperatura ambiente es demasiado alta o la carga es demasiado grande	Compruebe la entrada de aire, retirelo del entorno donde la temperatura es elevada o reduzca la carga	
		Sobrecalentamiento de la batería	La entrada de aire está bloqueada, la temperatura ambiente es demasiado alta o la carga es demasiado grande	Compruebe la entrada de aire, retirelo del entorno donde la temperatura es elevada o reduzca la carga	

**Fallos de comunicación:** Como se indica a continuación, los fallos de comunicación pueden producirse en dos situaciones específicas.

**1) Fallo normal:** Cuando el generador está conectado a DELTA Max o DELTA Pro, si entra en modo de reposo, se producirá un fallo de comunicación. En este caso, pulse cualquier botón para activar el generador y el fallo de comunicación desaparecerá.

**2) Fallo anómalo:** Si el fallo de comunicación no desaparece una vez activado el generador o mientras está en funcionamiento, esto podría indicar que la causa del fallo ha sido un problema con el generador.

Si se produce alguna alerta durante el uso de este producto y si el icono de alerta no desaparece después de intentar los métodos anteriores o si se reinicia el producto, deje de usarlo inmediatamente.

Si la información anterior sigue sin resolver su problema, póngase en contacto con nuestro personal de servicio profesional para obtener asistencia adicional.

## 6. Parámetros y especificaciones

Máquina completa	Longitud × ancho × altura	23,5 × 11,8 × 18,7 pulg. (597 × 300 × 475 mm)
	Peso neto	Aproximadamente 67,2 lb (30,5 kg)
Generador	Tipo	Generador inversor
	Frecuencia	50 Hz
	Tensión nominal	230 V
	Potencia nominal	Gasolina: 1800 W (valor máximo: 1900 W) GLP: 1600 W (valor máximo: 1700 W)
	Factor de potencia	1
	Tensión de salida de CC	42-58,8 V
	Corriente máxima de salida de CC	32 A
Motor	Modelo del motor	R80N-i
	Tipo de motor	Monocilíndrico, cuatro tiempos, refrigeración por aire forzado, válvula en culata
	Cilindrada del motor	79.7 cc
	Tipo de combustible	Gasolina/GLP sin plomo
	Volumen del depósito de combustible	1,06 gal. (4,00 l)
	Volumen de aceite del motor del generador	0,1 gal. (0,38 l)
	Tiempo de funcionamiento continuo (gasolina)	3,5 h (carga completa)
	Nivel de ruido (a una distancia de 7 metros)	56-67 dB (carga completa)
	Modelo de bujía	A5RTC (TORCH)
Modo de arranque	Arranque eléctrico	

# 7. Diagrama de circuitos

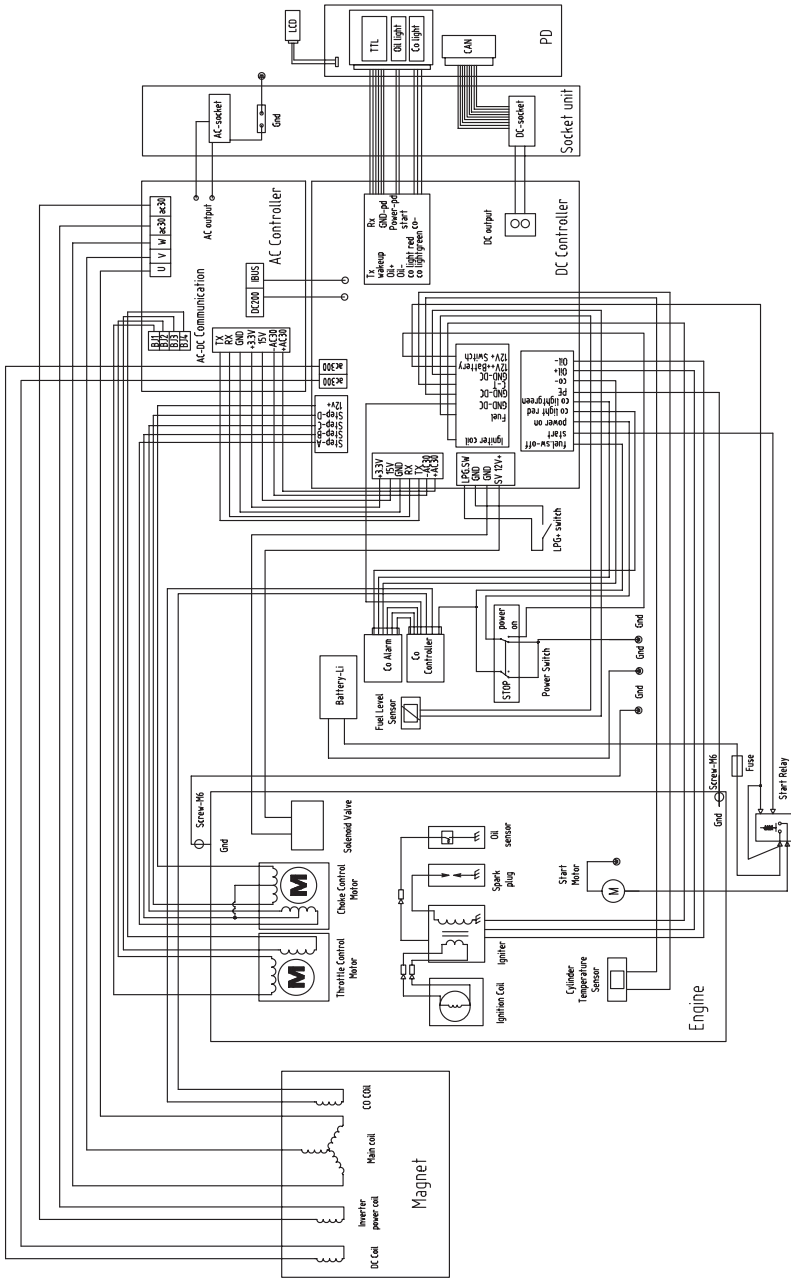

## 8. Lista del paquete

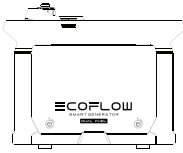

EcoFlow Smart Generator  
Dual Fuel

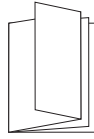

Manual de usuario y  
tarjeta de garantía

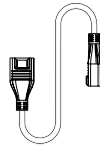

Cable de conexión de la  
batería adicional

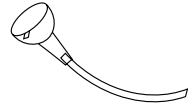

Embudo de aceite



Destornillador



Llave de cubo  
de bujía



Barra

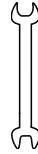

Llave fija doble



Manguera de GLP

# ECO FLOW

## EcoFlow Smart Generator Dual Fuel — Gebruikershandleiding

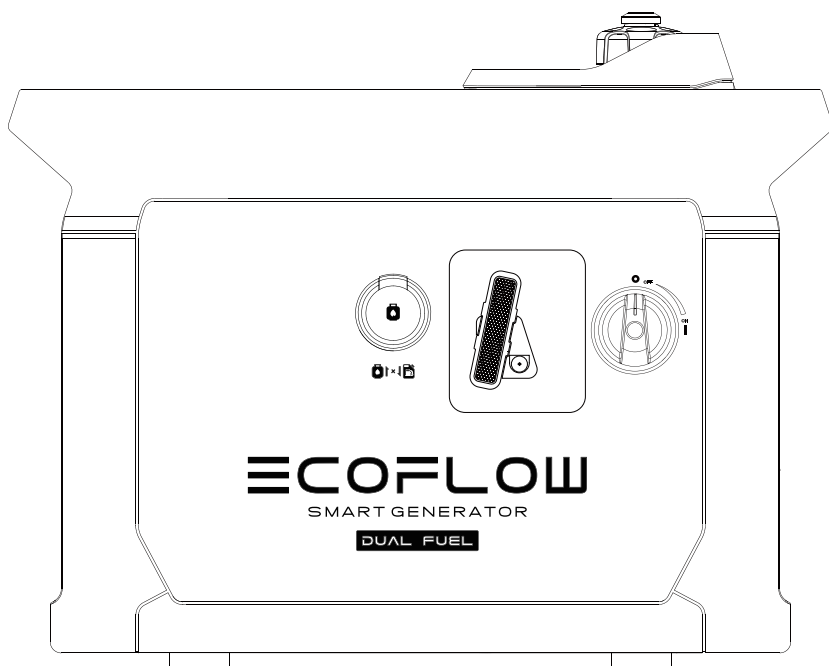





# Disclaimer

---

Gebruikers worden geacht deze gebruikershandleiding zorgvuldig te lezen en ervoor te zorgen dat ze de inhoud volledig hebben begrepen voordat ze dit product gaan gebruiken. Bewaar deze gebruikershandleiding voor toekomstig gebruik. Onjuist gebruik kan leiden tot ernstig letsel bij de gebruiker of anderen, schade aan het product of verlies van eigendommen. Door dit product te gebruiken, wordt de gebruiker geacht alle voorwaarden en inhoud van de gebruikershandleiding te hebben begrepen, erkend en geaccepteerd, en is hij verantwoordelijk voor onjuist gebruik en alle gevolgen daarvan. EcoFlow wijst hierbij elke aansprakelijkheid af voor eventuele verliezen als gevolg van het niet volgens de gebruikershandleiding gebruiken van het product door de gebruiker.

Afhankelijk van de naleving van wet- en regelgeving heeft ons bedrijf het uiteindelijke recht om dit document en alle documenten van en met betrekking tot dit product te interpreteren. Eventuele updates, herzieningen of beëindiging van de inhoud daarvan zullen, indien nodig, zonder voorafgaande kennisgeving worden uitgevoerd en gebruikers moeten de officiële website van EcoFlow bezoeken voor de meest recente informatie over het product.

# Inhoud

<b>1. Veiligheidsrichtlijnen</b>	<b>1</b>
1.1 Veiligheidswaarschuwing	1
1.2 Veiligheidsinstructies	1
1.3 Belangrijke labels	2
<b>2. Aan de slag</b>	<b>3</b>
2.1 Beschrijving van uiterlijk	3
2.2 Pictogrammen op het weergavescherm	5
2.3 Voordat u het product gebruikt	6
2.4 Het product gebruiken	10
--2.4.1 Opstarten	10
--2.4.2 Uitschakelen	11
--2.4.3 AC-aansluitingen	12
--2.4.4 DC-laden	13
2.4.4.1 De DELTA Max, de DELTA Pro of de Power Kits opladen	13
2.4.4.2 De DELTA Max Extra Batterij of de DELTA Pro Extra Batterij opladen	14
--2.4.5 De app gebruiken	14
--2.4.6 Toepassingsbereik	15
--2.4.7 Speciale vereisten	15
<b>3. Onderhoud en service</b>	<b>16</b>
3.1 De bougie controleren	17
3.2 De carburateur afstellen	18
3.3 Motorolie verversen	18
3.4 Luchtfilter	19
3.5 Brandstoffilterzeef	20
3.6 Uitlaatdemper	20
<b>4. Opslag en transport</b>	<b>21</b>
4.1 Brandstof aftappen	21
4.2 De generator opbergen	21
4.3 Oplaadbare batterij	21
4.4 Gebruik na opslag	22
4.5 Transport	22
<b>5. Storingen en probleemoplossing</b>	<b>23</b>
<b>6. Parameters en specificaties</b>	<b>24</b>
<b>7. Schakelschema</b>	<b>25</b>
<b>8. Verpakkingslijst</b>	<b>26</b>

# 1. Veiligheidsrichtlijnen

## 1.1 Veiligheidswaarschuwing

De veiligheid van u en anderen, evenals van eigendommen, zijn van het grootste belang. Lees de zeer belangrijke veiligheidswaarschuwingen in de gebruikershandleiding en op de sticker van de generatorset zorgvuldig door.

Dit is om u te herinneren aan de mogelijke gevaren die u en anderen kunnen schaden. Vóór elke veiligheidswaarschuwing staat een symbool en een van de drie volgende woorden: Gevaar, waarschuwing of voorzichtig.

Deze woorden geven het volgende aan:

### **Gevaar**

Als u de instructies niet opvolgt, kan uw leven in gevaar komen of kunt u zeer ernstig letsel oplopen.

### **Waarschuwing**

Als u de instructies niet opvolgt, kan uw leven in gevaar komen of kunt u ernstig letsel oplopen.

### **Voorzichtig**

Als u de instructies niet opvolgt, kunnen uw generatorset en andere eigendommen beschadigd raken.

## 1.2 Veiligheidsinstructies

Lees de gebruikershandleiding zorgvuldig door voordat u de generator gaat gebruiken om ongelukken te voorkomen.

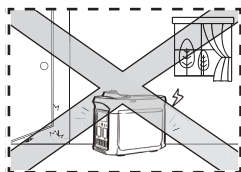

Gebruik het apparaat niet binnenshuis en houd het uit de buurt van deuren, ramen en ventilatieopeningen

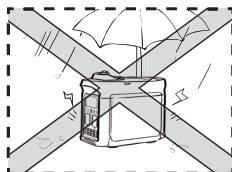

Gebruik het niet in een vochtige omgeving

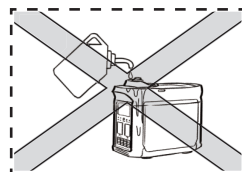

Zorg ervoor dat er geen brandstof wordt gemorst bij het tanken

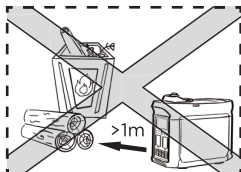

Zorg dat eventuele brandbare materialen zich op minimaal 1 meter/ 3 ft afstand bevinden

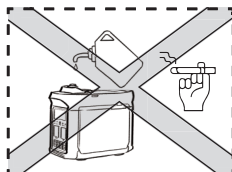

Rook niet tijdens het tanken

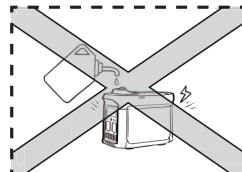

Schakel de motor uit voordat u gaat tanken

### De generator aarden

De generator is uitgerust met systeemaarding, die wordt gebruikt om de onderdelen van het generatorframe aan te sluiten op een aardingsklem in de AC-uitgang. De systeemaarding wordt niet aangesloten op de neutrale voedingskabel.

### De generator aansluiten op het elektrische systeem

Sluit de generator alleen aan op het elektrische systeem van een gebouw indien er een isolatieschakelaar op de juiste manier is geïnstalleerd door een erkende electricien. Houd u aan alle toepasselijke wetten en voorschriften aangaande elektriciteitswerkzaamheden.

### **Voorzichtig**

Houd de luchtinlaten in de zijkant van het voorpaneel, de demper en de onderkant van de generator schoon en vrij van verstoppingen en voorkom dat vuil, modder of water kan binnendringen. De generator, de controller of de motor kan beschadigd raken als deze luchtinlaten verstopt raken. Vervoer, bewaar of gebruik de generator niet samen met andere producten. Olielekkage kan de generator beschadigen of uw persoonlijke veiligheid en uw eigendommen in gevaar brengen.

## 1.3 Belangrijke labels

Lees de volgende stickers zorgvuldig voordat u het product gaat gebruiken.

### ⚠ WARNING / WARNUNG

**Read the owner's manual and all labels before operating.**  
Vor der Inbetriebnahme die Anweisungen im Benutzerhandbuch sowie alle Kennzeichnungen beachten.

	<p>Only operate in well-ventilated areas. Using a generator indoors <b>CAN KILL YOU IN MINUTES</b>. Generator exhaust contains carbon monoxide. This is a poison you cannot see or smell. Tampering with this CO alarm system will cause Carbon Monoxide poisoning!</p> <p><b>Nur in gut belüfteten Bereichen in Betrieb nehmen.</b> Die Verwendung eines Generators im Innenraum <b>KANN IN MINUTEN ZUM TOD FÜHREN</b>. Generatorerosten stoßen Kohlenmonoxid aus. Das ist ein giftiges, farb- und geruchloses Gas. Manipulationen an diesem CO-Alarmsystem führen zur Kohlenmonoxidvergiftung!</p>	
	<p>Electrocution can occur if generator is used in rain, snow, or near water. Keep this unit dry at all times. Electrocutation or property damage can occur. Refer to the owner's manual.</p> <p>Bei der Verwendung des Generators bei Regen, Schnee oder in der Nähe von Wasser besteht Stromschlaggefahr. Dieser Gerät stets trocken halten. Es besteht Stromschlaggefahr. Sachschäden sind möglich. Weitere Informationen siehe Benutzerhandbuch.</p>	<p>Backfeed into utility system can cause property damage and electrocution hazard. <b>Do not connect the generator to a building's electrical system unless an isolation switch has been properly installed by a licensed electrician.</b></p> <p>Eine Rückspeisung in das Versorgungssystem kann zu Sachschäden und Stromschlaggefahr führen. Den Generator nur dann an das Stromnetz eines Gebäudes anschließen, wenn ein Trennschalter von einem lizenzierten Elektriker ordnungsgemäß installiert wurde.</p>
	<p>Check for spilled fuel or fuel leaks. Stop engine before refueling. Do not operate near flammable materials. Auf einschütten oder austretendem Kraftstoff prüfen. Motor vor dem Nachfüllen des Kraftstoffs abstellen. Nicht in der Nähe von brennbaren Materialien in Betrieb nehmen.</p>	
	<p>When operating the generator: Never place a partition or other barrier around the generator. Do not cover the generator with a box. Do not place any objects on the generator. Turn the fuel tank cap air vent knob to "OFF" after the engine has completely cooled down.</p> <p>Folgendes ist beim Betrieb des Generators zu beachten: Niemals eine Trennwand oder andere Absperrungen um den Generator herum aufstellen. Den Generator nicht in einem Kasten aufbewahren. Keine Gegenstände auf dem Generator stellen. Den Tankdeckel-Entlüftungsknopf auf „OFF“ („AUS“) stellen, sobald der Motor vollständig abgekühlt ist.</p>	

**EcoFlow Smart Generator Dual Fuel**

<b>Low Power Generating Sets</b>		
MODEL/ MODELL: EFC200	WEIGHT/GEWICHT: 30.5kg	
MAXIMUM POWER/MAXIMALE LEISTUNG: MAX 1900W Gas/1700W LPG	PERFORMANCE CLASS/LEISTUNGSKLASSE: G1	
RATED POWER/NENNLEISTUNG: COP:1800W Gasoline/1600W LPG	QUALITY CLASS/QUALITÄTSKLASSE: Class A/Klasse A	
RATED AC OUTPUT VOLTAGE/AUSGANGSNENNSPANNUNG (AC): 230V ~ 50Hz	YEAR OF CONSTRUCTION/BAUJAHR: 2022	
RATED AC OUTPUT CURRENT/NENN-AUSGANGSSTROM (AC): 7.8A Gasoline/ 6.9A LPG	DEGREE OF PROTECTION/SCHUTZART: IP23M	
DC OUTPUT/DC-AUSGANG: 58.8V, 32A	RATED POWER FACTOR/NENNLEISTUNGSFAKTOR: 1	

Plant A202, Founder Technology Industrial Park, Shiyuan Sub-district, Bao'an District Shenzhen, Guangdong 518000 China  
MADE IN CHINA EcoFlow Inc.  
www.ecoflow.com

93 dB

### ⚠ WARNING / WARNUNG

<p>Operation of this equipment may create sparks that can start fires around dry vegetation. Der Betrieb dieses Geräts kann Funken erzeugen, die in der Nähe von trockener Vegetation Brände auslösen können.</p> <p>A spark arrester may be required. The operator should contact local fire agencies for laws or regulations relating to fire prevention requirements. Möglicherweise ist ein Funkenarrest erforderlich. Der Benutzer sollte sich bei den örtlichen Brandschutzbehörden über Gesetze und Vorschriften zu Brandschutzanforderungen informieren.</p>	<p>Hot exhaust can burn you. Stay away if engine has been running. Heiße Abgase können zu Verbrennungen führen. Sich von laufenden Motoren fernhalten.</p>

2

## 2. Aan de slag

### 2.1 Beschrijving van uiterlijk

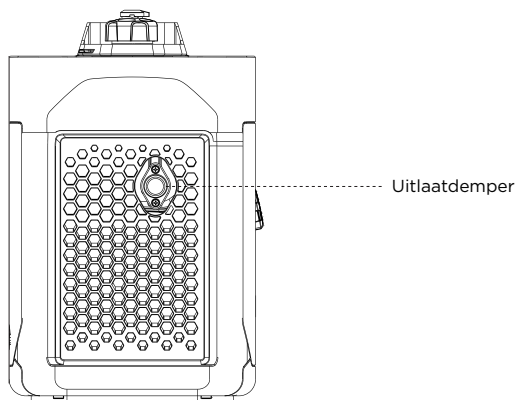
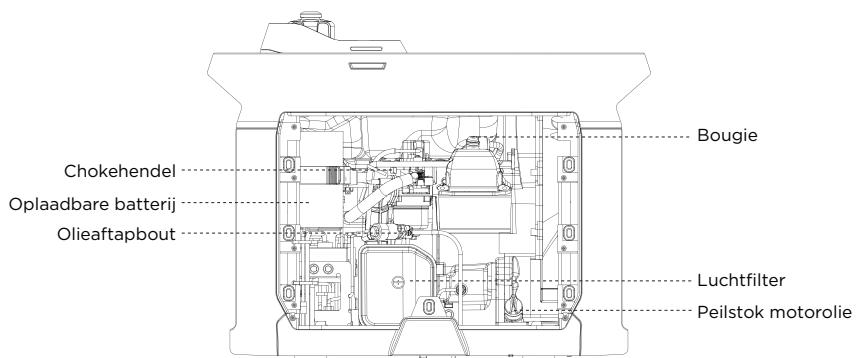
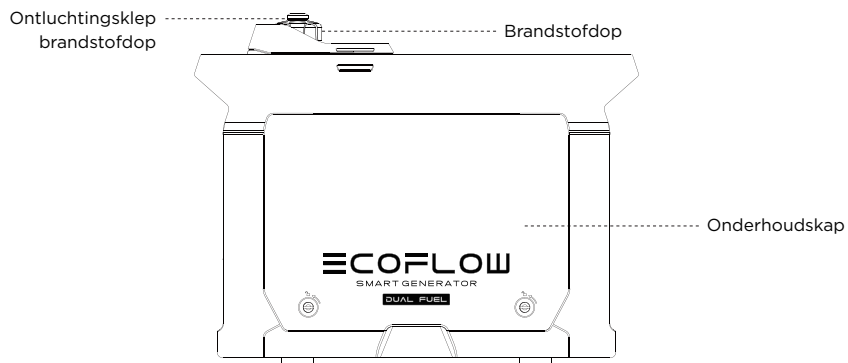

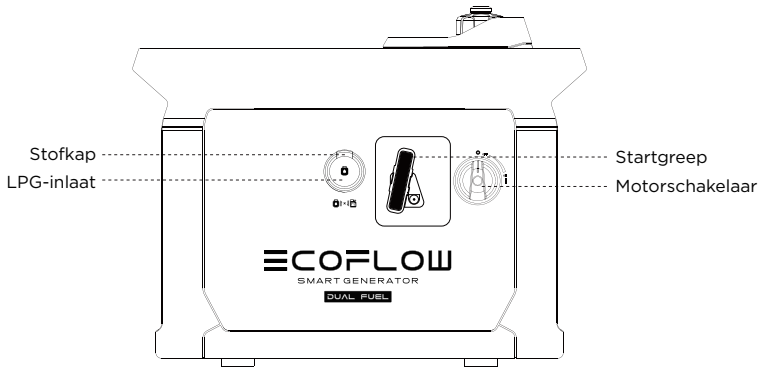
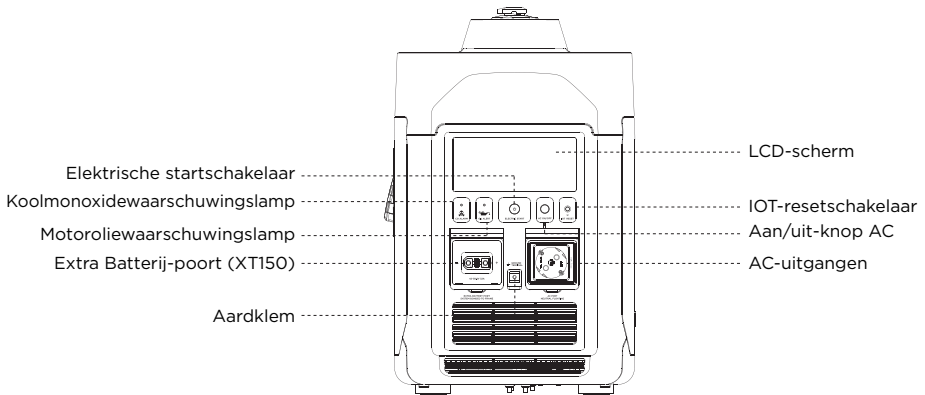

**Koolmonoxidewaarschuingslamp:** Wanneer de koolmonoxidesensor detecteert dat de concentratie koolmonoxide de norm bijna overschrijdt, stopt de generator automatisch en knippert de koolmonoxidewaarschuingslamp gedurende 5 minuten. Tijdens dit proces kan de generator niet worden gestart.

**LPG:** vloeibaar petroleumgas.

## 2.2 Pictogrammen op het weergavescherm

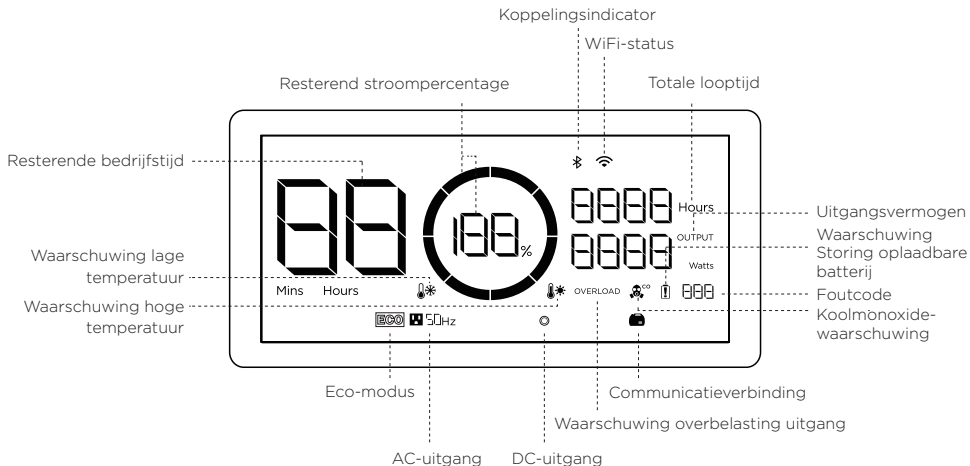

**Resterend vermogenspercentage:** Als de hoeveelheid olie onder de 600 ml komt terwijl de benzine in gebruik is, wordt het resterende oliepercentage weergegeven als 0%. Gedurende deze tijd zal het pictogram knipperen om u eraan te herinneren onmiddellijk meer brandstof toe te voegen.

Het display geeft 99% weer wanneer de LPG in gebruik is.

**WiFi-status:** Wanneer een mobiele telefoon via Bluetooth met het product is verbonden, blijft het Bluetooth-indicatielampje branden. Wanneer het product is verbonden met een netwerk, blijft het WiFi-pictogram branden. Het gaat uit wanneer de verbinding mislukt.

**Foutcode:** Raadpleeg de EcoFlow-app voor specifieke informatie over foutcodes.

**ECO-modus:** In deze modus past de generator automatisch het toerental aan op basis van het uitgangsvermogen om het brandstofverbruik en het geluid te verminderen. Standaard ECO-modus.

### Instellingen ECO-modus:

1. Houd de netvoedingsschakelaar twee seconden ingedrukt;
2. Dit kan in de app. Zie 2.4.5 voor meer informatie.

\* Zie Sectie 5 voor meer stappen voor probleemoplossing.

## 2.3 Voordat u het product gebruikt

### Brandstof toevoegen (bij gebruik van benzine)

#### **⚠ Gevaar**

Lees de Veiligheidsrichtlijnen zorgvuldig door voordat u brandstof bijvult, aangezien brandstof ontvlambaar en giftig is. Vul de brandstoftank niet te vol, omdat brandstof kan uitzetten en uit de tank kan lekken wanneer deze opwarmt. Zorg ervoor dat u de brandstofdop na het tanken goed sluit.

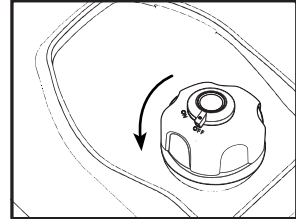

Openen van de brandstofdop

#### **Voorzichtig**

Verwijder na het tanken de resterende brandstof met een schone, zachte doek om schade aan de rubberen laag te voorkomen. Gebruik loodvrije brandstof in plaats van brandstof met lood, anders kunnen de interne onderdelen van de dynamo ernstig beschadigd raken. Verwijder de brandstofdop en vul bij tot de rode indicator.

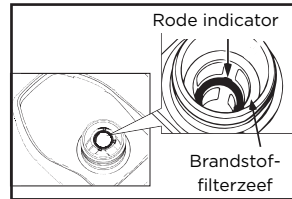

Tanken

**Aanbevolen brandstof: Loodvrije benzine**

**Inhoud brandstoftank: 1,05 US gall./4,00 l**

### LPG aansluiten (bij gebruik van LPG)

1. Zorg ervoor dat de LPG-cilinderklep in de gesloten stand staat.
2. Als u een nieuwe LPG-cilinder gebruikt, verwijder dan eerst de plastic dop bovenop de cilinderklep.
3. Sluit de LPG-slang aan op de LPG-cilinderklep en draai hem vast.
4. Verwijder de stofkap van de LPG-toegangspoort van de generator.
5. Verwijder de beschermende rubberen plug van de vrouwelijke connector van de LPG-slang.
6. Steek de vrouwelijke connector van de LPG-slang in de LPG-toegangspoort en duw deze totdat u een klikkend geluid hoort en beweeg de buitenste ring van de vrouwelijke connector naar voren.

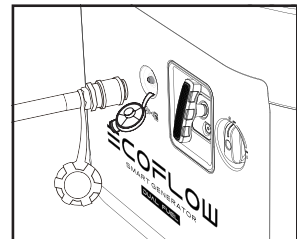

Plaats de LPG-slang

- Tips: 1. Sluit onmiddellijk de LPG-cilinderklep wanneer de generator is uitgeschakeld.  
2. Plaats de LPG-cilinder niet op de zijkant met de geluiddemper van de generator.





**Plaats de LPG-slang of de LPG-cilinder niet in de uitlaatopening van de uitlaat wanneer de motor draait.**

### **⚠ Waarschuwing**

- Laat kinderen niet met de LPG-cilinder of LPG-slang knoeien of spelen.
- Gebruik een goedgekeurde LPG-cilinder die is uitgerust met een OPD (Overvulpreventieapparaat). Installeer de LPG-cilinder op een vlak oppervlak, waarbij de cilinder altijd rechtop staat en de klep op de cilinder rust.
- De gasfles mag niet in de buurt van ontstekingsbronnen worden geïnstalleerd en mag niet worden blootgesteld aan zonlicht, regen of stof.
- Sluit de cilinderklep tijdens transport en opslag door de cilinder los te koppelen en af te dekken met een beschermkap. Indien mogelijk wordt meestal een plastic beschermkap gebruikt. Houd de cilinder uit de buurt van ontstekingsbronnen, houd ventilatie in het voertuig.
- Als er een sterke LPG-geur is, sluit dan onmiddellijk de cilinderklep en gebruik zeepwater om alle LPG-slangfittings nat te maken om te controleren op lekkage. Als er luchtbellen verschijnen of ontwikkelen, duidt dit op een lek in de LPG-slang. Controleer niet op luchtlekken door een open vlam te gebruiken, zoals door een sigaret aan te steken. Als u een lek vindt, neem dan contact op met een gekwalificeerde technicus om het te inspecteren.

### **Voorzichtig**

- De LPG-slang en standaard LPG-cilinder moeten samen in dit apparaat worden gebruikt.
- Zorg ervoor dat de inspectiedatum op de LPG-cilinder binnen het gespecificeerde gebruik valt.
- De positie van de cilinder moet stevig worden ingesteld om overmatig buigen of draaien te voorkomen wanneer de LPG-slang wordt aangesloten.

## Vul motorolie voor de generator bij

### Voorzichtig

Er zit geen motorolie in de generator wanneer deze uit de fabriek wordt geleverd. Start de generator pas op nadat u voldoende motorolie hebt bijgevuld. Kantel de generator niet bij het bijvullen van motorolie, om schade aan de generator door het bijvullen van te veel olie te voorkomen.

1. Plaats de generator op een vlakke ondergrond.
2. Draai de bout van de onderhoudsdeur naar  en verwijder de onderhoudskap.
3. Schroef het deksel en de oliepeilstok los.
4. Spuut de voorgeschreven hoeveelheid aanbevolen motorolie in en schroef het deksel en de oliepeilstok stevig dicht. Plaats de onderhoudskap terug en draai de knop naar de gesloten positie.

Aanbevolen motorolie: SAE SJ 10W-40

Kwaliteit van de aanbevolen motorolie: API-klasse SJ of hoger

Olie-inhoud: 0,1 US gall./0,38 l

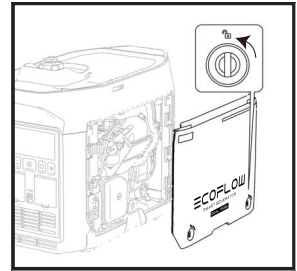

De onderhoudskap verwijderen

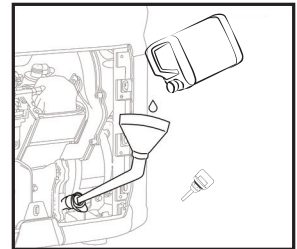

Motorolie bijvullen

## Aansluiting oplaadbare batterij

De dynamo kan niet worden gestart met de elektrische startschakelaar, tenzij deze is aangesloten op de interne batterij.

Draai de bout van de onderhoudsdeur naar , verwijder de kap en sluit respectievelijk de positieve en negatieve draden van de batterij aan.

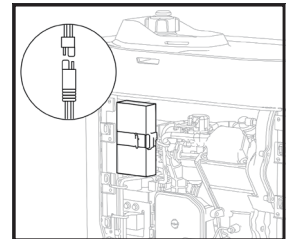

De positieve en negatieve draden aansluiten

## Controleren voor gebruik

**⚠ Waarschuwing** Controleer de volgende onderdelen zorgvuldig voordat u de generator gaat gebruiken.

### A) Het brandstofpeil controleren(bij gebruik van benzine)

Verwijder de brandstofdop en controleer het brandstofpeil. Spuit meer brandstof in de tank als het brandstofpeil te laag is.

### b) LPG controleren(bij gebruik van LPG)

Open de LPG-cilinderklep en laat alle aansluitingen op de LPG-slang weken met zeepwater om te controleren op lekkages. Als er luchtballen verschijnen of als er zich luchtballen ontwikkelen, duidt dit op een lek in de LPG-slang. Als het lek zich bij een fitting bevindt, zet dan de klep op de cilinder uit en draai de fitting vast. Open de klep opnieuw en gebruik zeepwater om de lek bij een fitting opnieuw te controleren, draai dan de klep op de cilinder uit en draai de fitting vast. Als het lek aanhoudt of als het lek zich niet bij de fitting bevindt, stop dan met het gebruik van de generator en neem contact op met de klantenservice.

### c) Het motoroliepeil controleren

- Controleer of er geen motorolielekkage is.
  - Controleer het motoroliepeil. Als het oliepeil te laag is, kan het motoroliealarmsysteem de motor uitschakelen.
1. Schroef het deksel los, verwijder de oliepeilstok en veeg deze schoon.
  2. Dompel de oliepeilstok in de olievulopening zonder deze vast te schroeven en controleer het oliepeil.
  3. Vul de aanbevolen hoeveelheid motorolie bij als het oliepeil te laag is.
  4. Schroef de oliepeilstok en het deksel stevig dicht.

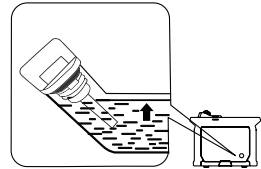

Controle van het motoroliepeil

### d) Controleren of de oplaadbare batterij correct is aangesloten

Draai de bout van de onderhoudsdeur naar de open positie, verwijder de kap en sluit respectievelijk de positieve en negatieve draden van de batterij aan.

### Storingen in bedrijf

Controleer op eventuele problemen terwijl de generator draait en raadpleeg indien nodig EcoFlow voor verdere technische ondersteuning.

## 2.4 Het product gebruiken

### **⚠ Gevaar**

- Lees vóór gebruik de veiligheidsrichtlijnen.
- Gebruik de generator niet in een afgesloten ruimte, aangezien u door de uitlaatgassen het bewustzijn kunt verliezen en dit zelfs de dood tot gevolg kan hebben. Gebruik het apparaat op een goed geventileerde plaats.
- Sluit de AC-uitgang niet aan op elektrische apparatuur voordat u de generator start.

Tips: Omgevingstemperatuur voor generator -15°C-40°C in de benzinemodus en -5°C- 40°C in de LPG-modus. De generatoren kunnen werken onder standaard atmosferische omstandigheden ("standaard atmosferische omstandigheden" - omgevingstemperatuur van 25°C - atmosferische druk van 100 kPa - relatieve vochtigheid van 30%). Wanneer de temperatuur, vochtigheid en hoogte de standaard atmosferische omstandigheden overschrijden, zal de output van de generator afnemen. Gebruik onder hoge temperatuur gedurende een langere periode zal de levenscyclus van de generator en de ingebouwde batterij beïnvloeden. De output moet ook worden verlaagd wanneer deze in kleine ruimtes wordt gebruikt, omdat dit de koeling van de generator beïnvloedt.

### 2.4.1 Opstarten

**Voorzichtig** Voor de keuze van de brandstof gebruikt de generator LPG wanneer de LPG-slang is aangesloten en benzine wanneer de slang niet is aangesloten.

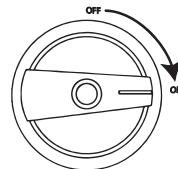
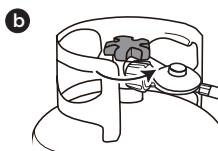
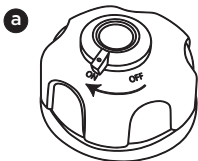

1. a. Benzine gebruiken: Draai de knop van de ontluftingsklep van de tankdop naar "AAN";  
b. LPG gebruiken: Open de LPG-cilinderklep;

2. Zet de motorschakelaar in de stand "ON" (AAN).

**De generator kan op een van de volgende vier manieren worden gestart:**

#### a) Elektrische startschakelaar

Houd de elektrische startschakelaar 2 seconden ingedrukt om het opstartprogramma uit te voeren en de generator op te starten.

Tips: Om de batterij te sparen, wordt de voeding na 3 minuten uitgeschakeld als de motorschakelaar in de stand "ON" (AAN) staat en de generator niet start. Het display wordt dan uitgeschakeld. Druk in deze situatie op de startknop om het scherm te activeren en vervolgens de elektrische startschakelaar weer in te schakelen.

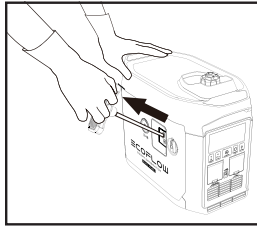

Handmatig starten

#### b) Handmatig starten

Trek aan de handmatige startgreep tot de lijn strak zit en druk er met kracht op.

Tips: Wanneer u een handmatige start uitvoert, moet u de generator vasthouden om te voorkomen dat deze stoot terwijl u aan het snoer trekt. Laat de startgreep niet terugveren naar de generator. Zet de hendel voorzichtig terug in de oorspronkelijke stand om beschadiging van de starter te voorkomen. Wanneer de accu leeg is of geen accu heeft, moet de onderhoudsklep worden geopend om de chokeklep handmatig te bedienen wanneer de LPG handmatige start wordt gebruikt.

#### c) Zelfstart, zie paragraaf 2.4.4

#### d) Met de app starten, zie paragraaf 2.4.5

Tips: Wanneer de omgevingstemperatuur lager is dan 0°C (32°F), moet de motor drie minuten opwarmen nadat hij is gestart. Gedurende deze tijd mag er geen lading plaatsvinden.

## 2.4.2 Uitschakelen

### benzine

Om de motor in een noodgeval uit te schakelen, zet u de motorschakelaar in de stand "OFF" (UIT). Volg in alle andere omstandigheden de onderstaande stappen.

1. Schakel alle elektrische apparatuur uit en koppel deze los van de generator.
2. Vier manieren om een generator uit te schakelen:
  - a) **Met behulp van de motorschakelaar:** Zet de motorschakelaar in de stand "OFF" (UIT) om de generator uit te schakelen.
  - b) **Met de elektrische startknop:** Houd de elektrische startknop 2 seconden ingedrukt om de motor te stoppen.
  - c) **Automatische uitschakeling:** stopt deze generator automatisch wanneer het DC-laden is voltooid. Raadpleeg 2.4.4.  
Tips: Wanneer de AC Power-knop en de DC-uitgang zijn uitgeschakeld, stopt deze automatisch na 10 minuten om brandstof te besparen.
  - d) **APP afsluiten, zie 2.4.5.**
3. Wacht tot de generator volledig is afgekoeld en draai vervolgens de motorschakelaar en de ontluichtingsklep op de brandstofdop naar de stand "OFF" (UIT).

## LPG

1. Schakel alle aangesloten elektrische apparatuur uit en koppel deze vervolgens los van de generator;
2. a. Tijdelijk generatorgebruik, zelfde als brandstof;  
b. Langdurige generatorstoring, schakel het cilinderventiel uit, wacht tot LPG in de machine is uitgeput en dan wordt de machine automatisch uitgeschakeld;
3. Draai de knop naar "UIT".

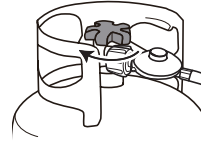

Sluit de cilinderklep

### 2.4.3 AC-aansluitingen

1. Start de generator.
2. Steek de stekker in de AC-uitgang en controleer of het pictogram van de AC-uitgangspoort op het scherm oplicht.
3. Schakel de elektrische apparatuur in.

Tips: Wanneer de generator in bedrijf is, kan de AC-uitgang worden in- en uitgeschakeld via de AC-uitgangsschakelaar. Als de output 50% van het nominale niveau van de generator bereikt of overschrijdt, kunt u overschakelen naar de high performance-modus door de AC-uitgangsschakelaar twee seconden ingedrukt te houden of in de app in te stellen. Als de generator meerdere elektrische apparatuur van stroom voorziet, voed de elektrische apparatuur dan volgens hun uitgangsniveau, van hoogste naar laagste.

**⚠ Waarschuwing** Schakel alle elektrische apparatuur uit voordat u een stekker aansluit.

#### **Voorzichtig**

Zorg ervoor dat alle elektrische apparatuur, inclusief bedrading en stekkers, in goede staat verkeert voordat u deze op de generator aansluit en controleer of alle ladingen op de generator aangesloten zich binnen het nominale belastingsbereik bevinden en of de belastingsstroom binnen het nominale stroombereik ligt.

Tips: Zorg ervoor dat de generator geaard is. Als er elektrische apparatuur moet worden geaard, moet de generator ook geaard zijn.

## 2.4.4 DC-laden

### 2.4.4.1 De DELTA Max, de DELTA Pro of de Power Kits opladen

1. a. Brandstof gebruiken: Draai de knop van de ontluichtingsklep van de tankdop naar "AAN" (zie 2.4.1 Stap 1);  
b. LPG gebruiken: Sluit de LPG-cilinder aan op de gehele machine en open de klep (zie 2.4.1 Stap 1);
2. Draai de motorschakelaar naar de stand "ON" (AAN) (zie stap 2 in paragraaf 2.4.1).
3. Sluit de DELTA Max ①, de DELTA Pro ② of Power Kits ③ aan met de aansluitkabel van 16,4 ft/5 m voor de Extra Batterij\*.
4. Als het resterende vermogen van de DELTA Max, de DELTA Pro of Power Kits tot de ondergrens daalt, wordt er een verzoek naar de generator verzonden om op te laden. De generator reageert en begint met opladen.

Tips: Als het resterende vermogen van de DELTA Max, de DELTA Pro of Power Kits niet tot de ondergrens daalt, kan de generator handmatig worden gestart om het opladen te starten.

5. Als het resterende vermogen van DELTA Max, DELTA Pro of Power Kits de bovengrens bereikt, wordt er een verzoek naar de generatorset gestuurd om te stoppen met laden, waarna de generatorset reageert en automatisch stopt.

Tips: Wanneer deze automatisch wordt gestart, is de AC-uitgangsschakelaar van de generator standaard uitgeschakeld. Wanneer de AC is ingeschakeld, is de generator niet beschikbaar zodra de DC is voltooid.

De boven- en ondergrens voor het vermogen kunnen worden ingesteld in de app van het draagbare elektriciteitsstation dat wordt aangesloten. Bij het opladen van de DELTA Max, DELTA Pro of Power Kits wordt aanbevolen de bovengrens voor het vermogen in te stellen op 80% om de brandstofefficiëntie te verhogen. Schakel de AC-uitgangsschakelaar in voor gelijktijdige AC-uitgang wanneer de DC-uitgang al is ingeschakeld. Het totale vermogen van AC+DC is 1.800 W (benzine)/1.600 W (LPG), waarbij AC-uitgang prioriteit heeft.

\* Wanneer de DELTA Pro is aangesloten voor opladen, moet u de DELTA Pro naar Smart Generator Adapter aanschaffen in de e-commerce store voor het aansluiten van de generator op de DELTA Pro of Power Kits.

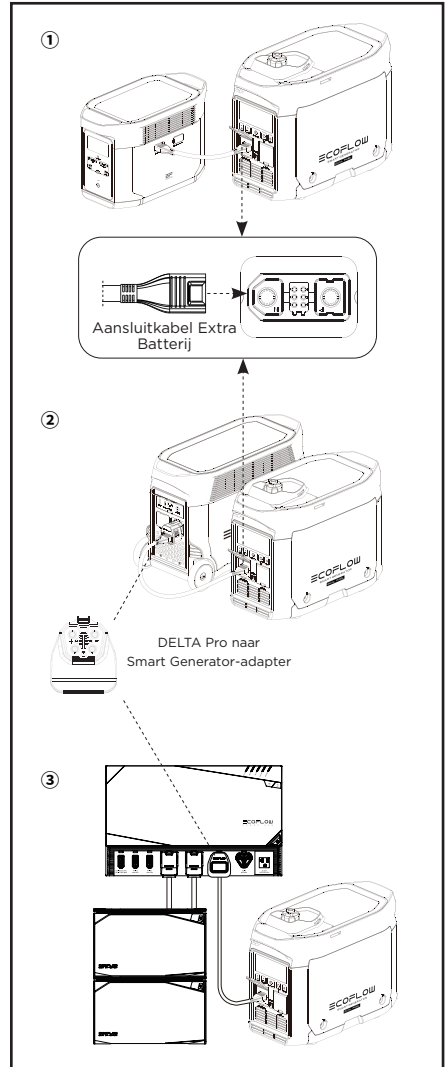

### 2.4.4.2 De DELTA Max Extra Batterij of de DELTA Pro Extra Batterij opladen

- a. Brandstof gebruiken:** Draai de knop van de ontluichtingsklep van de tankdop naar "AAN" (zie 2.4.1 Stap 1);
  - b. LPG gebruiken:** Ook 2.4.4.1;
- Draai de motorschakelaar naar de stand "ON" (AAN) (zie stap 2 in paragraaf 2.4.1).
- Sluit de DELTA Max Extra Batterij ④ of de DELTA Pro Extra Batterij ⑤ aan met de aansluitkabel van 16,4 ft/5 m voor de extra batterij\*.
- Schakel de DELTA Max Extra Batterij of DELTA Pro Extra Batterij in en er wordt een verzoek naar de generator verzonden om op te laden. De generator reageert en begint met opladen.
- Wanneer de DELTA Max Extra Batterij of DELTA Pro Extra Batterij volledig is opgeladen, stuurt deze een verzoek naar de generator om het opladen te stoppen. De generator reageert en stopt met DC-opladen.

\* Wanneer de DELTA Pro Extra Batterij is aangesloten voor opladen, moet u de DELTA Pro naar Smart Generator Adapter aanschaffen in de e-commerce store voor het aansluiten van de generator op de DELTA Pro Extra Batterij.

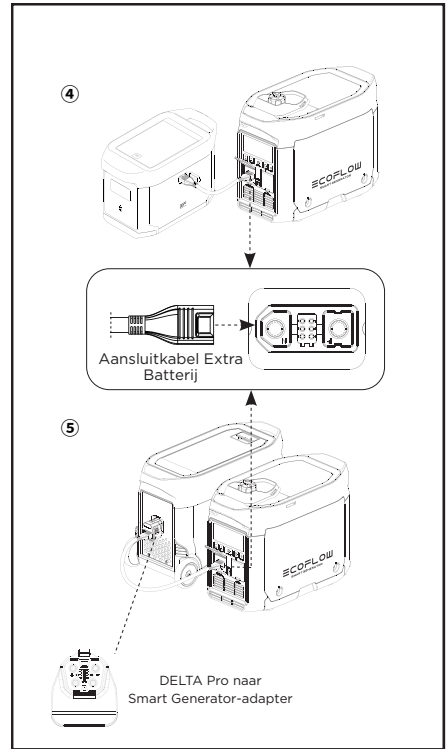

### 2.4.5 De app gebruiken

U kunt de informatie en gegevens van het product beheren en bekijken via de EcoFlow-app. Downloaden op: <https://download.ecoflow.com/app>

#### Privacybeleid

Door EcoFlow-producten, -toepassingen en -diensten te gebruiken, stemt u in met de gebruiksvoorwaarden en het privacybeleid van EcoFlow, die u kunt zien in het gedeelte "Over ons" van de pagina "Gebruiker" op de EcoFlow-app of op de officiële EcoFlow-website op <https://www.ecoflow.com/policy/terms-of-use> en <https://www.ecoflow.com/policy/privacy-policy>





EcoFlow-app



## 2.4.6 Toepassingsbereik

Zorg ervoor dat de totale belasting van de generator binnen het nominale bereik ligt voordat u de generator gebruikt, anders kan de generator beschadigd raken.

Toepassing			
Vermogensfactor	1	0,8-0,95	0,4-0,75 (Efficiëntie 0,85)
Uitvoer	≤1.800 W (benzine) ≤1.600 W (LPG)	≤1.440 W (benzine) ≤1.280 W (LPG)	≤612 W (benzine) ≤544 W (LPG)

### Voorzichtig

Wanneer deze generator stroom levert aan precisie-instrumenten, elektronische controllers, pc's en microcomputers, dient u de generator op voldoende afstand van de bovengenoemde apparatuur te houden om elektromagnetische interferentie te voorkomen. Bovendien kan dan voorkomen worden dat de generator wordt verstoord door deze elektronische apparaten.

Als deze generator wordt gebruikt om medische apparaten van stroom te voorzien, is het raadzaam eerst contact op te nemen met de desbetreffende fabrikanten en monteurs van de apparatuur. Sommige elektronische apparatuur of machines in ziekenhuizen vereisen namelijk krachtige stroom bij het opstarten en kunnen de generator mogelijk niet gebruiken. Neem contact op met de fabrikant van de apparatuur voor bevestiging, zelfs als de respectieve startparameters van de apparatuur voldoen aan de voorwaarden in de bovenstaande tabel.

## 2.4.7 Speciale vereisten

### ⚠ Waarschuwing

- Er kunnen lokale wetten of voorschriften gelden voor het beoogde gebruik van de generatorset. Raadpleeg gekwalificeerde elektriciens, elektrische inspecteurs of de plaatselijke autoriteiten met rechtsbevoegdheid voor meer informatie.
- In sommige gebieden moeten generatorsets worden geregistreerd bij lokale nutsbedrijven.
- Generatorsets kunnen, indien gebruikt op bouwplaatsen, onderhevig zijn aan voorschriften.

### 3. Onderhoud en service

Goed onderhoud en goede service zijn essentieel voor een veilig, kostenefficiënt en betrouwbaar gebruik. Ze helpen ook om de impact op het milieu te minimaliseren.

U moet uw generator op basis van onderstaand schema regelmatig controleren en onderhouden om deze in optimale conditie te houden.

Onderhoudsintervallen		Elke keer	Binnen de eerste maand of na 20 bedrijfsuren	Eenmaal per kwartaal of daarna om de 50 bedrijfsuren	Vervolgens eenmaal per jaar of om de 100 bedrijfsuren
Motorolie generator	Controleren - Toevoegen	●			
	Vervangen		●	●	
Luchtfilterelement	Controleren - Toevoegen	●			
	Reinigen		●		
	Vervangen			●	
Bezinkbak	Reinigen				●
Bougie *	Reinigen - Afstellen				●
Vonkenvanger	Reinigen			●	
Stationair toerental **	Controleren - Afstellen				●
Klepspelings **	Controleren - Afstellen				●
Brandstoftank en brandstoffilter **	Reinigen				●
Brandstofpijp **	Controleren	Om de 2 jaar (of vervangen indien nodig)			
LPG-slang**	Controleren	Om de 2 jaar (of vervangen indien nodig)			
Cilinderkop, zuiger	Eventuele koolstofafzettingen verwijderen **	Om de 300 uur			
* Deze onderdelen moeten zo nodig worden vervangen					
** Deze onderdelen moeten door hun respectieve dealers worden onderhouden, tenzij de gebruiker over de juiste gereedschappen en onderhouds capaciteit beschikt					

#### Voorzichtig

- Als de generatorset bij hoge temperatuur met hoge belasting werkt, moet de motorolie om de 25 bedrijfsuren worden ververs.
- Bij werkzaamheden in stoffige of zware omstandigheden moet het luchtfilterelement om de 10 bedrijfsuren worden gereinigd en, indien nodig, om de 25 bedrijfsuren worden vervangen.  
Controleer willekeurige items op basis van de cyclus of de tijdsduur, afhankelijk van wat zich het eerst voordoet.
- Als u een onderhoudsinterval hebt bereikt, moet het onderhoud zo snel mogelijk volgens bovenstaande tabel worden uitgevoerd.

## **⚠ Gevaar**

Schakel de generator uit voordat u met onderhoud begint. Plaats de generator op een vlakke plaats en verwijder de bougiekop van de bougie om te voorkomen dat de generator start.

Gebruik de generator niet op slecht geventileerde plaatsen, zoals in een kamer, tunnel of grot. Zorg ervoor dat de werkomgeving goed geventileerd blijft. Uitlaatgassen van de generator bevatten giftige koolmonoxidedampen. Het inademen van deze dampen kan leiden tot schokken, bewusteloosheid of zelfs de dood.

### 3.1 De bougie controleren

De bougie is een belangrijk onderdeel van de generator en moet regelmatig worden gecontroleerd.

1. Draai de bout van de onderhoudsdeur naar  en verwijder de onderhoudskap.
2. Verwijder de bougiekop.
3. Gebruik de bougieafdekking en draai die linksom om de bougie te verwijderen.
4. Controleer op kleurvervaging en verwijder eventuele koolstofafzettingen. Het porseleinen midden rond de centrale elektrode van de bougie moet lichtbruin zijn als deze in goede staat verkeert. De elektrode moet worden vervangen als deze versleten is of als de isolatie afbladdert, gebarsten of vuil is.
5. Controleer het model van de bougie en controleer of deze voldoende speling heeft. Corrigeer de speling indien nodig.

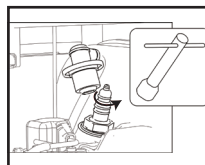

De bougie verwijderen

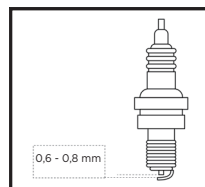

Speling bougie

- Standaard bougie: A5RTC
- Speling bougie: 0,6-0,8 mm
- Tips: De motor kan beschadigd raken als de bougie niet op de juiste spelingshoogte is.

6. Breng de bougie weer aan met een aanhaalslag van  $13,5 \pm 1,5$  Nm.

Tips: Bij montage zonder momentsleutel kunt u de bougie het beste vastdraaien en vervolgens nog eens 1/4-1/2 slag aandraaien.

7. Plaats de bougiekop terug op de bougie.
8. Breng de onderhoudsdop weer aan.

## 3.2 De carburateur afstellen

De carburateur is een belangrijk onderdeel van de motor en moet worden afgesteld door een dealer die beschikt over professionele kennis, gegevens en apparatuur om ervoor te zorgen dat de carburateur correct wordt afgesteld.

## 3.3 Motorolie verversen

### Waarschuwing

**Tap de motorolie niet onmiddellijk nadat de generator is uitgeschakeld af. De temperatuur van de motorolie zal zeer hoog zijn. Let op dat u geen brandwonden oplopen bij het aftappen van de olie.**

1. Plaats de generator op een vlakke ondergrond, start hem op en laat hem enkele minuten draaien om de temperatuur te verhogen. Schakel de generator vervolgens uit. Zet de motorschakelaar en de ontluchtingsknop van de brandstofdop op "OFF" (UIT).
2. Draai de bout van de onderhoudsdeur naar  en verwijder de onderhoudskap.
3. Schroef het deksel en de oliepeilstok los.
4. Plaats het oliebasin onder de generator en kantel de generator. De olie zal snel weglopen.

Tips: Onjuiste afvoer van motorolie kan schadelijk zijn voor het milieu. Als u de motorolie zelf ververst, dient u de gebruikte olie op de juiste wijze af te voeren. Bewaar de gebruikte olie in een afgesloten bak en breng deze naar het dichtstbijzijnde olierecyclingcentrum. Giet de olie niet in een vuilnisbak, op de grond of in het riool.

5. Zet de generator weer in de oorspronkelijke horizontale staat.

**Voorzichtig** Kantel de generator niet bij het bijvullen van motorolie om schade aan de generator door het bijvullen van te veel olie te voorkomen.

6. Vul de olie bij tot het juiste niveau.
7. Veeg de oliepeilstok schoon en verwijder eventueel gemorste olie.

** Waarschuwing** Voorkom dat vreemde voorwerpen de binnenkant van de motor binnendringen.

8. Draai de oliepeilstok en het deksel vast.
9. Plaats de onderhoudskap terug en draai de knop naar de gesloten positie.

### 3.4 Luchtfilter

1. Draai de bout van de onderhoudsdeur naar  en verwijder de onderhoudskap.
2. Verwijder de schroeven en het luchtfILTERDEKSEL.
3. Verwijder het schuimfilterelement.
4. Reinig het schuimfilterelement met zeepsop of een niet-ontvlambaar oplosmiddel en droog het daarna.
5. Voeg olie toe aan het schuimfilterelement en knijp de overtollige olie eruit. Het schuimfilterelement moet nat zijn, maar mag geen olie druppelen.
6. Plaats het schuimfilterelement in het luchtfILTER.

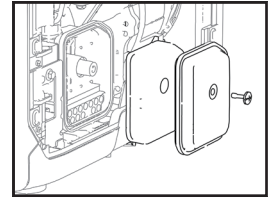

Het luchtfILTERDEKSEL verwijderen

Tips: 1. Zorg ervoor dat het oppervlak van het schuimfilterelement goed contact maakt met het luchtfILTER, zonder ruimte ertussen te laten.

2. Start de generator niet voordat u het luchtfILTER opnieuw monteert, omdat er anders overmatig giftig gas kan ontstaan en vreemde voorwerpen de motor kunnen binnendringen, waardoor het motorblok kan slijten.

7. Breng het luchtfILTERDEKSEL weer op zijn oorspronkelijke plaats aan en draai de schroeven vast.
8. Plaats de onderhoudskap terug en draai de knop naar de gesloten positie.

**Voorzichtig** Draai het schuimfilterelement niet, om schade aan het element te voorkomen.



Was tot het schoon is



Druk en laat aan de lucht drogen (niet draaien)



Vul de juiste hoeveelheid olie bij



Druk erop (niet draaien)

### 3.5 Brandstoffilterzeef

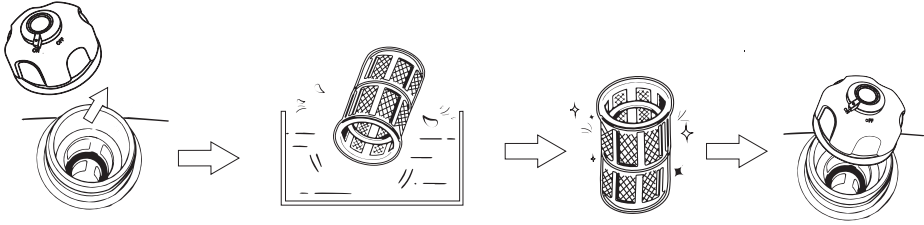

1. Verwijder de brandstofdop en de zeef van het brandstoffilter.
2. Reinig de zeef van het brandstoffilter met brandstof.
3. Veeg de filterzeef schoon en plaats die terug in de brandstof.
4. Plaats de brandstofdop weer terug.

**⚠ Waarschuwing** Gebruik nooit brandstof in de buurt van rook of vuur.

**Voorzichtig** Draai de brandstofdop vast.

### 3.6 Uitlaatdemper

1. Draai de bouten los.
2. Verwijder de kap van de uitlaatdemper, het demperblok en de vonkenvanger.
3. Verwijder de koolstofafzettingen op het demperblok en de vonkenvanger voorzichtig met een staalborstel om schade of krassen aan het demperblok en de bougiehouder te voorkomen.
4. Controleer of het demperblok of de vonkenvanger niet beschadigd is en vervang deze als die wel beschadigd is.
5. Plaats de onderdelen om de beurt weer terug.

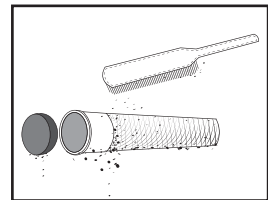

Verwijder eventuele koolstofafzettingen

**⚠ Waarschuwing**

Zodra de generator begint te draaien, worden de motor en de demper heet. Zorg ervoor dat uw huid of kleding niet rechtstreeks in aanraking komt met de motor of demper tijdens uw controles en onderhoud.

## 4. Opslag en transport

Als u van plan bent deze generator voor langere tijd op te bergen, moet u enkele maatregelen treffen om voortijdige veroudering van de generator te voorkomen.

### 4.1 Brandstof aftappen

1. Zet de motorschakelaar in de stand "OFF" (AAN).

Tips: Als er geen brandstof in de generator is achtergebleven, slaat u deze stap over en zorgt u ervoor dat de LPG-stofkap op zijn plaats zit.

2. Open de brandstofdop, verwijder de brandstoffilterzeef, tap alle brandstof uit de brandstoftank af in een tijdelijke brandstoftank en plaats de brandstofdop weer terug.
3. Start de generator. De resterende brandstof wordt binnen ongeveer 20 minuten opgebruikt. De generator wordt uitgeschakeld wanneer er geen brandstof meer over is.
  - Sluit geen elektrische apparatuur aan op de generator.
  - De tijd die nodig is om de generator te laten draaien, is afhankelijk van de resterende hoeveelheid brandstof in de brandstoftank.
4. Draai de bout van de onderhoudsdeur naar  en verwijder de onderhoudskap.
5. Draai de olieaftapbout op de carburateur los en verwijder deze. Tap de brandstof uit de carburateur af in de tijdelijke brandstoftank.
6. Zet de motorschakelaar in de stand "OFF" (UIT).
7. Schroef de olieaftapbout erin en draai deze vast.
8. Plaats de onderhoudskap terug en draai de knop naar de gesloten positie.
9. Draai de ontluichtingsklepknop van de brandstofdop eruit nadat de motor volledig is afgekoeld.

**⚠ Waarschuwing** Aangezien brandstof zeer vluchtig en giftig is, dient u de "Veiligheidsrichtlijnen" zorgvuldig door te lezen voor instructies voor het gebruik.

**Voorzichtig** Veeg gemorste brandstof weg met een schone, zachte doek om te voorkomen dat de plastic behuizing beschadigd raakt.

### 4.2 De generator opbergen

Voer de volgende stappen uit om onderdelen te beschermen, zoals het motorhuis en de zuigerveren die het meest gevoelig zijn voor corrosie.

1. Verwijder de bougie, spuit 10 ml/0,34 oz motorolie in, plaats de bougie weer terug en trek enkele minuten aan de startgreep zodat de motorolie het cilinderblok volledig kan smeren.
2. Trek aan de startgreep totdat deze vast zit (om te voorkomen dat het cilinderblok en de kleppen gaan roesten).
3. Veeg het oppervlak van de generator schoon, plaats de generator op een goed geventileerde en droge plaats en dek hem af.

### 4.3 Oplaadbare batterij

Koppel de batterij los telkens wanneer u deze langere tijd opbergt en sluit de batterij weer aan voordat u deze weer gebruikt.

Let op: De batterij moet om de 3 maanden worden opgeladen en ontladen. De batterij wordt opgeladen terwijl de motor draait.

## 4.4 Gebruik na opslag

Als de generator wordt opgeslagen met brandstof in de brandstoftank en carburateur, voer dan het onderhoud uit zoals vereist in de onderstaande tabel voordat u de generator opnieuw gebruikt.

Opslagduur	Aanbevolen onderhoudsprocedure om moeilijk starten te voorkomen
Binnen één maand	Geen voorbereiding nodig
Eén tot twee maanden	Tap de brandstof af en spuit verse brandstof in
Twee maanden tot één jaar	Tap de brandstof af en spuit verse brandstof in
	Tap de brandstof af uit de aftapbeker van de carburateur ①
	Tap de brandstof af uit de bezinkbak ②
Na meer dan één jaar	Tap de brandstof af en spuit verse brandstof in
	Tap de brandstof af uit de aftapbeker van de carburateur ①
	Tap de brandstof af uit de bezinkbak ②
	Tap de originele brandstof af in een geschikte opslagbak nadat u deze uit de opslagplaats hebt gehaald en spuit verse brandstof in voordat u de motor start.

① Draai de olieaftapbout los, verwijder deze en tap alle brandstof uit de carburateur af. Tap de brandstof af in een geschikte opvangbak, schroef de olieaftapbout erin en draai deze vast.

② Verwijder de bezinkbak na het uitschakelen van de motorschakelaar, verwijder de benzine uit de bak, plaats de bak terug en draai deze vast.













## 4.5 Transport

### Voorzichtig

- Plaats de generator niet op zijn kant wanneer u deze verplaatst, opbergt of bedient. De motorolie kan lekken en de motor of uw eigendommen beschadigen.
- Als de generator continu draait, laat deze dan afkoelen voordat u deze op het transportvoertuig laadt. Hete motoren en afvalsystemen kunnen brandwonden veroorzaken en bepaalde materialen doen ontbranden. Om morsen van brandstof tijdens het transport te voorkomen, plaatst u de generator verticaal in de standaardbedrijfsstand en draait u de motorschakelaar en de ontluchtingsklepknop op de tankdop naar de stand "OFF" (UIT).
- Let er tijdens het transport op dat de generator niet valt of wordt geraakt.



## 5. Storingen en probleemoplossing

Fouten	Inhoud van tips	Fouttype	Mogelijke oorzaken	Herstelmethoden
Kan niet starten		Brandstofsysteem	Wanneer u benzine gebruikt, draait u de ontluichtingsknop van de tankdop op UIT; wanneer u LPG gebruikt, is de LPG-gascilinderklep niet open.	Draai de knop van de brandstofontluichtingsklep op AAN of open de LPG-cilinderklep
			De motorschakelaar staat in de stand "OFF" (UIT)	Zet de motorschakelaar in de stand "ON" (AAN)
			Er is geen brandstof meer	Tanken
			De generatorset is niet goed voorbereid om te worden opgeborgen, de benzine is niet afgetapt of de kwaliteit van de ingespoten brandstof was slecht.	Leeg de brandstoftank en carburateur en vul met verse brandstof
			Het brandstoffilter is verstopt. Storingen in de carburateur, ontstekingsstoringen, vastzittende kleppen, enz.	Stuur de generatorset naar uw servicedealer of raadpleeg de servicehandleiding
	Oliewaarschuwing-lampje blijft branden	Motoroliesysteem	Laag motoroliepeil. Het motoroliealarmsysteem kan de motor uitschakelen.	Vul motorolie bij
		Elektrisch systeem	De bougie is defect, vuil of heeft een onjuiste speling	Stel de speling af of vervang de bougie
			De bougie is vochtig geworden door de brandstof (buiten de motor gemorst)	Droog de bougie met lucht en plaats die terug
	Oliewaarschuwing-lampje blijft branden		Communicatiefout	Stuur de generatorset naar uw servicedealer of raadpleeg de servicehandleiding
			Onvoldoende batterijvermogen of de batterij is beschadigd	Trek met de hand om de batterij te starten of te vervangen
	CO overschrijdt opgegeven standaardwaarden	Slechte ventilatie	Schakel de generator uit en verbeter de ventilatie	
Geen uitvoer		Overbelastingsbeveiliging AC	Problemen met de belasting	Verwijder de problematische belasting, sluit af en start opnieuw op
		Overbelastingsbeveiliging DC	Problemen met de belasting	Verwijder de problematische belasting, sluit af en start opnieuw op
		Bescherming tegen oververhitting	De luchtinlaat is geblokkeerd of de omgevingstemperatuur is te hoog of de belasting is te groot	Controleer de luchtinlaat of verwijder deze uit de omgeving met hoge temperaturen of verlaag de belasting
		Batterij oververhit	De luchtinlaat is geblokkeerd of de omgevingstemperatuur is te hoog of de belasting is te groot	Controleer de luchtinlaat of verwijder deze uit de omgeving met hoge temperaturen of verlaag de belasting

**Communicatiestoring:** Communicatiestoringen kunnen optreden in twee specifieke situaties, zoals hieronder beschreven.

**1) Normale storing:** Wanneer de generator is aangesloten op DELTA Max of DELTA Pro, treedt er een communicatiestoring op als de generator in de slaapstand gaat. Druk in deze situatie op een knop om de generator te activeren. De communicatiestoring verdwijnt.

**2) Abnormale storing:** Als de communicatiestoring niet verdwijnt nadat de generator is geactiveerd of terwijl de generator in bedrijf is, kan dit erop duiden dat de storing is veroorzaakt door een probleem met de generator. Als er een waarschuwing optreedt tijdens het gebruik van dit product en het waarschuwingspictogram niet verdwijnt nadat u de bovenstaande methoden hebt geprobeerd of het product opnieuw is opgestart, stop dan onmiddellijk met het gebruik ervan.

Als u het probleem nog steeds niet kunt oplossen met de bovenstaande informatie, neem dan contact op met ons professionele servicepersoneel voor verdere ondersteuning.

## 6. Parameters en specificaties

Volledige machine	Lengte × breedte × hoogte	23,5 × 11,8 × 18,7 inch/597 × 300 × 475 mm
	Nettogewicht	Ca. 67,2 lbs/30,5 kg
Generator	Type	Omvormergenerator
	Frequentie	50 Hz
	Nominale spanning	230 V
	Nominaal vermogen	Benzine: 1.800 W (piekwaarde 1.900 W) LPG: 1.600 W (piekwaarde 1.700 W)
	Vermogensfactor	1
	DC-uitgangsspanning	42 - 58,8 V
	Maximale DC-uitgangsstroom	32 A
Motor	Motormodel	R80N-i
	Motortype	Eencilinder, viertakt, geforceerde luchtcooling, bovenliggende klep
	Cilinderinhoud	79,7 CC
	Type brandstof	Loodvrije benzine/LPG
	Inhoud brandstoftank	1,06 US gall./4,00 l
	Motorolievolume generator	0,1 US gall./ 0,38 l
	Continue bedrijfstijd (benzine)	3,5 uur (volledig opgeladen)
	Geluidsniveau (dB op een afstand van 7 meter)	56 - 67 dB (volledig opgeladen)
	Model bougie	A5RTC (TORCH)
	Startmodus	Elektrische start

# 7. Schakelschema

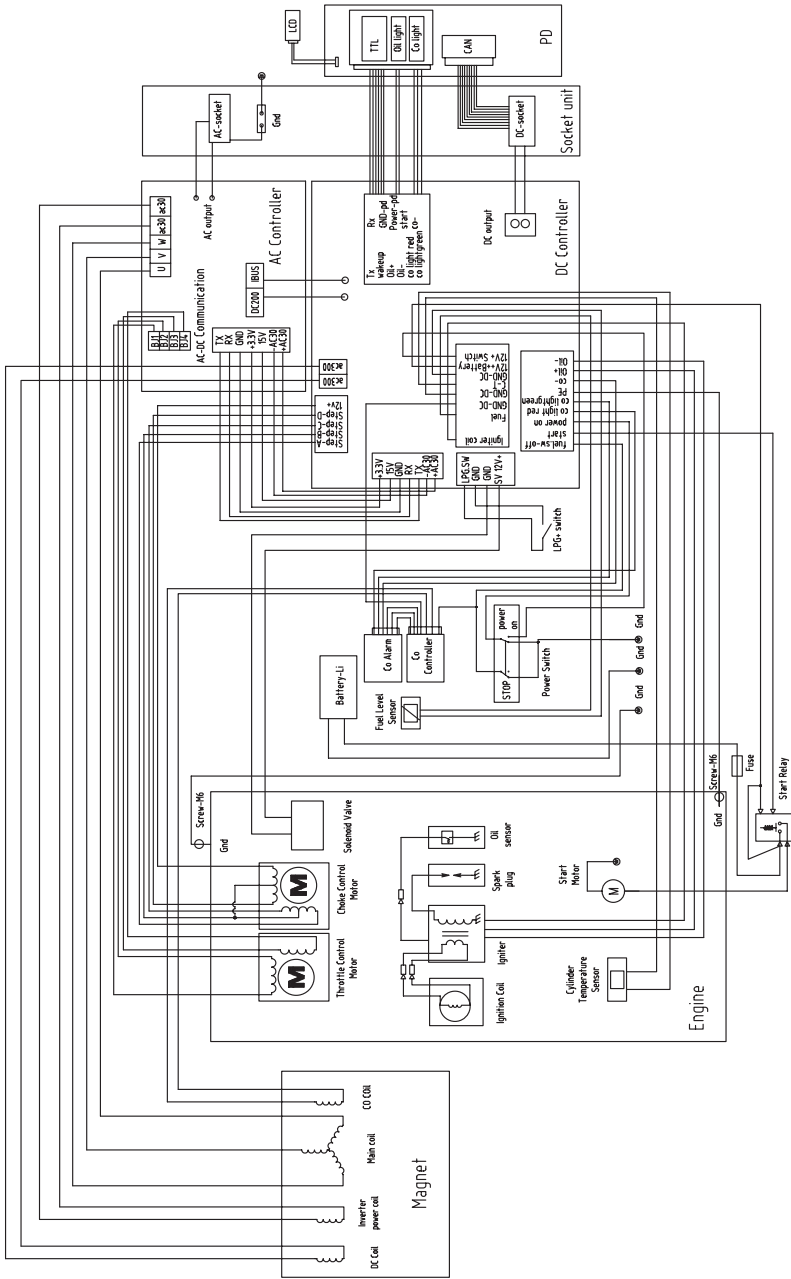

## 8. Verpakingslijst

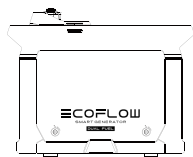

EcoFlow Smart Generator  
Dual Fuel

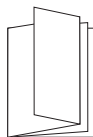

Gebruikershandleiding  
en garantietaal

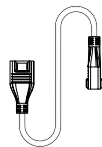

Aansluitkabel Extra  
Batterij

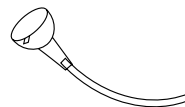

Olietrichter



Schroevendraaier



Bougieafdekking



Koevoet

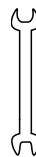

Dubbele sleutel



LPG-slang

# ECO FLOW

EcoFlow Smart Generator Dual Fuel

Руководство пользователя

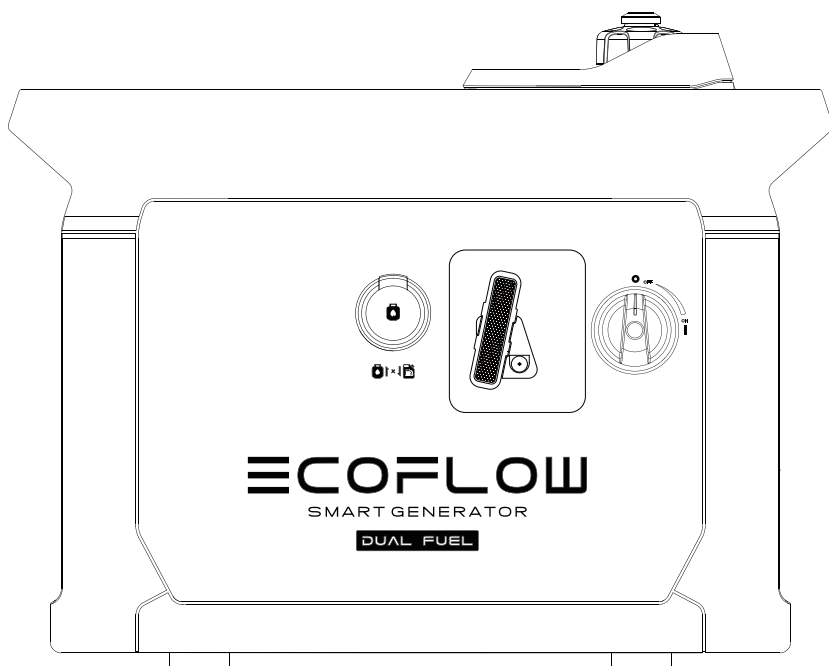



## Отказ от ответственности

---

Пользователи должны внимательно прочитать данное руководство пользователя и убедиться, что полностью поняли его содержание перед использованием данного устройства. Сохраните данное руководство пользователя для дальнейшего использования. Любое неправильное использование может привести к серьезным травмам пользователя или других лиц, повреждению устройства или потере имущества. При использовании данного устройства считается, что пользователь понял, осознал и принял все условия и содержание руководства пользователя и несет ответственность за любое неправильное использование и все вытекающие из этого последствия. Настоящим EcoFlow снимает с себя ответственность за любые убытки, вызванные тем, что пользователь не использовал устройство в соответствии с руководством пользователя.

При условии соблюдения законов и правил, наша компания имеет окончательное право интерпретировать данный документ и все документы, относящиеся к данному устройству. Любое обновление, пересмотр или отмена его содержания, при необходимости, будет производиться без предварительного уведомления, и пользователи должны посетить официальный сайт EcoFlow для получения актуальной информации об устройстве.

# Содержание

<b>1. Рекомендации по безопасности</b>	<b>1</b>
1.1 Предупреждение о безопасности	1
1.2 Инструкции по технике безопасности	1
1.3 Важные этикетки	2
<b>2. Начало работы</b>	<b>3</b>
2.1 Описание внешнего вида	3
2.2 Знакомство со значками на экране дисплея	5
2.3 Перед использованием устройства	6
2.4 Использование устройства	10
--2.4.1 Запуск	10
--2.4.2 Выключение	11
--2.4.3 Подключения переменного тока	12
--2.4.4 Зарядка постоянным током	13
2.4.4.1 Зарядка DELTA Max, DELTA Pro или Power Kits	13
2.4.4.2 Зарядка дополнительного аккумуляторного блока DELTA Max или дополнительного аккумуляторного блока DELTA Pro	14
--2.4.5 Использование приложения	14
--2.4.6 Диапазон применения	15
--2.4.7 Специальные требования	15
<b>3. Техническое и сервисное обслуживание</b>	<b>16</b>
3.1 Проверка свечи зажигания	17
3.2 Регулировка карбюратора	18
3.3 Замена моторного масла	18
3.4 Воздушный фильтр	19
3.5 Сетчатый топливный фильтр	20
3.6 Глушитель	20
<b>4. Хранение и транспортировка</b>	<b>21</b>
4.1 Слив топлива	21
4.2 Хранение генератора	21
4.3 Аккумуляторная батарея	22
4.4 Использование после хранения	22
4.5 Транспортировка	22
<b>5. Поиск и устранение неисправностей</b>	<b>23</b>
<b>6. Параметры и технические характеристики</b>	<b>24</b>
<b>7. Принципиальная схема</b>	<b>25</b>
<b>8. Комплект поставки</b>	<b>26</b>



# 1. Рекомендации по безопасности

## 1.1 Предупреждение о безопасности

Ваша безопасность и безопасность окружающих, а также сохранность имущества имеют первостепенное значение. Пожалуйста, внимательно прочитайте чрезвычайно важные предупреждения о соблюдении техники безопасности в руководстве пользователя и на наклейке генераторной установки.

Это делается, чтобы напомнить о потенциальных опасностях, которые могут нанести вред вам и окружающим. Перед каждым предупреждением о соблюдении техники безопасности стоит символ и одно из трех следующих слов: «Опасно», «Осторожно» или «Внимание».

Эти слова означают следующее:



**Опасно**

Если вы не будете следовать инструкциям, ваша жизнь окажется под угрозой, либо возникнет высокий риск получения тяжелых травм.



**Осторожно**

Если вы не будете следовать инструкциям, ваша жизнь может оказаться под угрозой, либо возникнет риск получения тяжелых травм.

**Внимание**

Несоблюдение инструкций может привести к повреждению генераторной установки и другого имущества.

## 1.2 Инструкции по технике безопасности

Во избежание несчастных случаев перед использованием генератора внимательно ознакомьтесь с руководством пользователя.

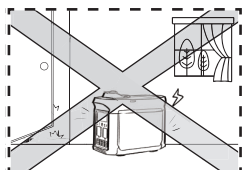

Не используйте в помещениях и держите на расстоянии от дверей, окон и вентиляционных отверстий

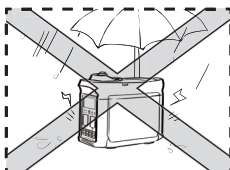

Не используйте во влажной среде

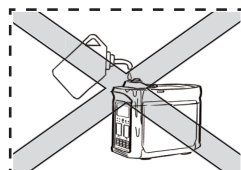

Следите за тем, чтобы при заправке не пролилось топливо

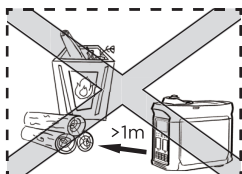

Храните любые горючие материалы на расстоянии не менее 1 метра / 3 футов от себя

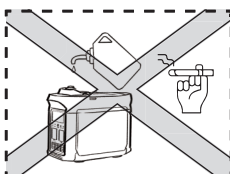

Не курите при заправке топливом

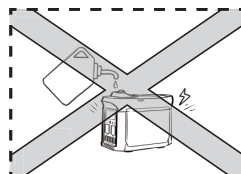

Выключите двигатель перед заправкой

### Заземление генератора

Генератор оснащен заземлением системы, которое используется для соединения компонентов корпуса генератора с клеммой заземления на выходе переменного тока. Заземление системы не подключается к нейтральному источнику переменного тока.

### Подключение генератора к электрической системе

Не подключайте генератор к электрической системе здания, если переключатель изоляции не был надлежащим образом установлен сертифицированным электриком. Соблюдайте все применимые предписания законодательства и нормативные требования к электрооборудованию.

**Внимание**





Держите воздухозаборники в боковой части передней панели, глушители и нижней части генератора чистыми и незаблокированными, не допускайте попадания мусора, грязи или воды. Генератор, контроллер или двигатель могут быть повреждены, если эти воздухозаборники будут заблокированы. Не транспортируйте, не храните и не используйте генератор вместе с другими устройствами. Любые утечки масла могут повредить генератор или поставить под угрозу вашу личную безопасность, а также ваше имущество.

## 1.3 Важные этикетки

Перед началом эксплуатации устройства внимательно ознакомьтесь со следующими наклейками.

### ⚠ WARNING / WARNUNG



**Read the owner's manual and all labels before operating.**  
Vor der Inbetriebnahme die Anweisungen im Benutzerhandbuch sowie alle Kennzeichnungen beachten.

	<p>Only operate in well-ventilated areas. Using a generator indoors <b>CAN KILL YOU IN MINUTES</b>. Generator exhaust contains carbon monoxide. This is a poison you cannot see or smell. Tampering with this CO alarm system will cause Carbon Monoxide poisoning! Nur im gut belüfteten Bereich in Betrieb nehmen. Die Verwendung eines Generators im Innenraum <b>KANN IN MINUTEN ZUM TOD FÜHREN</b>. Generatoren stoßen Kohlenmonoxid aus. Das ist ein giftiges, farb- und geruchloses Gas. Manipulationen an diesem CO-Alarmsystem führen zur Kohlenmonoxidvergiftung!</p>	
	<p>Electrocution can occur if generator is used in rain, snow, or near water. Keep this unit dry at all times. Electrocutation or property damage can occur. Refer to the owner's manual. Bei der Verwendung des Generators bei Regen, Schnee oder in der Nähe von Wasser besteht Stromschlaggefahr. Dieser Gerät stets trocken halten. Es besteht Stromschlaggefahr. Sachschäden sind möglich. Weitere Informationen siehe Benutzerhandbuch.</p>	<p>Backfeed into utility system can cause property damage and electrocution hazard. Do not connect the generator to a building's electrical system unless an isolation switch has been properly installed by a licensed electrician. Eine Rückverbindung in das Versorgungssystem kann zu Sachschäden und Stromschlaggefahr führen. Den Generator nur dann an das Stromnetz eines Gebäudes anschließen, wenn ein Trennschalter von einem lizenzierten Elektriker ordnungsgemäß installiert wurde.</p>
	<p>Check for spilled fuel or fuel leaks. Stop engine before refueling. Do not operate near flammable materials. Auf verschüttetes oder austretendes Kraftstoff prüfen. Motor vor dem Nachfüllen des Kraftstoffs abstellen. Nicht in der Nähe von brennbaren Materialien in Betrieb nehmen.</p>	
	<p>When operating the generator: Never place a partition or other barrier around the generator. Do not cover the generator with a box. Do not place any objects on the generator. Turn the fuel tank cap air vent knob to "OFF" after the engine has completely cooled down. Folgendes ist beim Betrieb des Generators zu beachten: Niemals eine Trennwand oder andere Absperrungen um den Generator herum aufstellen. Den Generator nicht in einem Karton aufbewahren. Keine Gegenstände auf den Generator stellen. Den Tankdeckel-Entlüftungsknopf auf „OFF“ („LAUS“) stellen, sobald der Motor vollständig abgeköhlt ist.</p>	

**EcoFlow Smart Generator Dual Fuel**

Low Power Generating Sets		
MODEL/MODELL: EFC200	WEIGHT/GEWICHT: 30.5kg	
MAXIMUM POWER/MAXIMALE LEISTUNG: MAX 1900W Gas/1700W LPG	PERFORMANCE CLASS/LEISTUNGSKLASSE: G1	
RATED POWER/NENNLEISTUNG: COP:1800W Gasoline/1600W LPG	QUALITY CLASS/QUALITÄTSKLASSE: Class A/Klasse A	
RATED AC OUTPUT VOLTAGE/AUSGANGSNENNSPANNUNG (AC): 230V ~ 50Hz	YEAR OF CONSTRUCTION/BAUJAHR: 2022	
RATED AC OUTPUT CURRENT/NENN-AUSGANGSSTROM (AC): 7.8A Gasoline/ 6.9A LPG	DEGREE OF PROTECTION/SCHUTZART: IP23M	
DC OUTPUT/DC-AUSGANG: 58.8V, 32A	RATED POWER FACTOR/NENNLEISTUNGSFAKTOR: 1	



Plant A202, Founder Technology Industrial Park, Shiyuan Sub-district, Bao'an District Shenzhen, Guangdong 518000 China  
MADE IN CHINA EcoFlow Inc.  
www.ecoflow.com



93 dB

### ⚠ WARNING / WARNUNG

<p>Operation of this equipment may create sparks that can start fires around dry vegetation. Der Betrieb dieses Geräts kann Funken erzeugen, die in der Nähe von trockener Vegetation Brände auslösen können.</p> <p>A spark arrester may be required. The operator should contact local fire agencies for laws or regulations relating to fire prevention requirements. Möglicherweise ist ein Funkenarrest erforderlich. Der Bestatter sollte sich bei den örtlichen Brandschutzbehörden über Gesetze und Vorschriften zu Brandschutzanforderungen informieren.</p>	<p>Hot exhaust can burn you. Stay away if engine has been running. Heiße Abgase können zu Verbrennungen führen. Sich von laufendem Motor fernhalten.</p>
	
	

2

## 2. Начало работы

### 2.1 Описание внешнего вида

Вентиляционный  
клапан крышки  
топливного бака

Крышка топливного бака

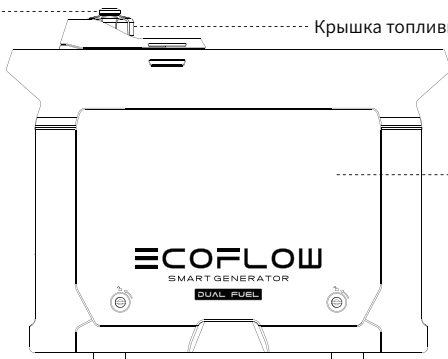

Крышка доступа  
для технического  
обслуживания

Рычаг воздушной заслонки  
Аккумуляторная батарея  
Болт маслослива

Свеча зажигания

Воздушный фильтр  
Щуп для проверки  
уровня моторного  
масла

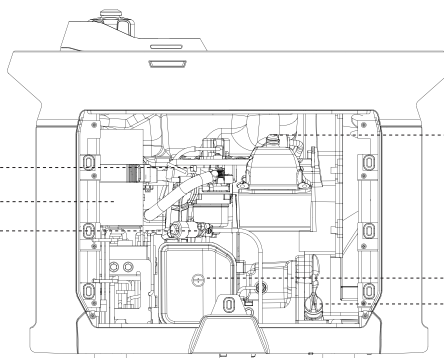

Глушитель

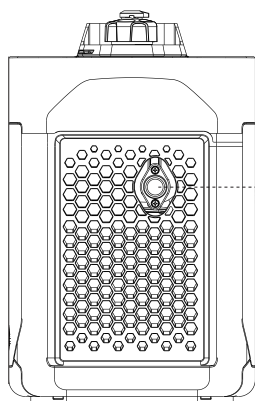

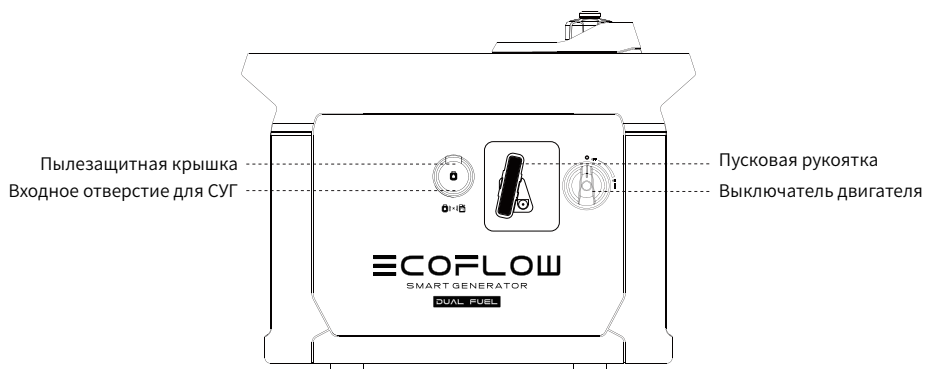
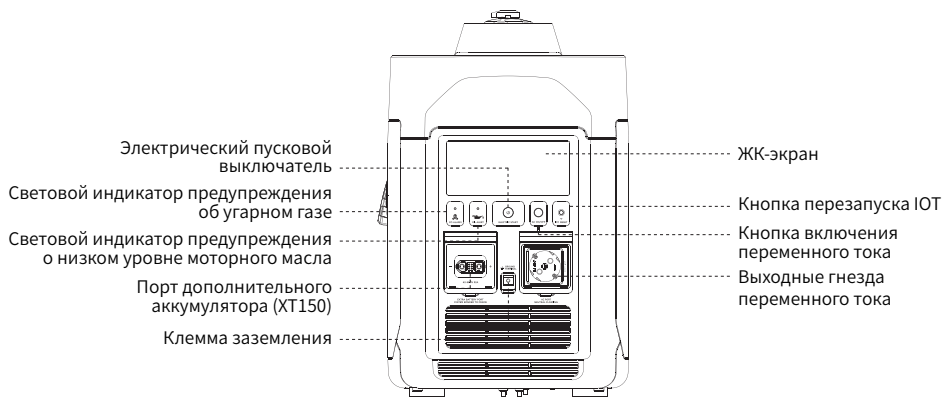

**Световой индикатор предупреждения об угарном газе:** когда датчик угарного газа определяет, что концентрация угарного газа приближается к точке превышения стандартного значения, генератор автоматически остановится и световой индикатор предупреждения об угарном газе будет мигать в течение 5 минут. В этот период запуск генератора невозможен.

СУГ: сжиженный углеводородный газ.

## 2.2 Знакомство со значками на экране дисплея

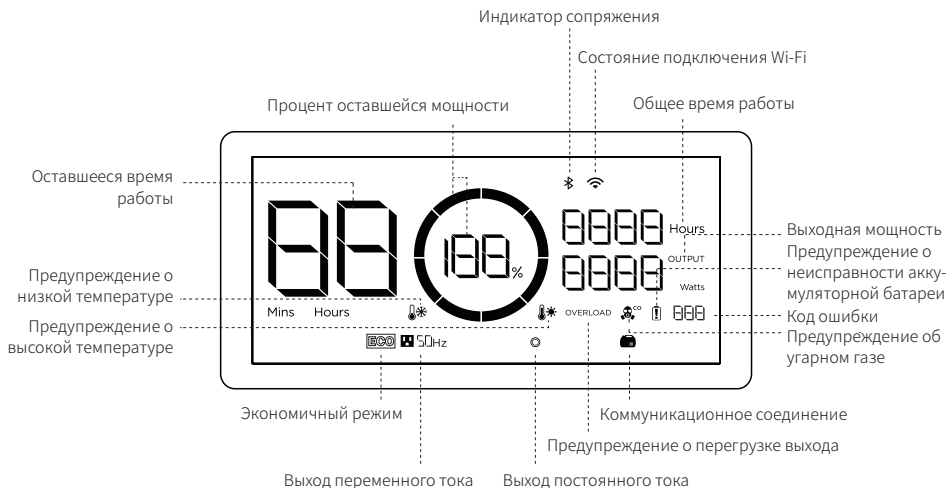

**Процент оставшейся мощности:** если при использовании бензина количество масла падает ниже 600 мл, оставшийся процент масла будет отображаться как 0 %. При этом значок будет мигать, напоминая о необходимости немедленно долить топливо.

При использовании СУГ на дисплее будет отображаться 99 %.

**Состояние Wi-Fi:** Когда мобильный телефон подключен к изделию через Bluetooth, индикатор Bluetooth продолжает гореть. Когда продукт подключен к сети, значок Wi-Fi остается включенным и гаснет при сбое подключения.

**Код ошибки:** конкретная информация по кодам ошибок доступна в приложении EcoFlow.

**Экономичный режим:** в этом режиме генератор автоматически подберет обороты в зависимости от уровня выходной мощности для снижения расхода топлива и шума. ЭКО-режим по умолчанию.

**Настройки ЭКО-режима:**

1. Удерживайте переключатель питания переменного тока в течение двух секунд;
2. Это можно сделать в приложении. Подробная информация представлена в разделе 2.4.5.

\* Дополнительные действия по устранению неисправностей см. в разделе 5.

## 2.3 Перед использованием устройства

### Добавление топлива (при использовании бензина)

#### **⚠ Опасно**

Перед заправкой топливом внимательно ознакомьтесь с рекомендациями по безопасности, так как топливо токсично и легко воспламеняется. Не переполняйте топливный бак, так как топливо может расширяться и вылиться, когда топливный бак нагреется. Обязательно плотно закройте крышку топливного бака после заправки.

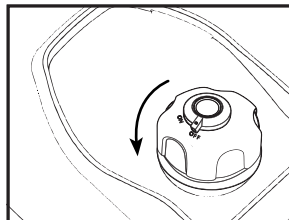

Откройте крышку топливного бака

#### **Внимание**

После заправки уберите остатки топлива чистой и мягкой тканью для предотвращения повреждения резиновой оболочки. Используйте неэтилированное топливо, т. к. этилированное может серьезно повредить внутренние детали генератора. Снимите крышку топливного бака и залейте топливо до красной отметки-индикатора.



Заправка

Рекомендуемое топливо: Бесвинцовый бензин

Емкость топливного бака: 1,05 галл. / 4,00 л

### Подсоединение СУГ (при использовании СУГ)

1. Убедитесь, что клапан баллона СУГ находится в закрытом положении.
2. В случае использования нового баллона СУГ сначала снимите пластиковый колпачок, расположенный на верхней части вентиля баллона.
3. Подсоедините шланг сжиженного газа к вентилю баллона сжиженного газа и затяните его.

4. Снимите пылезащитную крышку с отверстия для доступа к СУГ генератора.
5. Снимите защитную резиновую заглушку с гнездового разъема шланга СУГ.
6. Вставьте гнездовой разъем шланга СУГ в отверстие для доступа к СУГ и надавите на него, пока не услышите щелчок, а затем сдвиньте внешнее кольцо гнездового разъема вперед.

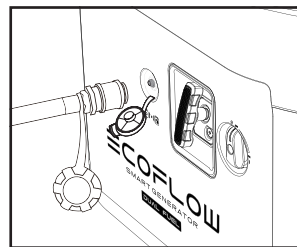

Вставьте шланг СУГ

Совет: 1. Немедленно закройте вентиль баллона СУГ после выключения генератора.

2. Не ставьте баллон СУГ сбоку от глушителя генератора.

**⚠ Опасно** Во время работы двигателя не помещайте шланг СУГ или баллон СУГ в выхлопной канал глушителя.

**⚠ Осторожно**

- Не позволяйте детям вмешиваться или играть с баллоном СУГ или шлангом СУГ.
- Используйте одобренный баллон СУГ, оснащенный УПП (устройством предотвращения переполнения). Установите баллон СУГ на ровной поверхности, при этом баллон всегда должен находиться в вертикальном положении, а вентиль должен располагаться на верхней части баллона.
- Газовый баллон не должен устанавливаться вблизи источников воспламенения, а также подвергаться воздействию солнечного света, дождя или пыли.
- Во время транспортировки и хранения закрывайте вентиль баллона, отсоединив баллон и закрыв его защитным колпачком. По возможности обычно используется пластиковый защитный колпачок. Держите баллон вдали от источников воспламенения, Обеспечьте вентиляцию внутри транспортного средства.
- При наличии сильного запаха СУГ немедленно закройте вентиль баллона и смочите мыльной водой все фитинги шланга СУГ для проверки наличия утечки. Появление или рост пузырьков свидетельствует о наличии утечки в шланге СУГ. Не проверяйте наличие утечек воздуха с помощью открытого пламени, например, поджигая сигарету. В случае обнаружения утечки обратитесь к квалифицированному специалисту для ее осмотра.

**Внимание**

- В этом устройстве необходимо совместно использовать шланг СУГ и стандартный баллон СУГ.
- Убедитесь, что дата осмотра на баллоне СУГ находится в пределах указанного срока использования.
- Во избежание чрезмерного изгиба или скручивания при подсоединении шланга СУГ положение баллона необходимо надежно зафиксировать.

## Добавьте масло для двигателя генератора

### Внимание

При поставке с завода в генераторе отсутствует моторное масло. Не запускайте генератор, пока не добавлено достаточное количество моторного масла. Не наклоняйте генератор при добавлении моторного масла, чтобы предотвратить его повреждение из-за чрезмерного количества масла.

1. Установите генератор на ровной поверхности.
2. Поверните болты сервисной дверцы в  и снимите крышку для обслуживания.
3. Открутите крышку и масляный щуп.
4. Залейте указанное количество рекомендованного моторного масла и плотно закрутите крышку и масляный щуп. Установите на место крышку для обслуживания и поверните ручку в положение «Closed» (Закрето).

Рекомендуемое моторное масло: SAE SJ 10W-40

Марка рекомендуемого моторного масла: API марки SJ или лучше

Емкость для масла: 0,1 галл. / 0,38 л

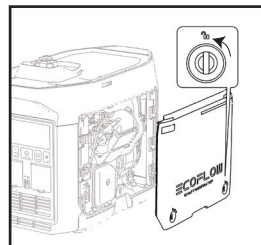

Снятие крышки для обслуживания

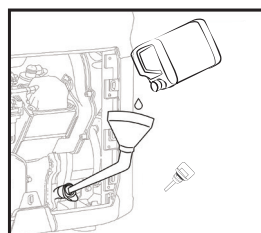

Замена моторного масла

## Подключение аккумуляторной батареи

Генератор не может быть запущен электрическим пусковым выключателем, если он не подключен к внутреннему аккумулятору.

Поверните болты сервисной дверцы в , снимите крышку для обслуживания и соответствующим образом подсоедините положительный и отрицательный провода аккумулятора.

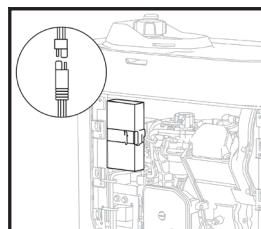

Подключение положительного и отрицательного проводов



## Проверка перед использованием

**⚠ Осторожно** Перед использованием генератора каждый раз внимательно проверяйте следующие компоненты.

### а) Проверка уровня топлива (при использовании бензина)

Снимите крышку топливного бака и проверьте уровень топлива. Добавьте топливо в бак, если его уровень слишком низкий.

### б) Проверьте баллон СУГ(при использовании СУГ)

Откройте вентиль баллона СУГ и смочите мыльной водой все соединения шланга СУГ для проверки наличия утечек. Появление или рост пузырьков свидетельствует о наличии утечки в шланге СУГ. При обнаружении утечки на фитинге отключите вентиль на баллоне и затяните фитинг. Снова откройте вентиль и с помощью мыльной воды повторно проверьте наличие утечки на фитинге, затем отключите вентиль на баллоне и затяните фитинг. В случае непрекращения утечки или ее отсутствия на фитинге прекратите использование генератора и обратитесь в службу поддержки.

### в) Проверка уровня моторного масла

- Убедитесь в отсутствии утечек моторного масла.
  - Проверьте уровень моторного масла. Если уровень масла низкий, система сигнализации отсутствия масла в двигателе может отключить двигатель.
1. Открутите крышку, выньте масляный щуп и протрите его.
  2. Опустите масляный щуп в маслозаливную горловину, не закручивая его, и проверьте уровень масла.
  3. Добавьте рекомендуемое количество моторного масла, если уровень масла низкий.
  4. Плотно закрутите масляный щуп и крышку.

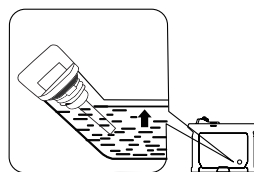

Проверка уровня моторного масла

### г) Проверка правильности подключения перезаряжаемой аккумуляторной батареи

Поверните болты сервисной дверцы в , снимите крышку для обслуживания и проверьте, правильно ли подключены положительный и отрицательный провода аккумулятора.

### Неисправности во время работы

Проверьте наличие каких-либо проблем во время работы генератора и при необходимости обратитесь в компанию EcoFlow за дальнейшей технической поддержкой.

## 2.4 Использование устройства

### **⚠ Опасно**

- Перед использованием прочтите рекомендации по безопасности.
- Не используйте генератор в закрытом помещении, так как выхлопные газы могут привести к потере сознания или даже смерти. Используйте его в хорошо проветриваемом месте.
- Не подключайте в разъемы выхода переменного тока какое-либо электрооборудование до запуска генератора.

Советы: температура окружающей среды для генератора -15 °С до 4 0 °С в режиме работы на бензине и -5 °С до 4 0 °С в режиме работы на СУГ. Генераторы могут работать в стандартных атмосферных условиях («стандартные атмосферные условия» — температура окружающей среды 25 °С — атмосферное давление 100 кПа — относительная влажность 30 %). Если температура, влажность и высота превосходят стандартные атмосферные условия, выходная мощность генератора уменьшится. Использование при высокой температуре в течение длительного периода времени повлияет на срок службы генератора и его встроенного аккумулятора. Кроме того, при использовании в небольших помещениях необходимо снизить выходную мощность, поскольку это повлияет на охлаждение генератора.

### 2.4.1 Запуск

**Внимание** Что касается выбора топлива, генератор будет использовать СУГ в случае подключения шланга СУГ и бензин в случае его неподсоединения.

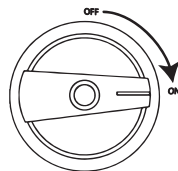
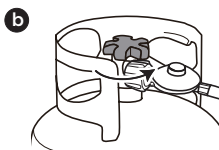
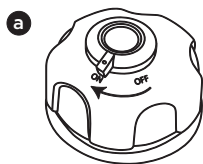

1. а. Для использования бензина: поверните маховичок вентиляционного клапана крышки топливного бака в положение «ON» («ВКЛ.»);  
б. Для использования СУГ: откройте вентиль баллона СУГ;
2. Поверните выключатель двигателя в положение «ON» (ВКЛ.).

**Генератор можно запустить любым из четырех приведенных ниже способов:**

#### а) Электрический пусковой выключатель

Нажмите и удерживайте электрический пусковой выключатель в течение 2 секунд, чтобы выполнить программу пуска и запустить генератор.

Советы: для экономии расхода энергии аккумулятора, когда выключатель двигателя находится в положении «ON» (Включено), если генератор не запускается, питание будет отключено через 3 минуты, а экран дисплея выключится. В этом случае, нажмите кнопку пуска, чтобы активировать экранный дисплей, а затем снова включите электрический пусковой выключатель.

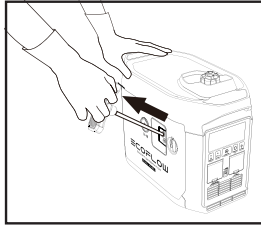

Ручной запуск

#### б) Ручной запуск

Потяните рукоятку ручного стартера, пока трос не натянется, и с силой протолкните ее.

Советы: при ручном запуске необходимо придерживать генератор для предотвращения ударов во время вытягивания шнура. Не позволяйте рукоятке стартера отпружинить обратно к генератору. Аккуратно верните рукоятку в исходное положение во избежание повреждения стартера. При потере аккумулятора или его отсутствии необходимо открыть дверцу для технического обслуживания, чтобы вручную управлять дроссельной заслонкой при ручном запуске в режиме работы на СУГ.

#### в) Автоматический запуск, см. параграф 2.4.4

#### г) Запуск через приложение, см. параграф 2.4.5

Советы: при температуре окружающего воздуха ниже 32 °F(0 °C) двигателю необходимо прогреться без нагрузки в течение трех минут после запуска.

## 2.4.2 Выключение

### бензин

Для отключения двигателя в аварийной ситуации поверните выключатель двигателя в положение «OFF» (ВЫКЛ.). В любых других обстоятельствах выполните следующие шаги.

1. Выключите все электрооборудование и отсоедините его от генератора.
2. Следующие четыре метода могут остановить двигатель:
  - а) **Использование выключателя двигателя:** Поверните выключатель двигателя в положение «OFF» (Выключено), чтобы выключить генератор.
  - б) **С помощью кнопки электрического запуска:** Нажмите и удерживайте кнопку электрического запуска в течение 2 секунд, чтобы остановить двигатель.
  - в) **Автоматическое отключение:** этот генератор автоматически остановится после завершения зарядки постоянным током. см. 2.4.4.

Советы: Когда кнопка питания переменного тока и выход постоянного тока выключены, он автоматически остановится. через 10 минут для экономии топлива.

  - г) **выключение приложения, см. 2.4.5.**
3. Подождите, пока генератор полностью остынет, затем поверните выключатель двигателя и ручку воздушного клапана крышки топливного бака в положение «OFF» (Выключено).

## СУГ

1. Отключите все подсоединенное электрооборудование, а затем отсоедините его от генератора;
2. а. Временное отключение генератора. Осуществляется таким же образом, как и при использовании топлива;  
б. Длительное отключение генератора. Отключите вентиль баллона, подождите, пока в машине не закончится СУГ, после чего машина выключится автоматически;
3. Поверните маховичок в положение «OFF» («ВЫКЛ.»).

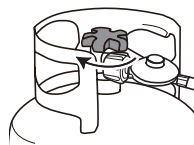

Закройте вентиль баллона

### 2.4.3 Подключения переменного тока

1. Запустите генератор.
2. Вставьте вилку в розетку выхода переменного тока и убедитесь, что значок выходного порта переменного тока на экране загорается.
3. Включите электрооборудование.

Советы: во время работы генератора выход переменного тока можно включать и выключать с помощью переключателя выхода переменного тока. Если выходная мощность достигает или превышает 50 % от номинального уровня генератора, можно переключиться в режим высокой производительности, удерживая переключатель выхода переменного тока в течение двух секунд или настроив его в приложении. Если генератор питает несколько видов электрооборудования, то подавайте питание на электрооборудование в соответствии с его уровнем выходной мощности, от наибольшего к наименьшему.

**⚠ Осторожно** Перед тем как вставлять вилки, выключите все электрооборудование.

#### **Внимание**

Перед подключением к генератору убедитесь, что все электрооборудование, включая провода и вилки, находится в хорошем состоянии, и убедитесь, что все нагрузки, питаемые генератором, находятся в пределах диапазона номинальной нагрузки, а ток нагрузки — в пределах диапазона номинального тока.

Советы: убедитесь, что генератор заземлен. Если какое-либо электрооборудование должно быть заземлено, генератор также должен быть заземлен.

## 2.4.4 Зарядка постоянным током

### 2.4.4.1 Зарядка DELTA Max, DELTA Pro или Power Kits

- а. Для использования топлива: Поверните маховичок вентиляционного клапана крышки топливного бака в положение «ON» («ВКЛ.»). (см. 2.4.1, шаг 1);  
б. Для использования СУГ: Подсоедините баллон СУГ ко всей машине и откройте вентиль (см. 2.4.1, шаг 1);
- Поверните выключатель двигателя в положение «ON» (см. шаг 2 в параграфе 2.4.1).
- Подключение к DELTA Max ①, DELTA Pro ②, или Power Kits ③ через кабель подключения дополнительного аккумулятора длиной 5 м / 16,4 фута\*.
- Если остаточный заряд DELTA Max, DELTA Pro или Power Kits упадет до нижнего предельного значения, устройство отправит запрос на подзарядку генератору. Генератор отреагирует и начнет подзарядку.

Советы: если остаточный заряд DELTA Max или DELTA Pro не опускается до нижнего предела, генератор можно запустить вручную, чтобы начать подзарядку.

- Когда оставшийся заряд DELTA Max, DELTA Pro, или Power Kits достигает верхнего предела, на генераторную установку будет отправлен запрос на прекращение зарядки, генераторная установка среагирует и автоматически остановится.

Советы: при автоматическом запуске переключатель выхода переменного тока генератора по умолчанию выключен. При включённом переменном токе генератор будет недоступен после момента завершения подачи постоянного тока. Верхний и нижний пределы мощности можно установить в приложении подключаемой переносной электростанции. При зарядке DELTA Max DELTA Pro, или Power Kits рекомендуется установить верхний предел мощности на 80 % для повышения топливной эффективности. Включите переключатель выхода переменного тока для одновременного выхода переменного тока, когда выход постоянного тока уже включен. Общая мощность переменного и постоянного тока составляет 1800 Вт (бензин) / 1600 Вт (СУГ), причем приоритет отдается выходу переменного тока.

\* При подключении DELTA Pro или Power Kits для зарядки необходимо приобрести адаптер DELTA Pro для интеллектуального генератора в интернет-магазине для подключения генератора к DELTA Pro или Power Kits.

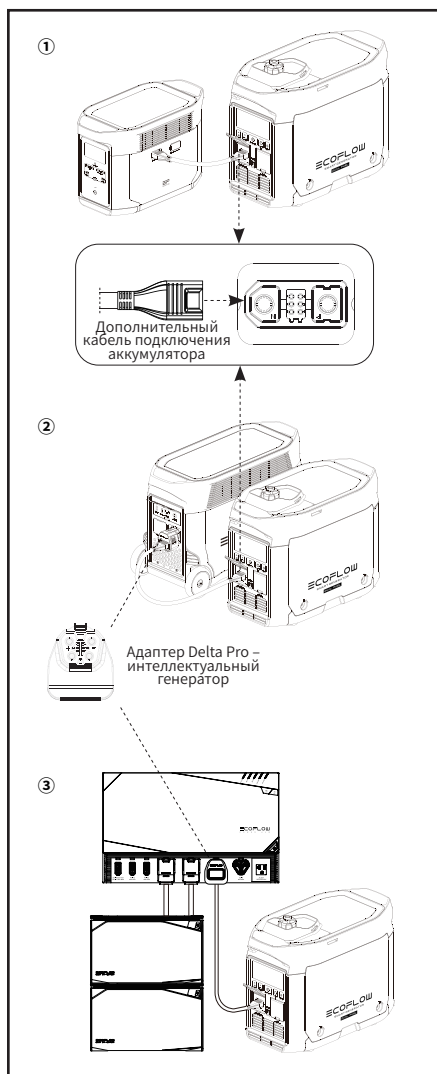

#### 2.4.4.2 Зарядка дополнительного аккумуляторного блока DELTA Max или дополнительного аккумуляторного блока DELTA Pro

- а. Для использования топлива: Поверните маховичок вентиляционного клапана крышки топливного бака в положение «ON» («ВКЛ.») (см. 2.4.1, шаг 1);  
б. Для использования СУГ: Также 2.4.4.1;
- Поверните выключатель двигателя в положение «ON» (см. шаг 2 в параграфе 2.4.1).
- Подключитесь к дополнительному аккумулятору DELTA Max ④ или дополнительному аккумулятору DELTA Pro ⑤ с помощью кабеля подключения дополнительного аккумулятора длиной 5 м / 16,4 фута\*.
- Включите дополнительный аккумулятор DELTA Max или дополнительный аккумулятор DELTA Pro, и он отправит генератору запрос на подзарядку. Генератор отреагирует и начнет подзарядку.
- Когда дополнительный аккумулятор DELTA Max или DELTA Pro полностью зарядится, он отправит генератору запрос на прекращение зарядки. Генератор отреагирует и остановит подзарядку постоянным током.

\* При подключении DELTA Pro для зарядки необходимо приобрести адаптер DELTA Pro для интеллектуального генератора в интернет-магазине для подключения генератора к DELTA Pro.

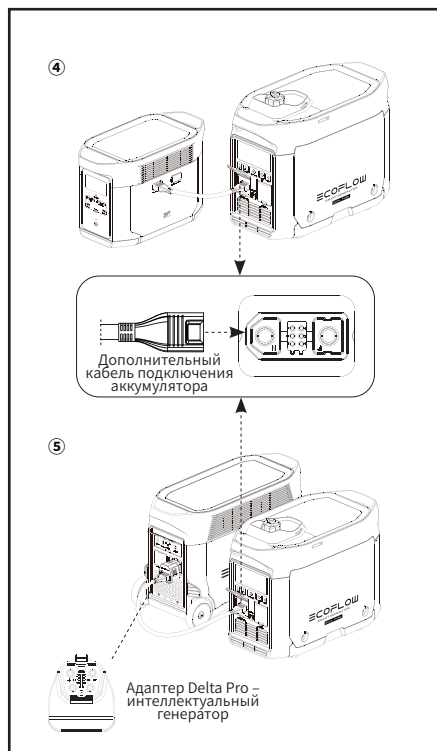

#### 2.4.5 Использование приложения

Вы можете управлять генератором и просматривать информацию и данные о нем через приложение EcoFlow. Скачайте на сайте <https://download.ecoflow.com/app>

##### Политика конфиденциальности

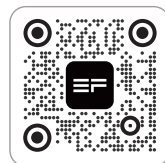

Используя Изделия, Приложения и Услуги EcoFlow, вы соглашаетесь с Условиями использования и Политикой конфиденциальности EcoFlow, с которыми вы можете ознакомиться в разделе «О программе» на странице «Пользователь» в приложении EcoFlow или на официальном веб-сайте EcoFlow по адресу <https://www.ecoflow.com/policy/terms-of-use> и <https://www.ecoflow.com/policy/privacy-policy>



Приложение EcoFlow

## 2.4.6 Диапазон применения

Перед использованием генератора убедитесь, что общая нагрузка генератора находится в пределах номинального диапазона, иначе генератор может быть поврежден.

Применение			
Коэффициент мощности	1	0,8–0,95	0,4–0,75 (Эффективность 0,85)
Выход	≤ 1800 Вт (бензин) ≤ 1600 Вт (СУГ)	≤ 1440 Вт (бензин) ≤ 1280 Вт (СУГ)	≤ 612 Вт (бензин) ≤ 544 Вт (СУГ)

### Внимание

Когда этот генератор подает питание на точные приборы, электронные контроллеры, персональные компьютеры и микрокомпьютеры, держите его на достаточном расстоянии от любого из вышеперечисленного оборудования, чтобы избежать электромагнитных помех, и в то же время, чтобы гарантировать, что генератор не будет мешать работе этих электронных устройств.

Если этот генератор используется для питания медицинского оборудования, рекомендуется сначала проконсультироваться с производителями соответствующего оборудования и техническими специалистами. Это связано с тем, что некоторые электронные приборы или устройства общего назначения в больницах требуют сильного тока при запуске и возможность использования генератора может отсутствовать. Пожалуйста, свяжитесь с производителем оборудования для подтверждения, даже если соответствующие параметры запуска оборудования удовлетворяют условиям, перечисленным в таблице выше.

## 2.4.7 Специальные требования

### ⚠ Осторожно

- Могут существовать местные законы или правила, применимые к предполагаемому использованию генераторной установки. За дополнительной информацией обращайтесь к квалифицированным электрикам, инспекторам по электрооборудованию или в местные органы власти, обладающие соответствующей юрисдикцией.
- В некоторых регионах генераторные установки должны быть зарегистрированы в местных коммунальных компаниях.
- Генераторные установки, используемые на строительных площадках, могут подпадать под действие нормативных актов.

### 3. Техническое и сервисное обслуживание

Правильное техническое и сервисное обслуживание необходимо для обеспечения безопасной, экономичной и надежной эксплуатации. Это также помогает минимизировать ваше воздействие на окружающую среду. Вы должны регулярно проверять и обслуживать свой генератор, чтобы поддерживать его в оптимальном состоянии в соответствии с приведенным ниже графиком.

Пункт		Интервалы обслуживания			
		Каждый раз	В течение первого месяца или после 20 часов работы	Один раз в три месяца или через каждые 50 часов работы после этого	Затем один раз в год или через каждые 100 часов работы
Масло для двигателя генератора	Проверить – Добавить	●			
	Заменить		●	●	
Элемент воздушного фильтра	Проверить – Добавить	●			
	Очистить		●		
	Заменить			●	
Стакан отстойника	Очистить				●
Свеча зажигания*	Очистить – Отрегулировать				●
Искрогаситель	Очистить			●	
Обороты холостого хода **	Проверить – Отрегулировать				●
Зазор клапана **	Проверить – Отрегулировать				●
Топливный бак и топливный фильтр **	Очистить				●
Топливная труба**	Проверить	Каждые 2 года (или замените при необходимости)			
Шланг СУГ**	Проверить	Каждые 2 года (или замените при необходимости)			
Головка цилиндра, поршень	Удалить все углеродистые отложения **	Каждые 300 часов			
* Эти элементы должны быть заменены при необходимости					
** Эти элементы должны обслуживаться соответствующими дилерами, если у пользователя нет требуемых инструментов и возможности для технического обслуживания					

#### Внимание

- Если генераторная установка работает при высокой температуре и высоких нагрузках, моторное масло следует заменять каждые 25 часов.
- При работе в пыльных или неблагоприятных условиях, элемент воздушного фильтра следует очищать каждые 10 часов и, при необходимости, заменять каждые 25 часов.  
Точечно проверяйте элементы на основе либо цикла, либо продолжительности, в зависимости от того, что наступит раньше.
- При завершении межсервисного интервала необходимо как можно скорее провести техническое обслуживание в соответствии с требованиями, указанными в таблице выше.



## **⚠ Опасно**

Выключайте генератор перед началом любого технического обслуживания. Поставьте генератор на ровное место и отсоедините колпачок свечи зажигания от свечи зажигания, чтобы предотвратить запуск генератора. Не используйте генератор в плохо проветриваемых местах, таких как помещения, железнодорожные туннели или пещеры. Следите за тем, чтобы рабочая зона хорошо проветривалась. Выхлопные газы генератора содержат ядовитый дым угарного газа. Вдыхание этого дыма может привести к шоку, потере сознания или даже смерти.

### 3.1 Проверка свечи зажигания

Свеча зажигания является важной частью генератора и должна регулярно проверяться.

1. Поверните болты сервисной дверцы в  и снимите крышку для обслуживания.
2. Снимите колпачок свечи зажигания.
3. Используйте гнездо свечи и поверните его против часовой стрелки, чтобы снять свечу зажигания.
4. Проверьте, не потускнел ли цвет, и удалите углеродистые отложения. Фарфоровый центр вокруг центрального электрода свечи зажигания должен быть умеренно светло-коричневого цвета, если он находится в хорошем состоянии. Электрод необходимо заменить при его износе, а также при отслоении, повреждении или загрязнении изоляции.
5. Проверьте модель свечи зажигания и наличие достаточного зазора. При необходимости отрегулируйте зазор.

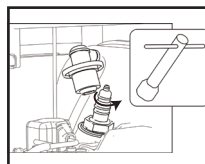

Извлечение  
свечи зажигания

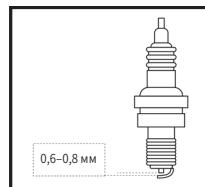

Зазор свечи зажигания

Стандартная свеча зажигания: A5RTC

Зазор свечи зажигания: 0,6–0,8 мм

Советы: двигатель может быть поврежден, если свеча зажигания не имеет правильной величины зазора.

6. Повторно установите свечу зажигания, затянув моментом  $13,5 \pm 1,5$  Нм.  
Советы: при отсутствии динамометрического ключа хорошим способом является затяжка до упора с последующим доворачиванием на  $1/4$ - $1/2$  оборота.
7. Повторно установите колпачок на свечу зажигания.
8. Повторно установите крышку для обслуживания.

## 3.2 Регулировка карбюратора

Карбюратор является важной частью двигателя и должен регулироваться дилером, который обладает профессиональными знаниями, данными и оборудованием для обеспечения правильной регулировки.

## 3.3 Замена моторного масла

**⚠ Осторожно** Не сливайте моторное масло сразу после выключения генератора. Температура масла будет очень высокой. Будьте осторожны, чтобы не обжечься при сливе масла.

1. Поместите генератор на ровную плоскость, запустите его и дайте поработать в течение нескольких минут, чтобы повысить его температуру. Затем выключите его. Поверните выключатель двигателя и ручку вентиляционного клапана крышки топливного бака в положение «OFF» (ВЫКЛ.).
2. Поверните болты сервисной дверцы в  и снимите крышку для обслуживания.
3. Открутите крышку и масляный щуп.
4. Поместите резервуар для масла под генератор и наклоните генератор. Масло будет быстро стекать.

Советы: неправильная утилизация моторного масла может нанести вред окружающей среде. Если вы самостоятельно выполняете замену моторного масла, утилизируйте использованное масло надлежащим образом. Храните отработанное масло в герметичном контейнере и сдайте его в ближайший центр утилизации масел. Не выливайте его в мусорный бак, на землю или в канализацию.

5. Установите генератор в исходное горизонтальное положение.

**Внимание** Не наклоняйте генератор при добавлении моторного масла во избежание его повреждения из-за чрезмерного количества масла.

6. Долейте масло до нужного уровня.
7. Протрите масляный щуп и удалите пролитое масло.

**⚠ Осторожно** Не допускайте попадания посторонних объектов внутрь двигателя.

8. Плотно закрутите масляный щуп и крышку.
9. Установите на место крышку для обслуживания и поверните ручку в положение «Closed» (Закрето).

### 3.4 Воздушный фильтр

1. Поверните болты сервисной дверцы в  и снимите крышку для обслуживания.
2. Снимите винты и крышку воздушного фильтра.
3. Снимите фильтрующий элемент из пеноматериала.
4. Очистите фильтрующий элемент из пеноматериала мыльным раствором или негорючим растворителем и высушите его.
5. Добавьте масло в фильтрующий элемент из пеноматериала и выдавите излишки масла. Фильтрующий элемент из пеноматериала должен быть влажным, но с него не должно капать масло.
6. Установите фильтрующий элемент из пеноматериала в воздушный фильтр.

Советы: 1. Убедитесь, что поверхность фильтрующего элемента из пеноматериала плотно соприкасается с воздушным фильтром, не оставляя зазора между ними.

2. Не запускайте генератор до переустановки воздушного фильтра, чтобы предотвратить образование чрезмерного количества токсичного газа и попадание в двигатель посторонних объектов, что приведет к износу блока двигателя.

7. Установите крышку воздушного фильтра в исходное положение и затяните винты.
8. Установите на место крышку для обслуживания и поверните ручку в положение «Closed» (Закрето).

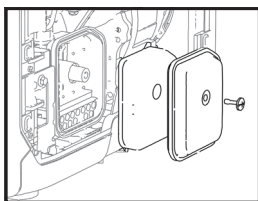

Снятие крышки воздушного фильтра

**Внимание** Не выкручивайте фильтрующий элемент из пеноматериала, чтобы не повредить его.

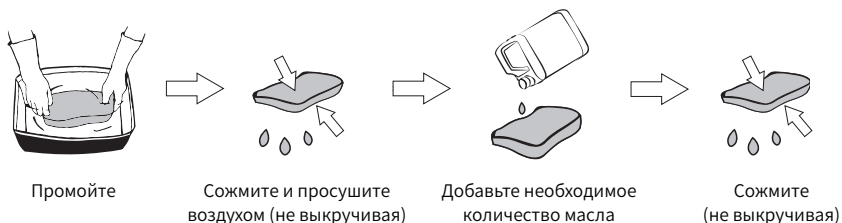

### 3.5 Сетчатый топливный фильтр

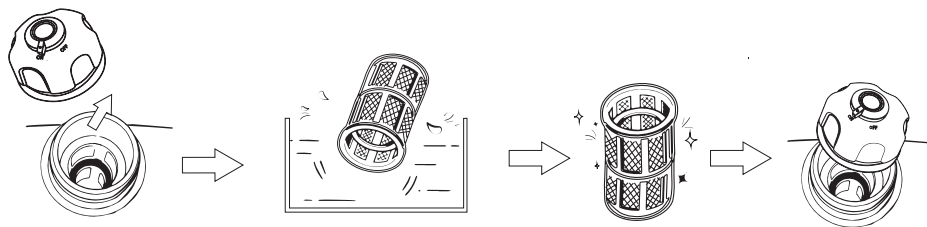

1. Снимите крышку топливного бака и сетку топливного фильтра.
2. Очистите сетку топливного фильтра с помощью топлива.
3. Протрите сетку фильтра и установите ее обратно в топливный бак.
4. Установите на место крышку топливного бака.

**⚠ Осторожно** Запрещается использовать топливо вблизи источников дыма или пламени.

**Внимание** Обязательно затяните крышку топливного бака.

### 3.6 Глушитель

1. Открутите болты.
2. Снимите крышку глушителя, блок глушителя и искрогаситель.
3. Аккуратно очистите блок глушителя и искрогаситель от углеродистых отложений стальной проволочной щеткой во избежание повреждений или царапин на искрогасителе и свечном коллекторе.
4. Проверьте, не поврежден ли блок глушителя или искрогаситель, и замените их в случае повреждения.
5. Установите детали на место по очереди.

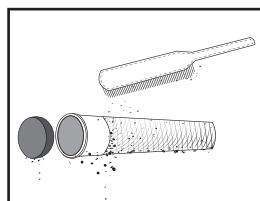

Удалите все углеродистые отложения

**⚠ Осторожно**

Как только генератор начнет работать, двигатель и глушитель станут очень горячими. Во время проверок и технического обслуживания не допускайте прямого прикосновения вашей кожи или одежды к двигателю или глушителю.

## 4. Хранение и транспортировка

Если вы планируете поместить этот генератор на длительное хранение, необходимо принять некоторые меры по хранению, чтобы предотвратить преждевременный износ генератора.

### 4.1 Слив топлива

1. Поверните выключатель двигателя в положение «OFF» (ВЫКЛ.).

Советы: в случае отсутствия в генераторе остатков топлива пропустите этот шаг и убедитесь, что пылезащитная крышка входного отверстия для СУГ установлена на место.

- Откройте крышку топливного бака, выньте сетку топливного фильтра, слейте все топливо из топливного бака во временный топливный бак и снова установите крышку топливного бака.
- Запустите генератор. Оставшееся топливо будет израсходовано примерно за 20 минут. Генератор выключится, когда в нем не останется топлива.
  - Не подключайте к генератору какое-либо электрическое оборудование.
  - Время работы генератора зависит от оставшегося количества топлива в топливном баке.
- Поверните болты сервисной дверцы в  и снимите крышку для обслуживания.
- Ослабьте и выверните болт слива масла на карбюраторе и слейте топливо из карбюратора во временный топливный бак.
- Поверните выключатель двигателя в положение «OFF» (ВЫКЛ.).
- Вверните и затяните болт слива масла.
- Установите на место крышку для обслуживания и поверните ручку в положение «Closed» (Закрyто).
- Поверните в выключенное состояние ручку воздушного клапана крышки топливного бака после полного остывания двигателя.

**⚠ Осторожно** Поскольку топливо является легкоиспаряющимся и токсичным, внимательно ознакомьтесь с «Рекомендациями по безопасности» для получения инструкций по обращению с ним.

**Внимание** Вытрите пролитое топливо чистой мягкой тканью, чтобы не повредить пластиковый корпус.

### 4.2 Хранение генератора

Примите следующие меры для защиты таких деталей, как корпус двигателя и поршневые кольца, которые наиболее подвержены коррозии.

- Извлеките свечу зажигания, влейте 10 мл/0,34 унции моторного масла, установите свечу зажигания на место и потяните рукоятку стартера в течение нескольких минут, чтобы моторное масло полностью смазало блок цилиндров.
- Потяните рукоятку стартера, пока ее ход не станет тугим (для предотвращения ржавления блока цилиндров и клапанов).
- Протрите поверхность генератора, поместите генератор в хорошо проветриваемое и сухое место и накройте его.

## 4.3 Аккумуляторная батарея

Отсоединяйте аккумулятор каждый раз при помещении его на длительное хранение и снова подсоединяйте перед повторным использованием.

Внимание: аккумулятор следует заряжать и разряжать раз в 3 месяца. Он будет заряжаться во время работы двигателя.

## 4.4 Использование после хранения

Если генератор хранится с топливом в топливном баке и карбюраторе, выполните сервисное обслуживание в соответствии с требованиями, указанными в таблице ниже, перед повторным использованием.

Продолжительность хранения	Рекомендуемая процедура обслуживания для предотвращения трудных запусков
В течение одного месяца	Подготовка не требуется
От одного до двух месяцев	Слейте топливо и залейте свежее топливо
От двух месяцев до одного года	Слейте топливо и залейте свежее топливо
	Слейте топливо из сливного стакана карбюратора ①
	Слейте топливо из стакана отстойника ②
Более одного года	Слейте топливо и залейте свежее топливо
	Слейте топливо из сливного стакана карбюратора ①
	Слейте топливо из стакана отстойника ②
	После снятия с хранения слейте имеющееся топливо в подходящую емкость и залейте свежее топливо перед запуском.

① Ослабьте и выверните болт слива масла и слейте все топливо из карбюратора. Слейте топливо в подходящую емкость, закрутите и затяните болт слива масла.

② После перевода выключателя двигателя в выключенное положение снимите стакан отстойника, вылейте из него бензин, установите стакан отстойника на место и затяните его.

## 4.5 Транспортировка

### Внимание

- При перемещении, хранении или эксплуатации генератора не кладите его на бок. Моторное масло может вытечь и повредить двигатель или ваше имущество.
- Если генератор работает постоянно, дайте ему охладиться перед загрузкой на транспортное средство. Прогретые двигатели и системы удаления отходов могут вызывать ожоги и приводить к возгоранию определенных материалов. Чтобы предотвратить проливание топлива при транспортировке, расположите генератор вертикально в стандартном рабочем положении и поверните выключатель двигателя и ручку воздушного клапана крышки топливного бака в положение «OFF» (ВЫКЛ.).
- При транспортировке не допускайте падения генератора или ударного воздействия на него.

## 5. Поиск и устранение неисправностей

Ошибки	Содержание советов	Тип ошибки	Возможные причины	Способы устранения	
Невозможно запустить		Топливная система	При использовании бензина поверните маховичок вентиляционного клапана крышки топливного бака в положение OFF (Выкл.); При использовании СУГ вентиль газового баллона СУГ не открыт.	Поверните маховичок вентиляционного клапана крышки топливного бака в положение ON (Вкл.) или откройте клапан баллона СУГ	
			Выключатель двигателя находится в положении «OFF» (Выкл.)	Поверните выключатель двигателя в положение «ON» (Вкл.)	
			Значок мигает	Закончилось топливо	Заправка
			Индикатор предупреждения об уровне масла остается включенным	Генераторная установка не была должным образом подготовлена к хранению, бензин не был слит, или качество залитого топлива было низким.	Опустошите топливный бак и карбюратор и заправьте их свежим топливом
			Индикатор предупреждения об уровне масла остается включенным	Топливный фильтр заблокирован. Неисправности карбюратора, сбой в зажигании, заклинивание клапанов и т. д.	Отправьте генераторную установку к вашему сервисному дилеру или обратитесь к руководству по обслуживанию.
		Электрическая система	Низкий уровень моторного масла. Система сигнализации отсутствия масла в двигателе может отключить двигатель.	Добавьте моторное масло	
			Свеча зажигания неисправна, загрязнена или имеет неправильный зазор	Отрегулируйте зазор или замените свечу зажигания	
				Свеча зажигания была залита топливом (пролитым вне двигателя)	Высушите свечу зажигания воздухом и установите ее на место
	Индикатор предупреждения об уровне масла остается включенным		Сбой связи	Отправьте генераторную установку к вашему сервисному дилеру или обратитесь к руководству по обслуживанию.	
	Значок продолжает гореть			Отсутствие заряда или повреждение аккумулятора	Потяните за ручку для запуска или замените аккумуляторную батарею
Значок продолжает гореть	CO превышает установленные стандартные значения	Плохая вентиляция	Выключите генератор и улучшите вентиляцию		
Нет выходного тока		Защита от перегрузки по переменному току	Проблемы, связанные с нагрузкой	Удалите проблемную нагрузку, выключите и перезапустите генератор	
		Защита от перегрузки по постоянному току	Проблемы, связанные с нагрузкой	Удалите проблемную нагрузку, выключите и перезапустите генератор	
		Защита от превышения температуры	Засорение воздухозаборника, слишком высокая температура окружающей среды или слишком высокая нагрузка	Проверьте воздухозаборник, переместите его из среды с высокой температурой или уменьшите нагрузку	
		Перегрев аккумулятора	Засорение воздухозаборника, слишком высокая температура окружающей среды или слишком высокая нагрузка	Проверьте воздухозаборник, переместите его из среды с высокой температурой или уменьшите нагрузку	

**Сбой связи:** сбой связи могут происходить в двух определенных ситуациях (см. описание ниже).

1) **Обычный сбой:** когда генератор подключен к DELTA Max или DELTA Pro, при переходе генератора в спящий режим происходит сбой связи. В этом случае нажмите на кнопку, чтобы включить генератор. Это восстановит связь.

2) **Необычный сбой:** если сбой связи не устраняется после включения генератора или в процессе его работы, это может указывать на то, что сбой вызван неисправностью генератора.

Если во время пользования данным изделием возникает какое-либо предупреждение и индикатор предупреждения не исчезает после попыток применения вышеуказанных методов или перезапуска изделия, немедленно прекратите его использование.

Если вышеуказанная информация все еще не помогла решить вашу проблему, свяжитесь с нашим профессиональным сервисным персоналом для получения дальнейшей поддержки.

## 6. Параметры и технические характеристики

Полный комплект устройства	Длина × ширина × высота	23,5 × 11,8 × 18,7 дюйма / 597 × 300 × 475 мм
	Масса нетто	Приблизительно 67,2 фунта/30,5 кг
Генератор	Тип	Инверторный генератор
	Частота	50 Гц
	Номинальное напряжение	220 В
	Номинальная мощность	Бензин: 1800 Вт (пиковое значение 1900 Вт) СУГ: 1600 Вт (пиковое значение 1700 Вт)
	Коэффициент мощности	1
	Выходное напряжение пост. тока	42–58,8 В
	Макс. выходной пост. ток	32 А
Двигатель	Модель двигателя	R80N-i
	Тип двигателя	Одноцилиндровый, четырехтактный, принудительное воздушное охлаждение, верхний клапан
	Рабочий объем двигателя	79.7 куб. см
	Вид топлива	Бессвинцовый бензин / СУГ
	Объем топливного бака	1,06 галл./4,00 л
	Объем моторного масла генератора	0,1 галл./ 0,38 литра
	Время непрерывной работы (бензин)	3,5 ч (полная нагрузка)
	Уровень шума (на расстоянии 7 метров)	56–67 дБ (полная нагрузка)
	Модель свечи зажигания	A5RTC (ФАКЕЛ)
	Режим запуска	Электрический запуск





## 8. Комплект поставки

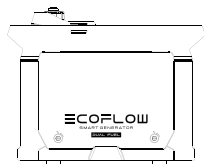

EcoFlow Smart Generator  
Dual Fuel

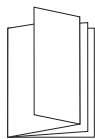

Руководство  
пользователя и  
гарантийный талон

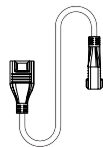

Дополнительный  
кабель подключения  
аккумулятора

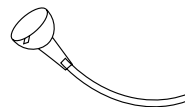

Воронка для масла



Отвертка



Гнездо для свечи  
зажигания



Монтировка



Двусторонний  
гаечный ключ



Шланг СУГ

# ECOFLOW

EcoFlow 雙燃料智能發電機

用戶手冊

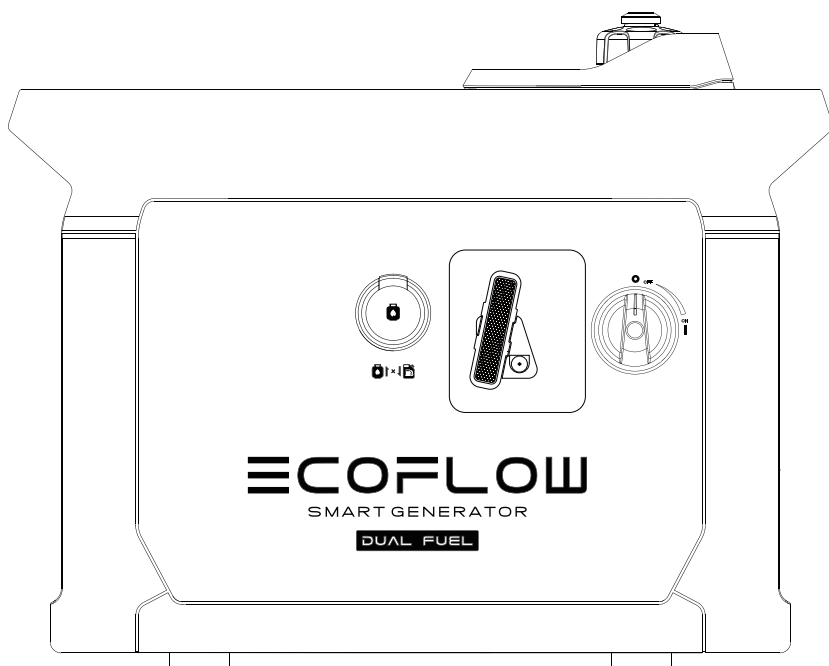



# 免責聲明

---

用戶應在使用本產品前細閱本用戶手冊，並確保完全理解有關內容。請保留本用戶手冊以供日後參考。任何不當使用均可能導致用戶或他人受嚴重傷害、損壞產品或損失財產。使用本產品，即表示用戶了解、知悉和接受所有用戶手冊的條款和內容，且對任何誤用及其導致的任何後果承擔責任。EcoFlow 對於因用戶未有按照用戶手冊使用產品而造成的任何損失，概不承擔任何責任。

在遵守法律和法規的前提下，本公司對本文件及與本產品相關的所有文件擁有最終解釋權。在必要的情況下，當中有任何內容更新、修訂或終止，將不另行通知，用戶必須瀏覽 EcoFlow 官方網站以獲取有關產品的最新資訊。

# 目錄

<b>1. 安全指南</b>	<b>1</b>
1.1 安全警告	1
1.2 安全指引	1
1.3 重要標籤	2
<b>2. 入門指南</b>	<b>3</b>
2.1 外觀描述	3
2.2 顯示螢幕上的圖示簡介	5
2.3 使用產品前須知	6
2.4 使用產品	10
--2.4.1 啟動	10
--2.4.2 關機	11
--2.4.3 交流電源連接	11
--2.4.4 直流電源充電	12
2.4.4.1 為 DELTA Max / DELTA Pro / Power Kits 充電	12
2.4.4.2 為 DELTA Max 加電包 / DELTA Pro 加電包充電	13
--2.4.5 使用應用程式	13
--2.4.6 應用範圍	14
--2.4.7 特別要求	14
<b>3. 維修和保養</b>	<b>15</b>
3.1 檢查火花塞	16
3.2 調整化油器	16
3.3 更換機油	17
3.4 空氣過濾器	17
3.5 燃料濾清器	18
3.6 消音器	18
<b>4. 儲存及運輸</b>	<b>19</b>
4.1 排放燃料	19
4.2 存放發電機	19
4.3 充電電池	19
4.4 使用後存放	20
4.5 運輸	20
<b>5. 故障與疑難排解</b>	<b>21</b>
<b>6. 參數和規格</b>	<b>22</b>
<b>7. 電路圖</b>	<b>23</b>
<b>8. 包裝清單</b>	<b>24</b>

# 1. 安全指南

## 1.1 安全警告

您和他人的安全，以及財產至為重要。請詳閱我們在用戶手冊和發電機組標貼上所載的極重要安全警告。這旨在提醒您可能會損害您和他人的潛在危險。每個安全警告前方都附有一個符號，以及以下其中一個字詞：危險、警告和注意。

這些字詞表示：

**⚠ 危險** 如果您未能遵從指引，您的生命將存在風險，或受極嚴重傷害。

**⚠ 警告** 如果您未能遵從指引，您的生命將存在風險，或受嚴重傷害。

**注意** 如果您未能遵從指引，您的發電機組和其他財產可能會受損。

## 1.2 安全指引

使用發電機前，請仔細閱讀用戶手冊，以防止意外發生。

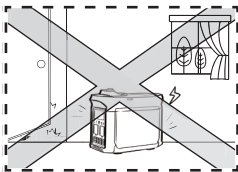

請勿在室內使用，且須遠離門窗和通風口

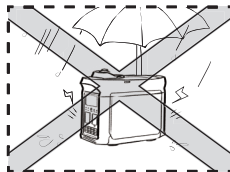

請勿在潮濕環境中使用



添加燃料時，確保沒有燃料溢出

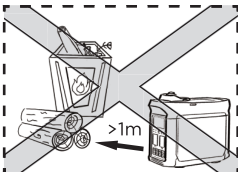

與任何可燃物保持 1 米/3 尺距離

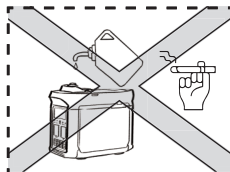

添加燃料時，請勿吸煙

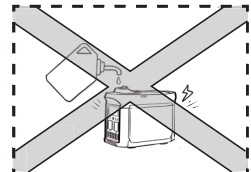

添加燃料前關閉引擎

### 將發電機接地

發電機配有系統接地，用於將發電機框架組件連接至交流插座中的接地端。系統接地未連接至交流中線。

### 將發電機連接電力系統

除非由經認證電工安裝絕緣開關，否則不要將發電機連接至建築物的電力系統。請遵守所有適用法律和電力監管要求。

### 注意





保持前面板側的進風口、消音器和發電機底部清潔無阻，並防止雜物、污泥或水進入。如果這些進風口受阻，發電機、控制器或引擎可能會受損。請勿與其他產品一同運送、存放或使用發電機。任何漏油都可能令發電機損壞，或危及您的人身安全和財產。

## 1.3 重要標籤

開始使用產品前，請小心細閱以下標籤。

### ⚠️ WARNING / WARNUNG



**Read the owner's manual and all labels before operating.**  
Vor der Inbetriebnahme die Anweisungen im Benutzerhandbuch sowie alle Kennzeichnungen beachten.



	<p><b>Only operate in well-ventilated areas. Using a generator indoors CAN KILL YOU IN MINUTES. Generator exhaust contains carbon monoxide. This is a poison you cannot see or smell. Tampering with this CO alarm system will cause Carbon Monoxide poisoning!</b> Nur in gut belüfteten Bereichen im Betrieb nehmen. Die Verwendung eines Generators im Innenraum KANN INNERHALB VON MINUTEN ZUM TOD FÜHREN (Generatoren stoßen Kohlenmonoxid aus. Das ist ein giftiges, farb- und geruchloses Gas. Manipulationen an diesem CO-Alarmsystem führen zur Kohlenmonoxidvergiftung.)</p>	
	<p><b>Electrocution can occur if generator is used in rain, snow, or near water. Keep this unit dry at all times. Electrocuting or property damage can occur. Refer to the owner's manual.</b> Bei der Verwendung des Generators bei Regen, Schnee oder in der Nähe von Wasser besteht Stromschlaggefahr. Dieses Gerät stets trocken halten. Es besteht Stromschlaggefahr. Sachschäden sind möglich. Weitere Informationen siehe Benutzerhandbuch.</p>	<p><b>Backfeed into utility system can cause property damage and electrocution hazard. Do not connect the generator to a building's electrical system unless an isolation switch has been properly installed by a licensed electrician.</b> Eine Rückspeisung in das Versorgungssystem kann zu Sachschäden und Stromschlaggefahr führen. Den Generator nur dann an das Stromnetz eines Gebäudes anschließen, wenn ein Trennschalter von einem lizenzierten Elektriker ordnungsgemäß installiert wurde.</p>
	<p><b>Check for spilled fuel or fuel leaks. Stop engine before refueling. Do not operate near flammable materials.</b> Auf verschüttetes oder austretendes Kraftstoff prüfen. Motor vor dem Nachfüllen des Kraftstoffs abstellen. Nicht in der Nähe von brennbaren Materialien im Betrieb nehmen.</p>	
	<p><b>When operating the generator: Never place a partition or other barrier around the generator. Do not cover the generator with a box. Do not place any objects on the generator. Turn the fuel tank cap air vent knob to "OFF" after the engine has completely cooled down.</b> Folgendes ist beim Betrieb des Generators zu beachten: Niemals eine Trennwand oder andere Absperrungen um den Generator herum aufstellen. Den Generator nicht in einem Kasten aufbewahren. Keine Gegenstände auf den Generator stellen. Den Tankdeckel-Entlüftungsknopf auf „OFF“ („LAUS“) stellen, sobald der Motor vollständig abgekühlt ist.</p>	

**EcoFlow Smart Generator Dual Fuel**

Low Power Generating Sets



MODEL/ MODELL: EFC200	WEIGHT/GEWICHT: 30.5kg
MAXIMUM POWER/MAXIMALE LEISTUNG: MAX 1900W Gas/1700W LPG	PERFORMANCE CLASS/LEISTUNGSKLASSE: G1
RATED POWER/NENNLEISTUNG: COP:1800W Gasoline/1600W LPG	QUALITY CLASS/QUALITÄTSKLASSE: Class A/Klasse A
RATED AC OUTPUT VOLTAGE/AUSGANGSNENNSPANNUNG (AC): 230V~ 50Hz	YEAR OF CONSTRUCTION/BAUJAHR: 2022
RATED AC OUTPUT CURRENT/NENNAUSGANGSSTROM (AC): 7.8A Gasoline/ 6.9A LPG	DEGREE OF PROTECTION/SCHUTZART: IP23M
DC OUTPUT/DC-AUSGANG: 8.8.8V, 32A	RATED POWER FACTOR/NENNLEISTUNGSFAKTOR: 1

Plant A202, Founder Technology Industrial Park, Shiyuan Sub-district, Bao'an District Shenzhen, Guangdong 518000 China  
MADE IN CHINA EcoFlow Inc.   [www.ecoflow.com](http://www.ecoflow.com)

# 93 dB

### ⚠️ WARNING

<p>Operation of this equipment may create sparks that can start fires around dry vegetation.</p>	<p> Hot exhaust can burn you. Stay away if engine has been running.</p>
<p>A spark arrester may be required. The operator should contact local fire agencies for laws or regulations relating to fire prevention requirements.</p>	

2



## 2. 入門指南

### 2.1 外觀描述

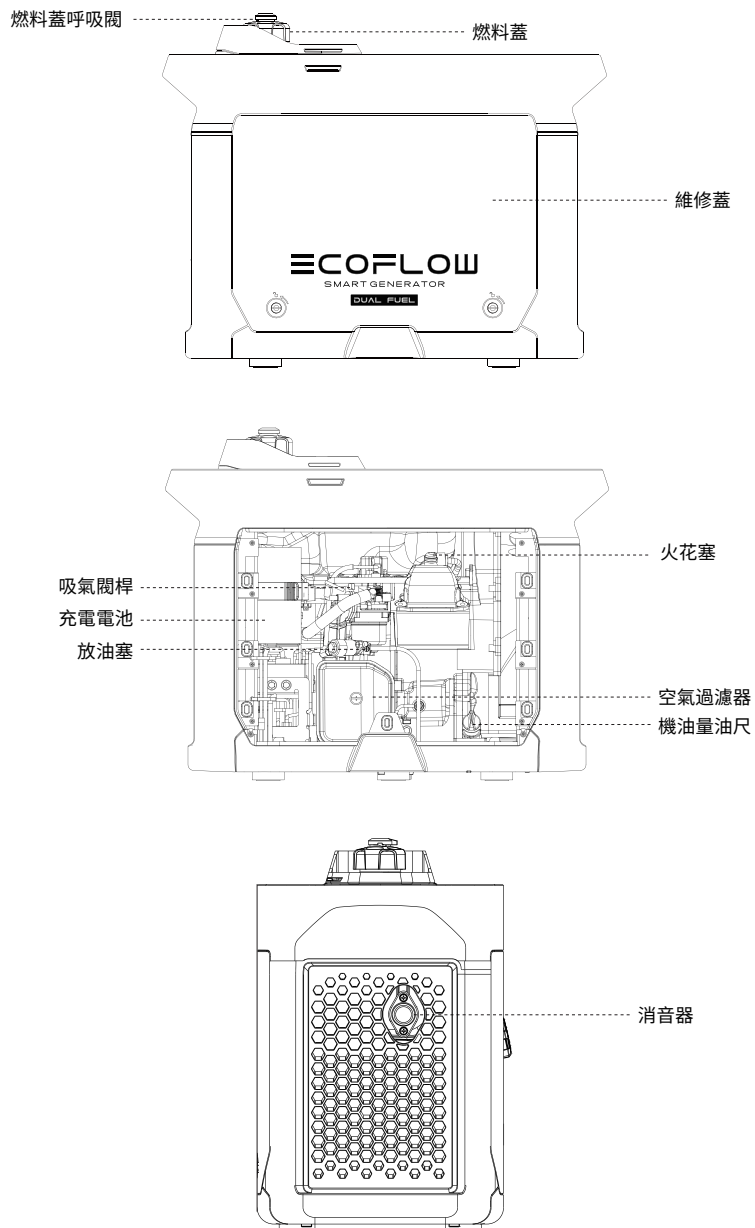

\*附註：下圖顯示不同國家/地區的不同類型插座。圖片僅供參考，請以實際產品為準。

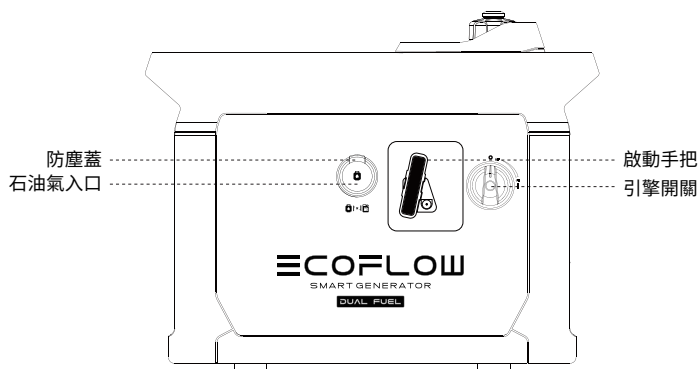
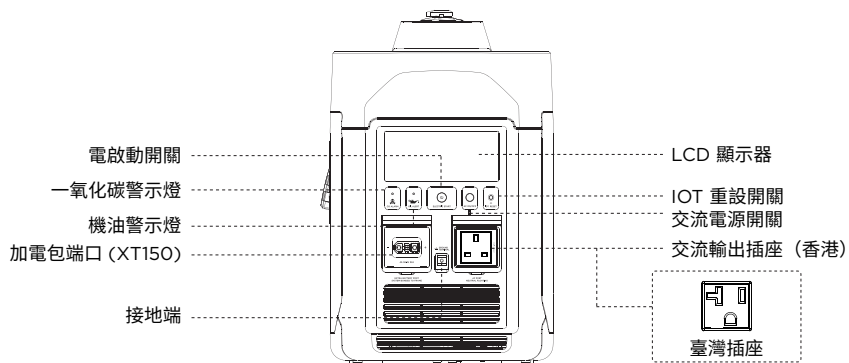

**一氧化碳警示燈：**當一氧化碳感應器偵測到一氧化碳濃度即將超出標準，發電機將會自動停止，而一氧化碳警示燈會閃爍 5 分鐘。在這個過程中，發電機無法啟動。

**石油氣：**液化石油氣

## 2.2 顯示螢幕上的圖示簡介

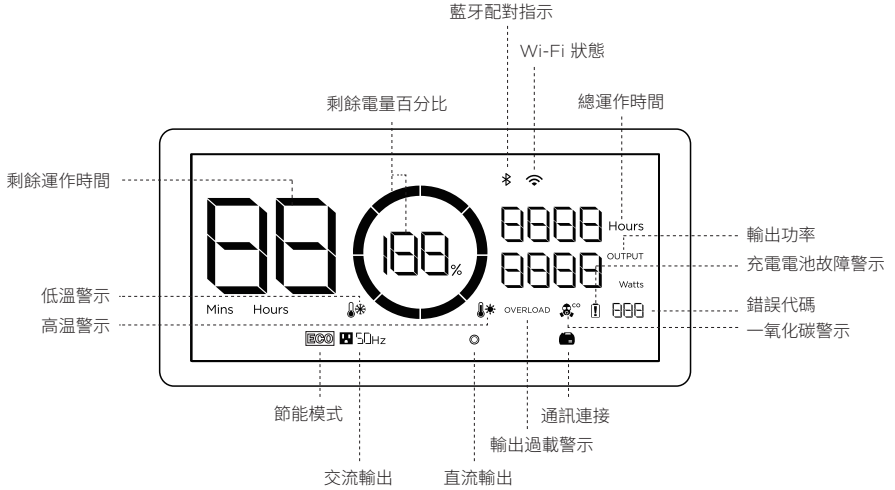

**剩餘電量百分比：**如果汽油使用時油量降至低於 600 毫升，剩餘油量百分比將顯示為 0%。在此期間，圖示會閃爍，提醒您立即添加更多燃料。使用石油氣時，顯示螢幕將顯示 99%。

**Wi-Fi 狀態：**當手機透過藍牙連接本產品時，藍牙指示燈會保持長亮。當本產品連接網絡時，Wi-Fi 圖示會長亮，並在連接中斷時熄滅。

**錯誤代碼：**有關錯誤代碼的特定資訊，請參閱 EcoFlow 應用程式。

**節能模式：**在此模式下，發電機會根據功率輸出水平自動配合每分鐘轉速，以減低燃料消耗和噪音。預設節能模式。

**節能模式設定：**

1. 按住交流電源開關兩秒；
2. 這可在應用程式中完成。詳情請參閱 2.4.5。

\* 請查看章節 5，以了解更多疑難排解步驟。

## 2.3 使用產品前須知

### 添加燃料（使用汽油時）

#### ⚠ 危險

燃料易燃且有毒，因此在添加燃料前須小心詳閱安全指南。請勿過度將燃料注入燃料缸，否則燃料可能會在燃料缸升溫時膨脹並溢出。添加燃料後，確保將燃料蓋緊閉。

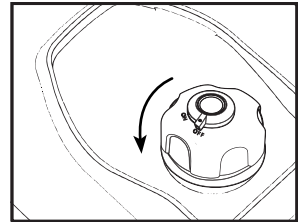

打開燃料蓋

#### 注意

使用乾淨柔軟的布清潔殘餘燃料，以免損壞橡膠外殼。請使用無鉛燃料，不要使用含鉛燃料，否則可能會嚴重損壞發電機內部部件。取出燃料蓋並注入燃料至紅色指示油位。

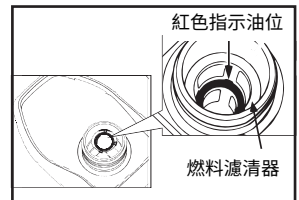

添加燃料

推薦燃料：無鉛汽油

燃料缸容量：1.05 加侖/4.00 公升

### 連接石油氣（使用石油氣時）

1. 確保石油氣氣缸閥門處於關閉位置。
2. 如果您使用新的石油氣氣缸，請先取下位於氣缸閥門頂部的塑膠蓋。
3. 將石油氣喉管連接到石油氣氣缸閥門，擰緊。
4. 從發電機的石油氣入口取下防塵蓋。
5. 從石油氣喉管的母接頭取下保護膠塞。
6. 將石油氣喉管的母接頭插入石油氣入口，將其推至聽到咔嗒聲，並將母接頭的外環向前移動。

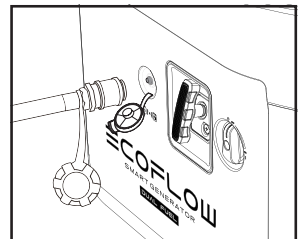

插入石油氣喉管

貼士：1. 發電機開機時，立即關閉石油氣氣缸閥門。

2. 切勿將石油氣氣缸放在發電機的消音器側旁。

**▲危險** 引擎運行時，切勿將石油氣喉管或石油氣氣缸放置在消音器的排氣管道中。

**▲警告**

- 切勿讓兒童把石油氣氣缸或石油氣喉管當作玩具或遊戲。
- 使用配備 OPD（防溢裝置）的獲批准石油氣氣缸。將石油氣氣缸安裝在平坦的表面上，氣缸一直處於直立位置，閥門位於氣缸頂部。
- 氣缸不應安裝在任何點火源頭附近，也不應暴露在陽光、雨水或灰塵之下。
- 在運輸和儲存期間，截斷氣缸並蓋上保護蓋，以關閉氣缸閥門。如果可能，通常會使用塑膠保護蓋。將氣缸遠離點火源頭，保持車內通風。
- 如果有強烈的石油氣氣味，請立即關閉氣缸閥門，並使用肥皂水沾濕所有石油氣喉管接頭，以檢查是否有洩漏。如果氣泡出現或增大，便表示石油氣喉管出現洩漏。切勿使用明火（例如點燃香煙）來檢查是否有氣體洩漏。如果您發現洩漏，請聯絡合資格技術人員進行檢查。

**注意**

- 石油氣喉管和標準石油氣氣缸需要一同在此裝置中使用。
- 確保石油氣氣缸的檢查日期在指定使用範圍內。
- 必須穩妥設定氣缸位置，以免連接石油氣喉管時過度彎曲或扭曲。

## 加入發電機機油

### 注意

出廠時，發電機並沒有配備機油。加入足夠機油前，請勿啟動發電機。  
加入機油時，請勿傾斜發電機，以防止機油過量而損壞發電機。

1. 將發電機放在水平面上。
2. 將維修門螺栓轉動至 ，然後取下維修蓋。
3. 擰開蓋子和機油尺。
4. 注入特定分量的建議機油，並擰緊蓋子和機油尺。重新裝上維修蓋，並將維修門螺栓轉動至「關閉」。

推薦機油：SAE SJ 10W-40

推薦機油等級：API SJ 級或以上

機油容量：0.1 加侖/0.38 公升

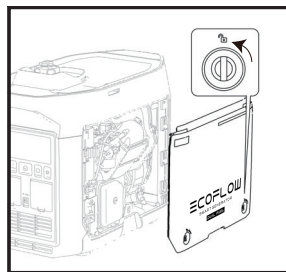

移除維修蓋

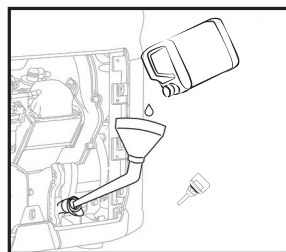

添加機油

## 充電電池連接

除非發電機連接至內部電池，否則不可透過電啟動開關啟動。

將維修門螺栓轉動至 ，取下維修蓋，並分別連接電池的正極和負極電源線。

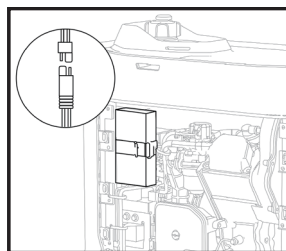

連接正極和負極電源線

## 使用前檢查

**警告** 每次使用發電機前，請小心檢查以下組件。

### a) 檢查燃料水平（使用汽油時）

取出燃料蓋，並檢查燃料水平。如果燃料水平低，將更多燃料注入燃料缸。

### b) 檢查石油氣（使用石油氣時）

開啟石油氣氣缸閥門，並使用肥皂水浸泡石油氣喉管上的所有連接，以檢查是否有洩漏。如果氣泡出現或氣泡增大，便表示石油氣喉管出現洩漏。如果洩漏出現在接頭處，請關閉氣缸上的閥門並擰緊接頭。再次開啟閥門，並使用肥皂水重新檢查接頭處是否有洩漏，然後關閉氣缸上的閥門並擰緊接頭。如果洩漏持續，或者洩漏不是出現在接頭處，請停止使用發電機並聯絡客戶支援。

### c) 檢查機油水平

- 確保沒有機油洩漏。
  - 檢查機油水平。如果機油水平低，機油警報系統可能會關閉發電機。
1. 擰開蓋子，取出機油尺並將其擦拭乾淨。
  2. 將機油尺浸入加油口，而非將機油尺擰入，並檢查機油水平。
  3. 如果機油水平低，根據建議量加入機油。
  4. 將機油尺及蓋子擰緊。

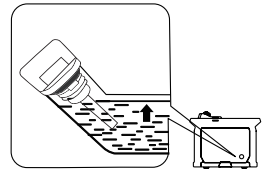

機油水平檢查

### d) 檢查充電電池是否正確連接

將維修門螺栓轉動至「開啟」，取下維修蓋，並檢查電池的正極和負極電源線是否正確連接。

## 啟動時發生故障

檢查發電機運作時有否發生任何問題。如有需要，諮詢 EcoFlow 以取得進一步技術支援。

## 2.4 使用產品

### ⚠ 危險

- 使用前詳閱安全指南。
- 請勿在密閉空間使用發電機，因為廢氣可能會令人喪失意識甚至死亡。須在通風的地方使用產品。
- 啟動發電機前，請勿將交流輸出插座連接任何電子設備。

貼士：發電機環境溫度在汽油模式為  $-15^{\circ}\text{C}$ - $40^{\circ}\text{C}$ ，而在石油氣模式則為  $-5^{\circ}\text{C}$ - $40^{\circ}\text{C}$ 。發電機可在標準大氣條件（「標準大氣條件」- 環境溫度為  $25^{\circ}\text{C}$  - 大氣壓為  $100\text{ kPa}$  - 相對濕度為  $30\%$ ）下運作。當溫度、濕度和高度超過標準大氣條件時，發電機的輸出會減少。長時間在高溫下使用會影響發電機及其內置電池的壽命。此外，在狹小空間內使用時必須降低輸出，因為這會影響發電機的散熱效能。

### 2.4.1 啟動

**注意** 對於燃料選擇，當連接石油氣喉管時，發電機會使用石油氣，而當喉管未連接時，發電機會使用汽油。

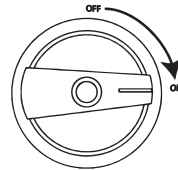
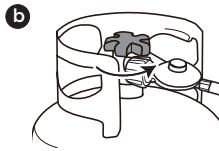
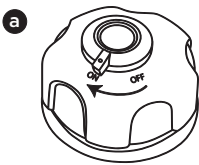

1. a. 使用汽油：將燃料蓋通氣閥手把轉動至「開啟」；  
b. 使用石油氣：開啟石油氣氣缸閥門；
2. 將引擎開關轉動至「開啟」。

發電機可透過以下四種方法之一啟動：

#### a) 電啟動開關

按住電啟動開關 2 秒，以執行啟動程式並啟動發電機。

貼士：為節省電力，引擎開關處於「開啟」位置時，如果發電機無法啟動，電力便會在 3 分鐘後中斷，而顯示螢幕亦會關閉。在這個情況下，按下啟動按鈕以開啟顯示器，然後重新啟動電啟動開關。

#### b) 手動開啟

拉動手動啟動手把，直至線收緊，然後用力推。

貼士：手動啟動時，您需要固定發電機，以防止在拉線時發生碰撞。切勿讓啟動手把彈回發電機。輕輕讓手柄回到原來位置，以免損壞啟動裝置。若電池遺失或沒有電池，在使用石油氣手動啟動時，需要開啟維修門以手動控制阻風門。

#### c) 自行啟動，參閱第 2.4.4 段

#### d) 如要透過應用程式開啟，請參閱第 2.4.5 段

貼士：當環境溫度低於  $0^{\circ}\text{C}$  時，發電機啟動後需要預熱 3 分鐘，在此期間應無負載。

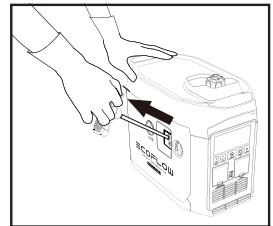

手動開啟



## 2.4.2 關機

### 汽油

在緊急情況下關閉引擎，請將引擎開關轉至「OFF」（關閉）位置。在任何其他情況下，請按照以下步驟操作。

1. 關閉所有電子設備，並解除它們與發電機的連接。
2. 關閉發電機的方法有四個：
  - a) 使用引擎開關: 將引擎開關轉動至「關閉」，以關閉發電機。
  - b) 使用電啟動開關: 按住電啟動按鈕 2 秒以停止引擎。
  - c) 自動停機: DC 充電完成，自動停機，參考 2.4.4。  
貼士：當 AC 輸出開關和 DC 輸出關閉時，為了節省燃油，10mins 後自動停機。
  - d) APP 停機，參考 2.4.5。
3. 等候直至發電機完全冷卻，然後將引擎開關和燃料蓋呼吸閥手把轉動至「關閉」。

### 石油氣

1. 關閉所有已連接的電子設備，然後中斷與發電機的連接。
2. a. 短暫停用發電機，與燃料相同。
  - b. 長期停用發電機，關閉氣缸閥門，等待機器中的石油氣耗盡，機器將自動關機。
3. 將手把轉動至「關閉」。

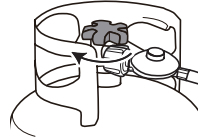

關閉氣缸閥門

## 2.4.3 交流電源連接

1. 啟動發電機。
2. 將插頭插入交流輸出插座並檢查顯示器上的交流輸出端口圖示是否亮起。
3. 開啟電子設備。

貼士：當發電機運行時，交流輸出可透過交流輸出開關開啟和關閉。如果輸出達到或超過發電機額定水平的 50%，您可以按住交流輸出開關兩秒，將其切換至高性能模式，另外您亦可在應用程式中設定。如果發電機為多部電子設備供電，則根據其輸出水平從最高到最低為電子設備供電。

**警告** 連接插頭前關閉所有電子設備。

### 注意

在連接發電機前，確保所有電子設備，包括電線和插頭狀況良好，並確定所有發電機的負載處於額定負載範圍，且負載電流處於額定電流範圍。

貼士：確保發電機已接地。如有任何電子設備需要接地，發電機亦必須接地。

## 2.4.4 直流電源充電

### 2.4.4.1 為 DELTA Max / DELTA Pro / Power Kits 充電

- a. 使用燃料：將燃料蓋通氣閥手把轉動至「開啟」（參閱 2.4.1 的第 1 步）；  
b. 使用石油氣：將石油氣氣缸連接到整部機器，然後開啟閥門（參閱 2.4.1 第 1 步）；
- 將引擎開關轉動至「開啟」（參閱第 2.4.1 段的第 2 步）。
- 使用加電包連接線連接 DELTA Max ① / DELTA Pro ② \* / Power Kits ③。
- 如果 DELTA Max / DELTA Pro / Power Kits 的剩餘電力跌至下限，系統會傳送充電要求至發電機。發電機會回應並開始充電。  
貼士：如果 DELTA Max / DELTA Pro / Power Kits 的剩餘電力並未跌至下限，發電機可手動開啟以進行充電。
- 當 DELTA Max / DELTA Pro / Power Kits 電量達到上限時，向發電機組發起停止充電請求，發電機組響應自動停機。

貼士：當自動啟動時，發電機交流輸出開關預設為關閉。當交流開啟時，發電機在直流完成後將不可使用。功率上限和下限可在連接的便攜式發電站之應用程式中設定。當為 DELTA Max / DELTA Pro / Power Kits 充電時，建議將功率上限設為 80%，從而增加燃料效率。當直流輸出已開啟時，開啟交流輸出開關以同時進行交流輸出。交流 + 直流的總功率為 1,800 W（汽油）/1,600 W（石油氣），並以交流輸出為主。

\* 連接 DELTA Pro / Power Kits 及其加電包充電時，您需要從電子商務商店購買 DELTA Pro 智能發電機轉接器，以便將發電機連接至 DELTA Pro / Power Kits 及其加電包。

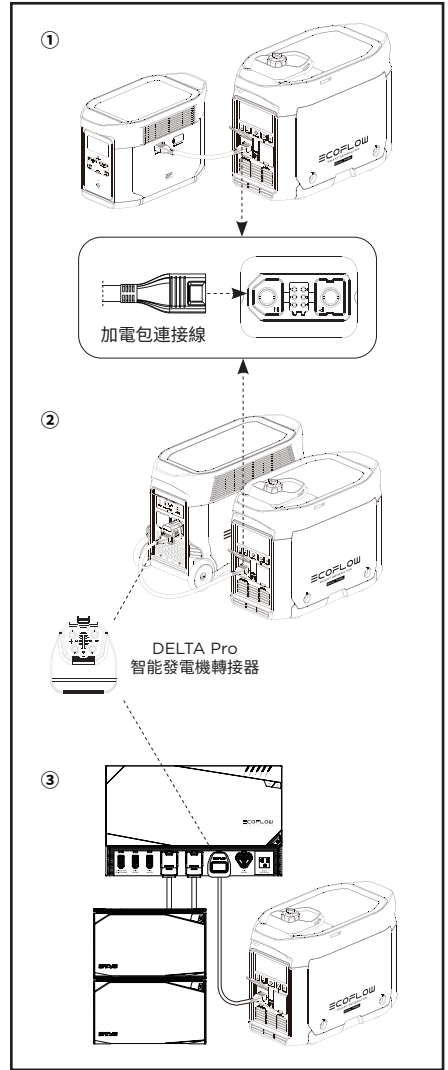

#### 2.4.4.2 為 DELTA Max 加電包 / DELTA Pro 加電包充電

- a. 使用燃料：將燃料蓋通氣閘手把轉動至「開啟」（參閱 2.4.1 的第 1 步）；  
b. 使用石油氣：亦請參閱 2.4.4.1；
- 將引擎開關轉動至「開啟」（參閱第 2.4.1 段的第 2 步）。
- 使用加電包連接線連接 DELTA Max 加電包 ④ 或 DELTA Pro 加電包 ⑤\*。
- 開啟 DELTA Max 加電包或 DELTA Pro 加電包，系統會傳送充電要求至發電機。發電機會回應並開始充電。
- DELTA Max 加電包或 DELTA Pro 加電包完全充電後，系統會傳送停止充電要求至發電機。發電機會回應並停止直流充電。

\* 連接 DELTA Pro 加電包充電時，您需要從電子商務商店購買 DELTA Pro 智能發電機轉接器，以便將發電機連接至 DELTA Pro 加電包。

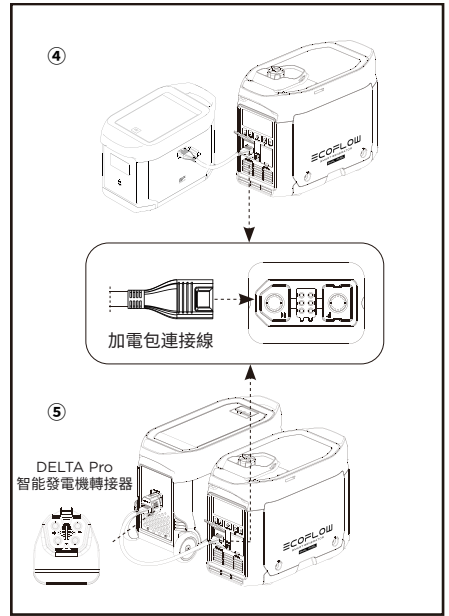

#### 2.4.5 使用應用程式

您可以透過 EcoFlow 應用程式控制和查看產品資訊和數據。下載網址：

<https://download.ecoflow.com/app>

##### 私隱政策

使用 EcoFlow 產品、應用程式和服務，代表您同意 EcoFlow 使用條款和私隱政策，您可以透過 EcoFlow 應用程式或 EcoFlow 官方網站上「用戶」頁面的「關於」部分存取，網址為：



<https://www.ecoflow.com/policy/terms-of-use> 和 <https://www.ecoflow.com/policy/privacy-policy>



EcoFlow 應用程式

## 2.4.6 應用範圍

使用發電機前，請確保發電機的總負載處於額定範圍內，否則發電機可能會損壞。

應用			
功率因數	1	0.8-0.95	0.4-0.75 (效率 0.85)
輸出	≤1,800 W (汽油) ≤1,600 W (石油氣)	≤1,440 W (汽油) ≤1,280 W (石油氣)	≤612 W (汽油) ≤544 W (石油氣)

### 注意

發電機為精密儀器、電子控制器、個人電腦和微型電腦供電時，請將發電機與上述設備保持足夠距離，以避免受電磁干擾，同時確保發電機不會受這些電子裝置干擾。

如果發電機為醫療儀器供電，建議先諮詢相關的設備製造商和技術人員。醫院的某些電子設備或一般機器在啟動時需要強電流，因此可能無法使用發電機。即使設備的相應啟動參數能夠滿足上表的條件，亦請聯絡設備製造商確認。

## 2.4.7 特別要求

### 警告

- 對於發電機組的使用，可能有適用的當地法例或規例監管。請諮詢合格的電工、電力檢查員或司法管轄區的地方當局以獲取更多資訊。
- 在部分地區，發電機組可能需要向當地公共事業公司註冊。
- 如在工地使用發電機組，可能需要遵受法規。

### 3. 維修和保養

適當的維修和保養對確保使用上安全、經濟和可靠至關重要。這亦有助盡量減低對環境的影響。您必須按照以下時間表定期檢查和保養發電機，以確保它處於最佳狀態。

項目		保養時間		首個月內，或操作 20 小時後	每三個月一次，或 隨後每操作 50 小時	然後每年一次，或 每操作 100 小時
		每次				
發電機機油	檢查 - 添加	●				
	更換		●	●		
空氣過濾器濾芯	檢查 - 添加	●				
	清潔		●			
	更換				●	
沉澱盆	清潔					●
火花塞*	清潔 - 調整					●
火花塞避雷器	清潔				●	
怠速 **	檢查 - 調整					●
閥間隙 **	檢查 - 調整					●
燃料缸和燃料 濾清器 **	清潔					●
燃料管**	檢查	每兩年（如有需要，請更換）				
石油氣喉管**	檢查	每兩年（如有需要，請更換）				
氣缸蓋、活塞	清除任何積碳 **	每 300 小時				
* 這些項目應在需要時更換						
** 這些項目應由相關經銷商提供保養，除非用戶擁有合適工具和維修能力						

#### 注意

- 如果發電機組在高負載和高溫下運作，機油應每 25 小時更換一次。
- 如在多塵或惡劣的環境中運作，應每 10 小時清潔空氣過濾器濾芯一次，且在必要時每 25 小時更換一次。按照週期或時期抽查項目，以較早者為準。
- 如已到達保養時間，則必須按照圖表盡快進行保養。

#### ⚠ 危險

開始任何維修前，關閉發電機。將發電機放在水平位置，並從火花塞取出火花塞蓋，以防止發電機啟動。請勿將發電機放在不通風的地方，例如房間、鐵路隧道或洞穴。確保工作地方通風。發電機的廢氣含有有毒的一氧化碳煙霧。吸入這些煙霧可能會引致休克、意識喪失，甚至死亡。

### 3.1 檢查火花塞

火花塞是發電機的重要部分，必須定期檢查。

1. 將維修門螺栓轉動至  $\uparrow$ ，然後取下維修蓋。
2. 取出火花塞蓋子。
3. 以逆時針旋轉火花塞插座以取出火花塞。
4. 檢查有否任何褪色並清除積碳。如果狀況良好，火花塞中心電極周圍的瓷心應呈中等淺棕色。如果電極磨損，或絕緣層剝落、破裂或骯髒，則應更換電極。
5. 檢查火花塞型號且有充足的間隙。如需要，請更正間隙。

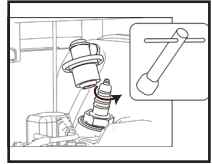

移除火花塞

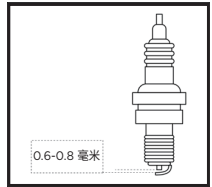

火花塞間隙

標準火花塞：A5RTC

火花塞間隙：0.6-0.8 毫米

貼士：如果火花塞的間隙高度不正確，可能會損壞引擎。

6. 以  $13.5 \pm 1.5$  Nm 的扭力重新安裝火花塞。

貼士：如果不使用扭力扳手安裝，最好的方法是擰緊，然後繼續旋轉  $1/4$ - $1/2$  圈。

7. 重新安裝火花塞的火花塞蓋。
8. 重新安裝維修蓋。

### 3.2 調整化油器

化油器是引擎的重要部分，因此需要由擁有專業知識、數據和設備的經銷商調校，以確保調校正確。

### 3.3 更換機油

**警告** 發電機關閉後，請勿立即排放機油。機油溫度將會非常高。排油時，請注意避免燙傷。

1. 將發電機放在水平面上，然後啟動和將其運行數分鐘，以提升溫度。然後把它關閉。將引擎開關和燃料蓋呼吸手把轉動至「關閉」。
  2. 將維修門螺栓轉動至 ，然後取下維修蓋。
  3. 擰開蓋子和機油尺。
  4. 將油盆放在發電機底部並傾斜發電機。機油會迅速排走。
- 貼士：不正當處理機油可能會危害環境。如果您自行更換機油，請正當處理舊機油。將舊機油存放在密封容器中，然後送往就近的機油回收中心。請勿將機油倒在垃圾箱、地面或下水道。
5. 將發電機以原來的水平狀態放置。

**注意** 加入機油時，請勿傾斜發電機，以防止機油過量而損壞發電機。

6. 將機油添加至適當水平。
7. 將機油尺擦拭乾淨並清除任何溢出的機油。

**警告** 防止任何外物進入引擎內部。

8. 擰緊機油尺和蓋子。
9. 重新裝上維修蓋，並將手把轉動至「關閉」。

### 3.4 空氣過濾器

1. 將維修門螺栓轉動至 ，然後取下維修蓋。
2. 取出螺栓和空氣過濾器蓋子。
3. 取出泡沫過濾器濾芯。
4. 使用肥皂水或非易燃溶劑清潔泡沫過濾器濾芯，然後將其擦乾。
5. 將機油加入至泡沫過濾器濾芯，然後擠出過多的機油。泡沫過濾器濾芯應有點濕，但不會滴出機油。
6. 將泡沫濾芯放進空氣過濾器。

貼士：1. 確保泡沫濾芯表面緊貼空氣過濾器，兩者之間沒有空隙。  
2. 重新安裝空氣過濾器前，請勿啟動發電機，否則可能產生過量有毒氣體及異物可能會進入引擎，導致引擎磨損。

7. 將空氣過濾器蓋安裝至原來位置，並擰緊螺栓。
8. 重新裝上維修蓋，並將手把轉動至「關閉」。

**注意** 請勿扭曲泡沫過濾器濾芯，以防止造成損壞。

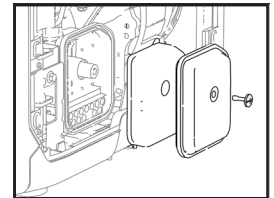

移除空氣過濾器蓋



清洗



按壓及吹乾（不要扭動）



加入適量的油



按壓（不要扭動）

### 3.5 燃料濾清器

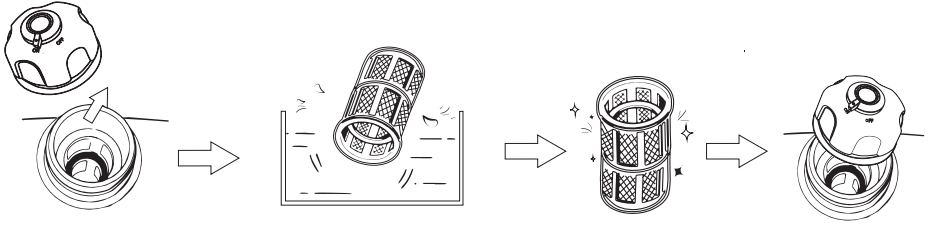

1. 取出燃料蓋和燃料濾網。
2. 清潔燃料濾網。
3. 擦拭濾網並將其放回燃料濾清器中。
4. 重新安裝燃料蓋。

**警告** 請勿在煙霧或火焰附近使用燃料。

**注意** 必須擰緊燃料蓋。

### 3.6 消音器

1. 擰出螺栓。
2. 取出消音器蓋、消音器塊和火花塞避雷器。
3. 用鋼絲刷輕輕清潔消音器塊和火花塞避雷器上的積碳，以免損壞或劃傷消音器塊和火花塞避雷器。
4. 檢查消音器塊或火花塞避雷器有否損壞，如有損壞須更換。
5. 依次序重新安裝零件。

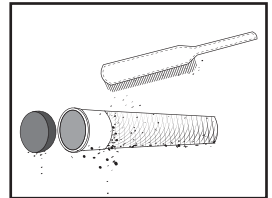

清除任何積碳

**警告**

發電機開始運作時，引擎和消音器會變得很熱。檢查和進行維修時，請勿讓皮膚或衣物直接接觸引擎或消音器。



## 4. 儲存及運輸

如果您打算長期儲存發電機，便需要採取儲存措施，以防止發電機過早老化。

### 4.1 排放燃料

1. 將引擎開關轉動至「關閉」。

貼士：當發電機中沒有剩餘燃料時，請跳過此步驟，並確保石油氣防塵蓋已蓋上。

2. 開啟燃料蓋並取出燃料濾網，然後將燃料缸中所有燃料排入臨時燃料缸，再重新安裝燃料蓋。

3. 啟動發電機。剩餘的燃料會在約 20 分鐘用盡。沒有剩餘燃料時，發電機會關閉。

● 請勿將任何電子設備連接至發電機。

● 發電機的運作時間視乎燃料缸內的剩餘燃料量。

4. 將維修門螺栓轉動至 ，然後取下維修蓋。

5. 鬆開並移除化油器上的放油塞，然後將化油器中的燃料排入臨時燃料缸。

6. 將引擎開關轉動至「關閉」。

7. 擰入並擰緊放油塞。

8. 重新裝上維修蓋，並將維修門螺栓轉動至「關閉」。

9. 引擎完全冷卻後，關閉燃料蓋呼吸閥手把。

**警告** 由於燃料具有高度揮發性和毒性，請詳閱《安全指南》中的操作說明。

**注意** 用乾淨的軟布擦去溢出的燃料，以防止損壞塑料外殼。

### 4.2 存放發電機

採取以下步驟，以保護最容易腐蝕的部件，例如發電機機身和活塞環。

1. 取出火花塞並注入 10 毫升/0.34 盎司機油，然後重新安裝火花塞，拉動啟動手把數分鐘，以將機油完全潤滑氣缸體。

2. 拉動啟動手把直至變緊（防止氣缸體和閥生鏽）。

3. 將發電機表面擦拭乾淨，然後將發電機放在通風乾燥的地方並蓋好。

### 4.3 充電電池

每次儲存較長時間時，請解除連接電池，並在再次使用前重新連接。

注意：電池應每三個月充電和放電。發電機會在引擎運作時充電。

## 4.4 使用後存放

如果發電機的油箱和化油器內仍有燃料，請在再次使用前按照下表的要求使用。

儲存時間	預防啟動困難的建議保養程序
一個月內	無需準備
一至兩個月	排空燃料並注入新燃料
兩個月至一年	排空燃料並注入新燃料
	從化油器排放蓋中排出燃料 ①
	從沉澱盆排放燃料 ②
超過一年	排空燃料並注入新燃料
	從化油器排放蓋中排出燃料 ①
	從沉澱盆排放燃料 ②
	將舊燃料取出並排放到合適的儲存容器中，並在發電機啟動前注入新燃料。

① 鬆開並移除放油塞，然後將化油器中的所有燃料排出。將燃料排放至合適的容器中，然後擰緊放油塞。  
② 關閉引擎開關後，移除沉澱盆，並清空盆中汽油，再重新安裝和擰緊沉澱盆。

## 4.5 運輸

### 注意

- 移動、儲存或操作發電機時，請勿側放發電機。機油可能會洩漏並損壞發電機或您的財產。
- 如果發電機持續運行，在裝載到運輸車輛前讓其冷卻。發熱的引擎和廢物系統可能會導致灼傷，並可能導致某些材料燃燒。為防止運輸途中溢出燃料，請將發電機垂直放置在標準操作位置，並將引擎開關和油箱通氣閥旋鈕轉至「OFF」（關閉）位置。
- 運輸途中，注意不要讓發電機跌落或受撞擊。

## 5. 故障與疑難排解

錯誤	貼士內容	錯誤類型	可能原因	恢復方法
無法啟動		燃料系統	使用汽油時，將燃料蓋通氣閥手把轉動至關閉；使用石油氣時，石油氣缸閥門為不開啟。	將燃料通氣閥手把轉動至開啟或開啟石油氣缸閥門。
			引擎開關處於「關閉」位置	將引擎開關轉動至「開啟」
	① 圖示閃爍		沒有剩餘的燃料	添加燃料
			發電機組未充分準備好儲存，或汽油未排出，或注入的燃料質量欠佳。	清空燃料缸和化油器，並重新添加新燃料
			燃料濾清器堵塞。化油器故障、點火故障或閥門卡著等。	將發電機組送往您的服務經銷商，或參閱《服務手冊》
	機油警示指示燈長亮	機油系統	低機油水平。機油警示系統可能將引擎關閉。	加入機油
		電力系統	火花塞故障、髒污或間隙不當	調整間隙或更換火花塞
			火花塞被燃料弄濕（滲出引擎外）	讓火花塞在空氣中待乾，然後重新安裝
	機油警示指示燈長亮		通訊失敗	將發電機組送往您的服務經銷商，或參閱《服務手冊》
	① 圖示長亮		電池電量不足或電池損壞	手拉以啟動或更換電池
	一氧化碳超過規定的標準值	通風欠佳	關閉發電機並改善通風	
沒有輸出	 50Hz VERLOAD 圖示閃爍	交流過載保護	負載相關問題	移除有問題的負載，關機並重新啟動
	 VERLOAD 圖示閃爍	直流過載保護	負載相關問題	移除有問題的負載，關機並重新啟動
	 圖示長亮	溫度過高保護	進氣口阻塞、環境溫度過高或負載過大	檢查進氣口、將發電機搬離高溫環境或降低負載
	 圖示長亮	電池溫度過高	進氣口阻塞、環境溫度過高或負載過大	檢查進氣口、將發電機搬離高溫環境或降低負載

通訊失敗：可能在兩種特定情況下發生通訊失敗，詳述如下。

- 1) 正常失敗：當發電機連接至 DELTA Max 或 DELTA Pro 時，如果發電機處於睡眠模式，將出現通訊失敗。在這種情況下，按下一個按鈕啟動發電機，通訊失敗就會消失。
- 2) 異常失敗：如果發電機啟動後或發電機運行時通訊失敗沒有消失，這可能表明故障是由發電機問題引起。如在使用本產品過程中出現任何警告，且在嘗試上述方法或重新啟動產品後警告圖示依然存在，請立即停止使用。如果上述資訊仍無法解決問題，請聯絡專業服務人員獲取進一步協助。

## 6. 參數和規格

整部機器	長 × 闊 × 高	23.5×11.8×18.7 吋/597×300×475 毫米
	淨重	約 67.2 磅/30.5 公斤
發電機	類型	變頻發電機
	頻率	香港: 50 Hz / 臺灣: 60 Hz
	額定電壓	香港: 220 V / 臺灣: 110 V
	額定功率	1800 W (峰值 1900 W) 石油氣: 1,600 W (峰值 1,700 W)
	功率因數	1
	直流輸出電壓	42-58.8 V
	最高直流輸出電流	32 A
	引擎	引擎型號
引擎類型		單氣缸、四行程、強制空氣冷卻、頂閥式
引擎排氣量		79.7 CC
燃料類型		無鉛汽油/石油氣
燃料缸容量		1.06 加侖/4.00 公升
發電機機油容量		0.1 加侖/0.38 公升
持續運作時間 (汽油)		3.5 Hr (滿載)
噪音水平 (7 米距離的分貝值)		56-67 dB (滿載)
火花塞型號		A5RTC (TORCH)
啟動模式		電啟動

# 7. 電路圖

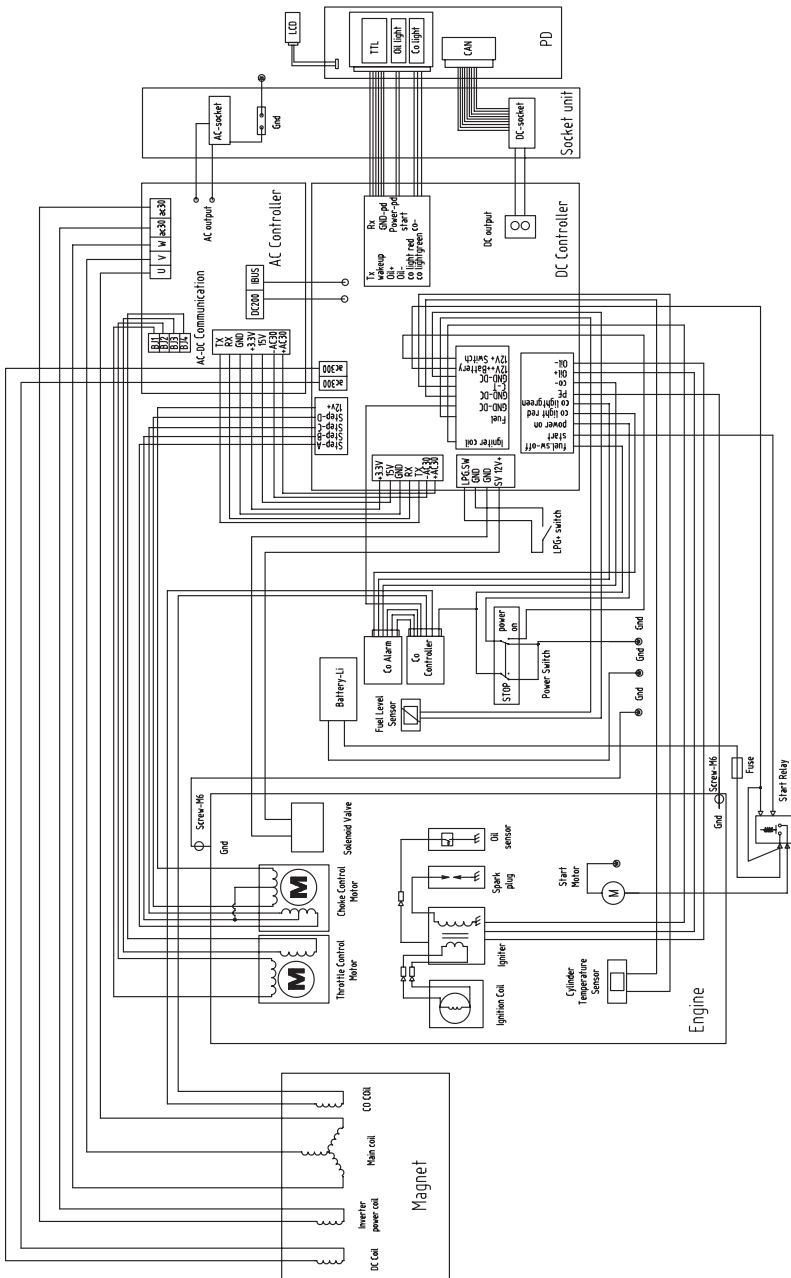

## 8. 包裝清單

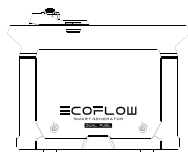

智能雙燃料發電機

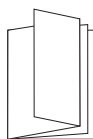

用戶手冊和保養卡

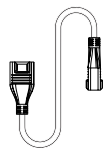

加電包連接線

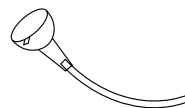

機油漏斗



螺絲批



火花塞插座



斷路器桿

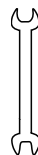

雙頭扳手



石油氣喉管



≡COFLOW